

Gebrauchsanleitung

ab Seite 3

DE

Instruction manual

starting on page 9

GB

Mode d'emploi

à partir de la page 15

FR

Handleiding

vanaf pagina 23

NL



Inhalt

Bedeutung der Symbole in dieser Anleitung	3
Bestimmungsgemäßer Gebrauch	4
Sicherheitshinweise	4
Verletzungsgefahren	4
Für Ihre Gesundheit	4
Richtig aufstellen und anschließen	4
Der richtige Gebrauch	5
Lieferumfang und Geräteübersicht	6
Vor dem ersten Gebrauch	6
Benutzung	6
Reinigung	7
Technische Daten	8
Entsorgung	8

Sehr geehrte Kundin, sehr geehrter Kunde,

wir freuen uns, dass Sie sich für diese Schneidemaschine entschieden haben.

Bitte lesen Sie vor dem ersten Gebrauch des Gerätes die Anleitung sorgfältig durch und bewahren Sie sie gut auf. Bei Weitergabe des Gerätes ist diese Anleitung mit auszuhändigen. Hersteller und Importeur übernehmen keine Haftung, wenn die Angaben in dieser Anleitung nicht beachtet werden!

Im Rahmen ständiger Weiterentwicklung behalten wir uns das Recht vor, Produkt, Verpackung oder Beipackunterlagen jederzeit zu ändern.

Sollten Sie Fragen haben, kontaktieren Sie den Kundenservice über unsere Webseite:

www.service-shopping.de

Bedeutung der Symbole in dieser Anleitung



Alle Sicherheitshinweise sind mit diesem Symbol gekennzeichnet. Lesen Sie diese aufmerksam durch und halten Sie sich an die Sicherheitshinweise, um Personen- und Sachschäden zu vermeiden.



Tipps und Empfehlungen sind mit diesem Symbol gekennzeichnet.



Für Lebensmittel geeignet.

Bestimmungsgemäßer Gebrauch

- Dieses Gerät ist zum Schneiden von Lebensmitteln wie Brot, Käse, Wurst bestimmt.
- Das Gerät ist für den Privatgebrauch, nicht für eine gewerbliche Nutzung bestimmt.
- Nutzen Sie das Gerät nur für den angegebenen Zweck und wie in der Anleitung beschrieben. Jede weitere Verwendung gilt als bestimmungswidrig.
- Von der Gewährleistung ausgeschlossen sind alle Mängel, die durch unsachgemäße Behandlung, Beschädigung oder Reparaturversuche entstehen. Dies gilt auch für den normalen Verschleiß.

Sicherheitshinweise



Verletzungsgefahren

- Halten Sie Kinder und Tiere vom Verpackungsmaterial fern. Es besteht Ersticken-gefahr!
- Dieses Gerät ist nicht dafür bestimmt, durch Personen (einschließlich Kinder) mit eingeschränkten sensorischen oder geistigen Fähigkeiten oder mangels Erfahrung und/oder mangels Wissen benutzt zu werden, es sei denn, sie werden durch eine für ihre Sicherheit zuständige Person beaufsichtigt oder erhielten von ihr Anweisungen, wie das Gerät zu benutzen ist.
- Kinder müssen beaufsichtigt werden, um sicherzustellen, dass sie nicht mit dem Gerät spielen.
- Das Schneideblatt ist sehr scharf! Seien Sie vorsichtig im Umgang mit dem Gerät! Verwenden Sie zum Schneiden immer den Schlitten und den Fingerschutz.
- Verletzungsgefahr durch drehende Geräteteile! Halten Sie Kleidung, Schmuck, Haare vom Gerät fern, damit sich nichts in drehenden Geräteteilen verfangen kann.



Für Ihre Gesundheit

- Das Gerät kann mit möglichen Produktionsrückständen behaftet sein. Um gesundheitliche Beeinträchtigungen zu vermeiden, reinigen Sie es gründlich vor dem ersten Gebrauch und wenn sich Lebensmittelrückstände auf dem Schneideblatt befinden, um Keimbildung vorzubeugen (siehe Kapitel „Reinigung“).



Richtig aufstellen und anschließen

- Benutzen und lagern Sie das Gerät nur außerhalb der Reichweite von Kindern. Auch das Netzkabel darf für Kinder nicht erreichbar sein. Sie könnten das Gerät daran herunterziehen.
- Verwenden Sie das Gerät nur in geschlossenen Räumen.
- Stellen Sie das Gerät immer mit Freiraum auf einen trockenen, ebenen und festen Untergrund.
- Halten Sie ausreichend Abstand zu Wärmequellen, wie z. B. Herdplatten oder Öfen, um Geräteschäden zu vermeiden.

- Um Stromschlägen vorzubeugen, stellen Sie das Gerät an einem Ort auf, an dem weder das Gerät, das Netzkabel noch der Stecker in Wasser oder andere Flüssigkeiten fallen bzw. damit in Berührung kommen kann. Tauchen Sie das Gerät niemals in Wasser oder andere Flüssigkeiten ein! Sollte das Gerät ins Wasser fallen, unterbrechen Sie sofort die Stromzufuhr.
- Betreiben Sie das Gerät nie auf einem Kochfeld oder in der Nähe einer Gasquelle.
- Schließen Sie das Gerät nur an eine vorschriftsmäßig installierte Steckdose mit Schutzkontakten an. Die Steckdose muss auch nach dem Anschließen gut zugänglich sein. Die Netzspannung muss mit den technischen Daten des Gerätes übereinstimmen. Verwenden Sie nur ordnungsgemäße Verlängerungskabel, deren technische Daten mit denen des Gerätes übereinstimmen.
- Achten Sie darauf, dass das angeschlossene Netzkabel keine Stolpergefahr darstellt. Lassen Sie das Kabel nicht über den Rand von Tischen oder Küchentheken hängen. Es könnte jemand hängen bleiben und das Gerät herunterziehen.
- Verlegen Sie das Kabel so, dass es nicht gequetscht oder geknickt wird und nicht mit heißen Flächen in Berührung kommt.



Der richtige Gebrauch

- Verwenden Sie das Gerät nur, wenn es korrekt zusammengesetzt ist und keine sichtbaren Schäden aufweist.
- Sollte das Gerät defekt sein, versuchen Sie nicht, es eigenständig zu reparieren. Kontaktieren Sie in Schadensfällen den Kundenservice.
- Verwenden Sie kein zusätzliches Zubehör. Verwenden Sie nur die mitgelieferten Zubehörteile vom Hersteller.
- Lassen Sie das Gerät nicht fallen und setzen Sie es keinen starken Stößen aus.
- Setzen Sie das Gerät keinen extremen Temperaturen, starken Temperaturschwankungen, Feuchtigkeit oder direkter Sonneneinstrahlung aus.
- Fleisch darf nur ohne Knochen geschnitten werden!
- Verwenden Sie das Gerät nicht länger als 10 Minuten ohne Unterbrechung. Lassen Sie das Gerät danach 20 Minuten abkühlen, bevor Sie es erneut verwenden.
- Ziehen Sie den Netzstecker aus der Steckdose,
 - wenn Sie das Gerät nicht verwenden,
 - wenn während des Betriebes ein Fehler auftritt,
 - vor einem Gewitter,
 - bevor Sie Zubehörteile abnehmen,
 - bevor Sie das Gerät und die Zubehörteile reinigen.
- Wenn Sie den Netzstecker aus der Steckdose ziehen möchten, ziehen Sie immer am Stecker und nie am Kabel.
- Berühren Sie das Gerät, das Kabel oder den Stecker niemals mit feuchten Händen.
- Das Gerät und die Zubehörteile sind nicht spülmaschinengeeignet!

Lieferumfang und Geräteübersicht

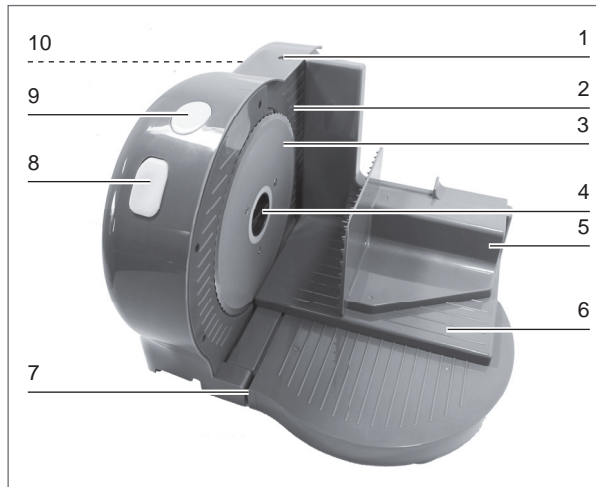

- 1 Anzeige der Schnittdicke
- 2 Führungswand
- 3 Schneideblatt
- 4 Arretierschraube des Schneideblattes
- 5 Fingerschutz
- 6 Schlitten
- 7 Führungsschiene
- 8 Sicherheitsschalter
- 9 An/Aus-Schalter
- 10 Drehknopf zum Einstellen der Schnittdicke

Vor dem ersten Gebrauch



ACHTUNG!

- Halten Sie Kinder und Tiere vom Verpackungsmaterial fern. Es besteht Ersticken-gefahr!
1. Packen Sie alle Teile aus und überprüfen Sie den Lieferumfang auf Vollständigkeit (siehe Kapitel „Lieferumfang und Geräteübersicht“) und Transportschäden. Falls die Bestandteile Schäden aufweisen sollten, verwenden Sie diese nicht(!), sondern kontaktieren Sie den Kundenservice.
 2. Entfernen Sie alle evtl. vorhandenen Schutzfolien und Aufkleber vom Gerät.
 3. Reinigen Sie das Gerät (siehe Kapitel „Reinigung“).

Benutzung



ACHTUNG!

- Das Schneideblatt ist sehr scharf! Seien Sie vorsichtig im Umgang mit dem Gerät! Verwenden Sie zum Schneiden immer den Schlitten und den Fingerschutz.
- Verletzungsgefahr durch drehende Geräteteile! Halten Sie Kleidung, Schmuck, Haare vom Gerät fern, damit sich nichts in drehenden Geräteteilen verfangen kann.
- Verwenden Sie das Gerät nicht länger als 10 Minuten ohne Unterbrechung. Lassen Sie das Gerät nach dem Gebrauch 20 Minuten abkühlen, bevor Sie es erneut verwenden.



- Käse, Wurst und Fleisch lassen sich gekühlt besser schneiden.
- Lassen Sie frisch gebackenes Brot vor dem Schneiden vollständig abkühlen.

1. Stellen Sie das Gerät auf einen trockenen, ebenen und festen Untergrund.
2. Klappen Sie das Gerät auf und setzen Sie den Schlitten in die Führungsschiene. Achten Sie dabei darauf, dass der Haken an der Unterseite des Schlittens fest in der Führungsschiene sitzt.
3. Setzen Sie den Fingerschutz auf den Schlitten. Die Noppen müssen dabei nach innen (in Richtung Führungswand) zeigen.
4. Legen Sie das zu schneidende Lebensmittel zwischen Fingerschutz und Führungswand.

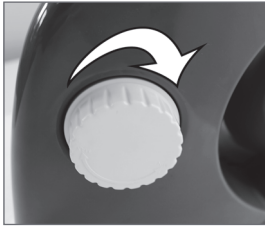

5. Stellen Sie mit dem Drehknopf die Schnittstärke ein, indem Sie ihn im Uhrzeigersinn drehen. Die Schnittstärke wird oben auf dem Gerät angezeigt (von 0 bis 15 mm möglich).
6. Schließen Sie das Gerät an eine ordnungsgemäß installierte, gut zugängliche Steckdose an.
7. Drücken Sie den Sicherheitsschalter und den An/Aus-Schalter gleichzeitig. Das Schneideblatt dreht sich. Sobald Sie einen der Schalter wieder loslassen, stoppt das Schneideblatt. Das Schneideblatt dreht sich nur, wenn auch der Sicherheitsschalter gedrückt wird.
8. Schieben Sie den Schlitten nach vorne (von sich weg). Drücken Sie das zu schneidende Lebensmittel dabei mit dem Fingerschutz leicht gegen die Führungswand.
9. Wurde eine Scheibe vollständig abgeschnitten, ziehen Sie den Schlitten wieder zurück.
10. Wiederholen Sie die Schritte 7 - 9 bis die gewünschte Anzahl Scheiben geschnitten ist.
11. Ziehen Sie den Netzstecker aus der Steckdose, wenn Sie das Gerät nicht benutzen.
12. Reinigen Sie das Gerät, wenn sich Lebensmittelrückstände auf dem Schneideblatt befinden (siehe Kapitel „Reinigung“).

Reinigung



ACHTUNG!

- Das Schneideblatt ist sehr scharf! Seien Sie vorsichtig im Umgang mit dem Gerät!
- Ziehen Sie den Netzstecker aus der Steckdose, bevor Sie das Gerät reinigen.
- Tauchen Sie das Gerät niemals in Wasser oder andere Flüssigkeiten ein!
- Das Gerät und die Zubehörteile sind nicht spülmaschinengeeignet!
- Berühren Sie das Gerät, das Kabel oder den Stecker niemals mit feuchten Händen.
- Verwenden Sie zum Reinigen keine ätzenden oder scheuernden Reinigungsmittel und Reinigungspads. Diese können die Oberfläche beschädigen.

1. Vergewissern Sie sich, dass das Gerät nicht an das Stromnetz angeschlossen ist.
2. Nehmen Sie zum Reinigen den Fingerschutz vom Gerät ab und ziehen Sie den Schlitten heraus.

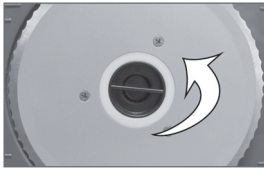

3. Lösen Sie die Arretierschraube in der Mitte des Schneideblattes, indem Sie sie gegen den Uhrzeigersinn drehen. Nehmen Sie das Blatt anschließend vorsichtig heraus.

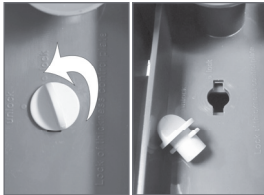

4. Lösen Sie die Sicherung unter dem Gerät, um die Führungswand auseinanderzunehmen. Drehen Sie sie dafür eine Vierteldrehung gegen den Uhrzeigersinn und ziehen Sie die Sicherung heraus.

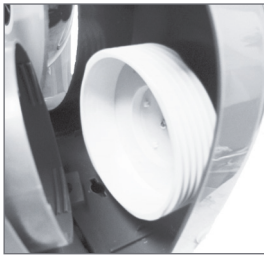

5. Drehen Sie den Drehknopf für die Einstellung der Schnittdicke immer weiter auf, bis sich die Führungswand löst. Nehmen Sie diese vorsichtig ab.
6. Reinigen Sie alle Teile mit klarem, warmem Wasser und etwas mildem Spülmittel.
7. Lassen Sie alles vollständig trocknen, bauen Sie das Gerät wieder zusammen und drehen Sie den Drehknopf zum Einstellen der Schnittdicke auf 0 mm (im Uhrzeigersinn bis zum Anschlag).

Technische Daten

Artikelnummer:	Z 09064
Modell:	FS-9005A
Spannungsversorgung:	230 V AC~ 50 Hz
Leistung:	150 W
Schutzklasse:	II
Schnittdicke:	0 – 15 mm



Entsorgung



Das Verpackungsmaterial ist wiederverwertbar. Entsorgen Sie die Verpackung umweltgerecht und führen Sie sie der Wertstoffsammlung zu.



Entsorgen Sie das Gerät umweltgerecht. Entsorgen Sie es an einem Recyclinghof für elektrische und elektronische Altgeräte.

Nähere Informationen erhalten Sie bei Ihrer örtlichen Gemeindeverwaltung.

Kundenservice / Importeur:

DS Produkte GmbH, Am Heisterbusch 1, 19258 Gallin, Deutschland
Tel.: +49 38851 314650 *)

*) 0 – 30 Ct./Min. aus dem dt. Festnetz, Mobilfunkpreise können abweichen.
Alle Rechte vorbehalten.

Inhalt

Meaning of symbols in these instructions _____	9
Proper use _____	10
Safety instructions _____	10
Risks of injury _____	10
For your health _____	10
Proper setup and connection _____	10
Proper use _____	11
Device overview & scope of delivery _____	12
Before first use _____	12
Use _____	12
Cleaning _____	13
Technical data _____	14
Disposal _____	14

Dear Customer,

We are delighted that you have decided on this slicer.

Prior to using the device for the first time, please carefully read through the operating instructions and store them in a safe place. These instructions are to accompany the device when it is passed on to others. The manufacturer and importer assume no liability in the event the data in these instructions has not been observed!

As part of ongoing development, we reserve the right to alter the device, packaging or enclosed documentation at any time.

If you have any questions, please contact customer service via our website:

www.service-shopping.de

Meaning of symbols in these instructions



All safety notices are marked with this symbol. Please carefully read through and obey the safety notices in order to avoid injury to persons and property.



Tips and recommendations are marked with this symbol.



Suitable for use with food.

Proper use

- This device is designed for cutting food such as bread, cheese, sausage.
- The device is intended for domestic, not commercial, use.
- Only use the device for the intended purpose and only as described in the instructions. Any other use is deemed improper.
- Defects arising due to improper handling, damage or attempts to repair are excluded from the warranty. This also applies to normal wear and tear.

Safety instructions



Risks of injury

- Keep children and pets away from the packaging. Danger of suffocation exists!
- This device is not suitable for use by persons (including children) with restricted sensory or intellectual abilities or with a lack of experience and/or knowledge unless they are supervised by a person responsible for their safety or have received instructions from that person as to how to use the device. Children must be under supervision to ensure that they do not play with the device.
- The cutter blade is very sharp! Be careful when handling the device! Always use the slide and the finger guard for cutting.
- Danger of injury due to rotating device parts! Keep clothing, jewellery, hair away from the device so that nothing can get caught in rotating device parts.



For your health

- There may be some production residues stuck to the device. To avoid health risks, clean it thoroughly before first use and when there is any leftover food on the cutter blade to prevent the buildup of germs (see chapter "Cleaning").



Proper setup and connection

- Only use and store the device out of the reach of children. The mains cord may also not be accessible for children. They could pull the device down with it.
- Only use the device in enclosed areas.
- Always place the device on a dry, level and solid surface with adequate space on all sides.
- Maintain adequate distance to heat sources such as stovetops or ovens in order to prevent damages to the device.
- To prevent electrical shocks, set up the device so that there is no risk of the device, the mains cord or plug falling in or coming into contact with water or other liquids. Never submerge the device in water or other liquids! If the device falls in water, immediately disconnect the power supply.
- Never use the device on a stovetop or if a gas source is nearby.

- Only connect the device to a properly installed socket with protective earth contacts. The socket must also be easily accessible after the appliance has been connected. The mains voltage must correspond to the technical data of the appliance. Only use proper extension cords, whose technical data correspond to those of the appliance.
- Ensure that the connected mains cord does not pose a tripping hazard. Do not allow the cord to hang over the edge of a table or kitchen worktop. Someone could catch him/herself and pull down the appliance.
- Lay the cable such that it is not crushed or creased and such that it does not come into contact with hot surfaces.



Proper use

- Only use the device once it has been properly assembled and does not exhibit any visible damages.
- If the device is defective, do not attempt to repair it yourself. In the event of damage, contact customer service.
- Do not use any additional accessories. Only use the enclosed accessories from the manufacturer.
- Do not allow the device to fall and do not subject it to strong percussions.
- Do not subject the device to extreme temperatures, severe changes in temperature, direct sunlight or moisture.
- Only boneless meat may be sliced!
- Do not use the device continuously for more than 10 minutes. Then, let the device cool off for 20 minutes before using it again.
- Remove the mains plug from the socket,
 - if you are not using the device,
 - if a fault occurs during operation,
 - before a storm,
 - before removing accessories,
 - before cleaning the device and the accessories.
- If you wish to remove the mains plug from the socket, never pull on the cable, but always on the plug.
- Never touch the device, the cord or the plug with wet hands.
- The device and the accessories are not suitable for the dishwasher!

Device overview & scope of delivery

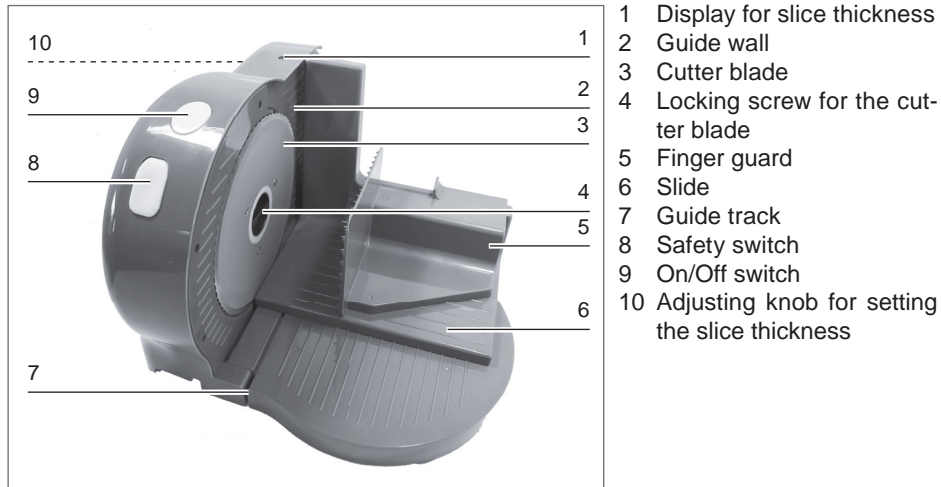

Before first use



ATTENTION!

- Keep children and animals away from the packaging material. Risk of suffocation and other dangers!

1. Unpack all parts and check to make sure the scope of delivery is complete (see chapter "Device overview and scope of delivery") and that there are no transport damages. If the device is damaged, do not use it (!), instead contact customer service.
2. If applicable, remove any piece of paper or sticker etc. from the device.
3. Clean the device (see chapter "Cleaning").

Use



ATTENTION!

- The cutter blade is very sharp! Be careful when handling the device! Always use the slide and the finger guard for cutting.
- Keep clothing, jewellery, hair away from the device so that nothing can get caught in rotating device parts!
- Do not use the device continuously for more than 10 minutes. After use, let the device cool off for 20 minutes before you use it again.



- It is easier to cut refrigerated cheese, sausage and meat.
- Allow freshly baked bread to cool off completely before cutting it.

1. Place the device on a dry, level and solid surface.
2. Fold the device open and insert the slide in the guide track. Make sure that the hook on the bottom of the slide is securely seated in the guide track.
3. Place the finger guard on the slide. The studs must be facing inwards in the process (towards the guide wall).
4. Place the food to be sliced between the finger guard and the guide wall.

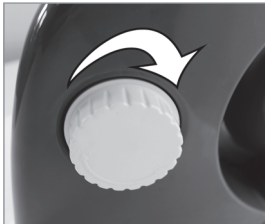

5. Set the slice thickness using the adjusting knob by turning it in a clockwise direction. The current slice thickness is displayed at the top of the device (setting from 0 to 15 mm possible).
6. Connect the device to a properly installed, easily accessible socket.
7. Push the safety switch and the On/Off switch at the same time. The cutter blade will rotate. As soon as you release one of the switches again, the cutter blade will come to a stop. You cannot turn the device on without depressing also the safety switch.
8. Push the slide forward (away from you). In the process, push the food to be cut gently against the guide wall with the finger guard.
9. Once a slice has been cut off completely, pull the slide back again.
10. Repeat steps 7-9 until you have cut the desired number of slices.
11. Pull the mains plug out of the socket if you are not using the device.
12. Clean the device when there is any leftover food on the cutter blade (see chapter "Cleaning").

Cleaning



ATTENTION!

- The cutter blade is very sharp! Be careful when handling the device!
- Pull the mains plug out of the socket before cleaning the device.
- Never submerge the device in water or other liquids!
- The device and the accessories are not suitable for the dishwasher!
- Never touch the device, the cord or the plug with wet hands.
- Do not use any scouring or abrasive cleaners or cleaning pads to clean the device. They could damage the surface.

1. Make sure that the mains plug has been removed from the plug socket.
2. Take the finger guard off of the device for cleaning and pull the slide up.

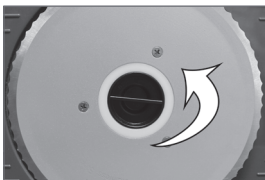

3. Loosen the locking screw in the middle of the cutter blade by turning it anticlockwise. Then carefully remove the blade.

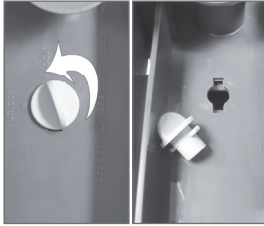

4. Remove the locking device under the device to disassemble the guide wall. To do so, turn it one quarter revolution in a counterclockwise direction and pull the locking device out.

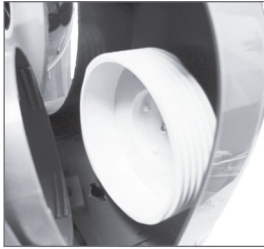

5. Turn the adjusting knob for setting the slice thickness further out until the guide wall separates. Carefully remove it.
6. Clean all parts with clean, warm water and a small amount of mild detergent.
7. Let everything dry completely, reassemble the device and turn the adjusting knob for setting the slice thickness to 0 mm (turn it clockwise up to the stop point).

Technical data

Article number::	Z 09064
Model:	FS-9005A
Voltage supply:	230 V AC~ 50 Hz
Output:	150 W
Safety class:	II
Slice thickness:	0–15 mm



Disposal



The packaging material can be recycled. Dispose of the packaging in an environmentally-friendly manner and make it available for the recyclable material collection-service.



Dispose of the device in an environmental-friendly manner. Dispose of it at a recycling centre for old electrical and electronic appliances. For more information, please contact the administration in your community.

Customer service department/importer:

DS Produkte GmbH, Am Heisterbusch 1, 19258 Gallin, Germany
Tel.: +49 38851 314650 *)

*) Calls subject to a charge.

All rights reserved.

Inhalt

Signification des symboles contenus dans ce mode d'emploi	15
Utilisation adéquate	16
Consignes de sécurité	16
Risques de blessure	16
Pour votre santé	16
Mise en place et branchement corrects	16
Le bon usage	17
Étendue de la livraison et vue générale de l'appareil	18
Avant la première utilisation	18
Utilisation	19
Nettoyage	20
Données techniques	21
Élimination	21

Chère cliente, cher client,

Nous nous réjouissons que vous ayez décidé d'acheter la trancheuse.

Avant d'utiliser pour la première fois l'appareil, veuillez lire attentivement ce mode d'emploi et le conserver précieusement. Si vous cédez l'appareil à un tiers, veuillez également lui remettre ce mode d'emploi. Le fabricant et l'importateur déclinent toute responsabilité si les indications de ce mode d'emploi ne sont pas respectées !

Dans le cadre de l'évolution permanente, nous nous réservons le droit de modifier à tout moment l'appareil, l'emballage et les documents d'accompagnement.

Si vous avez des questions, veuillez vous adresser au service après-vente sur notre site Internet : www.service-shopping.de

Signification des symboles contenus dans ce mode d'emploi



Toutes les consignes de sécurité sont marquées de ce symbole. Veuillez lire attentivement et entièrement ces consignes et tenez-vous en aux consignes de sécurité pour éviter les dommages corporels et matériels.



Tous les conseils et recommandations sont caractérisés par ce symbole.



Apte aux aliments.

Utilisation adéquate

- Cet appareil est destiné à trancher des aliments comme du pain, du fromage, de la charcuterie.
- L'appareil est destiné à un usage en privé, pas pour une utilisation commerciale.
- Utilisez l'appareil uniquement pour le but indiqué et de la manière dont ceci est décrit dans la notice. Toute autre utilisation est considérée comme contraire aux dispositions.
- Sont exclus de la garantie tous les défauts causés par une manipulation non appropriée, par un dommage ou par des tentatives de réparation. Ceci est aussi valable pour l'usure normale.

Consignes de sécurité



Risques de blessure

- Tenez les enfants et les animaux éloignés du matériel d'emballage. Il y a risque d'asphyxie !
- Cet appareil n'est pas destiné à être utilisé par des personnes (y compris des enfants) ayant des capacités sensorielles ou mentales restreintes ou ayant un manque d'expérience et/ou un manque de connaissance, sauf si elles sont surveillées par une personne responsable de leur sécurité ou si elles ont reçu de cette personne des instructions pour utiliser l'appareil. Les enfants doivent être surveillés pour s'assurer qu'ils ne jouent pas avec l'appareil.
- La lame est très aiguisée ! Soyez prudent en manipulant l'appareil ! Pour trancher, utilisez toujours le chariot et la protection des doigts.
- Risque de blessure au contact des parties en rotation de l'appareil ! Tenez vêtements, bijoux, cheveux à distance suffisante de l'appareil afin que rien ne vienne se prendre dans les parties en rotation de l'appareil.



Pour votre santé

- L'appareil peut comporter d'éventuels résidus de production. Afin d'éviter des gênes pour la santé, veuillez le nettoyer à fond avant la première utilisation et lorsqu'il y a des résidues d'aliments sur la lame pour prévenir toute formation de microbes (voir chapitre « Nettoyage »).



Mise en place et branchement corrects

- Utilisez et rangez l'appareil uniquement hors de portée des enfants. Même le câble d'alimentation ne doit pas être accessible aux enfants. Ceux-ci pourraient sinon tirer l'appareil et le faire tomber.
- Utilisez l'appareil uniquement dans des pièces fermées.
- Placez toujours l'appareil dans un endroit spacieux, sur un sol sec, plat et solide.

- Gardez suffisamment de distance par rapport aux sources de chaleur comme p.ex. des plaques de cuisinières ou des fours pour éviter tout dommage.
- Afin de prévenir les électrocutions, posez l'appareil dans un endroit où ni l'appareil, ni le câble d'alimentation ni la fiche électrique ne peuvent tomber dans l'eau ou d'autres liquides ou ne peuvent entrer en contact avec eux. Ne plongez jamais l'appareil dans de l'eau ou d'autres liquides ! Si l'appareil devait tomber dans l'eau, coupez immédiatement l'alimentation électrique.
- N'utilisez jamais l'appareil sur une plaque de cuisson ou à proximité d'une source de gaz.
- Branchez l'appareil uniquement à une prise électrique installée selon les règles en vigueur et comportant des contacts protégés. Après le branchement, la prise doit aussi être bien accessible. La tension du secteur doit correspondre aux données techniques de l'appareil. Utilisez uniquement des câbles de rallonge corrects dont les données techniques correspondent à celles de l'appareil.
- Veillez à ce que le câble d'alimentation branché ne soit pas une cause de trébuchement. Ne laissez pas pendre le câble par-dessus le bord de tables ou de plans de travail de cuisine. Quelqu'un pourrait s'y accrocher et faire tomber l'appareil.
- Veuillez disposer le câble de sorte que celui-ci ne soit pas plié, écrasé ou ne soit pas en contact avec des surfaces brûlantes.



Le bon usage

- Utilisez l'appareil uniquement lorsqu'il est correctement assemblé et qu'il ne présente aucun dommage visible.
- Si l'appareil devait être défectueux, n'essayez pas de le réparer par vos propres moyens. En cas de dommages, veuillez contacter le service après-vente.
- N'utilisez aucun accessoire supplémentaire. Utilisez uniquement les accessoires fournis par le fabricant.
- Ne laissez pas tomber l'appareil et ne l'exposez pas à de forts chocs.
- Ne soumettez pas l'appareil à des températures extrêmes, à de fortes variations de température, à l'humidité ou aux rayons directs du soleil.
- Tranchez la viande uniquement sans les os !
- N'utilisez pas l'appareil pendant plus de 10 minutes sans interruption. Ensuite, laissez refroidir l'appareil pendant 20 minutes avant de le réutiliser.
- Débranchez la prise électrique
 - lorsque vous n'utilisez pas l'appareil,
 - lorsqu'une erreur survient pendant le fonctionnement,
 - avant un orage,
 - avant de retirer les accessoires,
 - avant de nettoyer l'appareil et les accessoires.
- Lorsque vous souhaitez retirer la prise électrique, saisissez-la toujours au niveau de la prise et jamais par le câble.
- Ne touchez jamais l'appareil, le câble ou la prise électrique lorsque vous avez les mains mouillées.
- Laissez refroidir complètement l'appareil avant de le nettoyer.
- L'appareil et les accessoires ne peuvent pas être lavés en lave-vaisselle !

Étendue de la livraison et vue générale de l'appareil

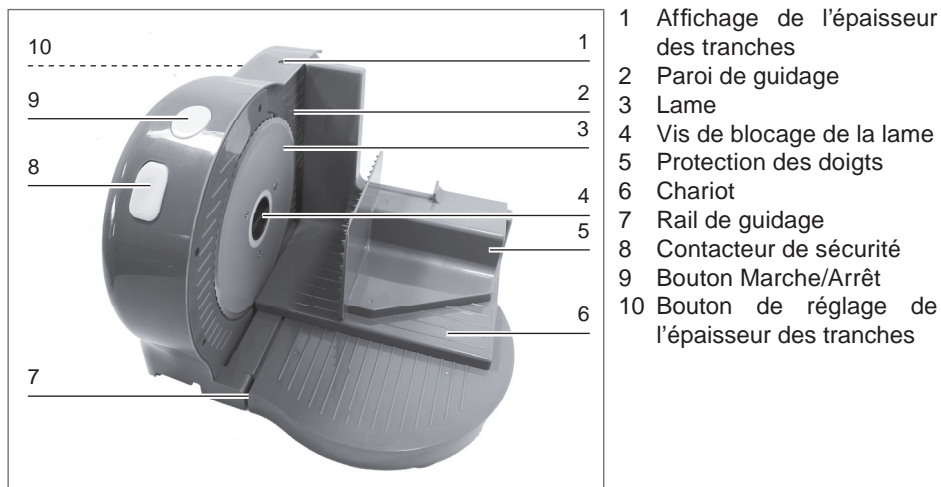

Avant la première utilisation



ATTENTION !

Risque d'asphyxie ! Gardez le matériel d'emballage loin des enfants et des animaux.

1. Déballez toutes les pièces et vérifiez l'intégralité de la livraison (voir chapitre « Étendue de la livraison et vue générale de l'appareil ») ainsi que les éventuels dommages de transport. Si les composants comportaient des dommages, ne les utilisez pas (!) mais contactez notre service après-vente.
2. Si nécessaire, retirez les morceaux de papier et les autocollants etc. du appareil.
3. Nettoyer l'appareil (voir chapitre « Nettoyage »).

Utilisation



ATTENTION !

- ❑ La lame est très aiguisée ! Soyez prudent en manipulant l'appareil ! Pour trancher, utilisez toujours le chariot et la protection des doigts.
- ❑ Tenez vêtements, bijoux, cheveux à distance suffisante de l'appareil afin que rien ne vienne se prendre dans les parties en rotation de l'appareil.
- ❑ N'utilisez pas l'appareil pendant plus de 10 minutes sans interruption. Ensuite, laissez refroidir l'appareil pendant 20 minutes avant de le réutiliser.



- Pour pouvoir mieux trancher le fromage, la charcuterie et la viande, laissez-les refroidir dans le réfrigérateur.
- Laissez refroidir le pain sortant du four avant de le trancher.

1. Placez l'appareil sur une surface sèche, plate et solide.
2. Ouvrez l'appareil et placez le chariot dans le rail de guidage. Veillez à ce que le crochet sous le chariot soit bien fixé dans le rail de guidage.
3. Placez la protection des doigts sur le chariot. Les picots doivent être orientés vers l'intérieur (en direction de la paroi de guidage).
4. Posez l'aliment à trancher entre la protection des doigts et la paroi de guidage.



5. Réglez l'épaisseur des tranches à l'aide du bouton de réglage en le tournant dans le sens des aiguilles d'une montre. L'affichage de l'épaisseur des tranches en haut sur l'appareil vous montre l'épaisseur des tranches réglée (possible de 0 à 15 mm).
6. Branchez l'appareil à une prise électrique correctement installée et bien accessible.
7. Appuyez en même temps sur le contacteur de sécurité et le bouton Marche/Arrêt. La lame tourne. Dès que l'un des boutons est relâché, la lame s'arrête de tourner. Vous ne pouvez pas mettre l'appareil en marche sans appuyer aussi sur le contacteur de sécurité.
8. Poussez le chariot vers l'avant (vu de soi). Poussez légèrement l'aliment à trancher avec la protection des doigts contre la paroi de guidage.
9. Lorsque la tranche est coupée, retirez le chariot.
10. Répétez les étapes 7-9 jusqu'à ce que vous ayez obtenu le nombre souhaité de tranches.
11. Débranchez la prise électrique lorsque vous n'utilisez pas l'appareil.
12. Lorsqu'il y a des résidus d'aliments sur la lame, nettoyez l'appareil (voir chapitre « Nettoyage »).

Nettoyage



ATTENTION !

- La lame est très aiguisée ! Soyez prudent en manipulant l'appareil !
- Débranchez la prise électrique avant de nettoyer l'appareil.
- Ne plongez jamais l'appareil dans de l'eau ou d'autres liquides !
- L'appareil et les accessoires ne peuvent pas être lavés en lave-vaisselle !
- Ne touchez jamais l'appareil, le câble ou la prise électrique lorsque vous avez les mains mouillées.
- Pour le nettoyage, n'utilisez aucun détergent agressif ou abrasif ni serviettes de lavage. Ceux-ci pourraient endommager les surfaces.

1. Assurez-vous que l'appareil n'est pas branché sur la prise de courant.
2. Pour le nettoyage, retirez la protection des doigts de l'appareil et montez le chariot.
3. Desserrez la vis de blocage au centre de la lame en la tournant dans le sens inverse des aiguilles d'une montre. Ensuite, retirez la lame avec précaution.

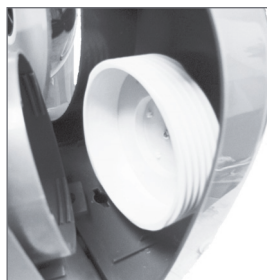

4. Débloquez la sécurité sous l'appareil pour démonter la paroi de guidage. Pour ce faire, effectuez un quart de tour dans le sens inverse des aiguilles d'une montre et retirez la sécurité.
5. Tournez le bouton de réglage de l'épaisseur des tranches pour l'écartier jusqu'à ce que la paroi de guidage se dé fasse. Retirez-la avec précaution.
6. Nettoyez toutes les parties avec de l'eau propre et chaude avec un peu de liquide vaisselle doux.
7. Laissez entièrement sécher le tout, assemblez de nouveau l'appareil et tournez le bouton de réglage de l'épaisseur des tranches sur 0 mm (dans le sens des aiguilles d'une montre jusqu'à la butée).

Données techniques

Référence article : Z 09064
Modèle : FS-9005A
Tension d'alimentation : 230 V AC~ 50 Hz
Puissance : 150 W
Catégorie de protection : II
Épaisseur des tranches : 0 à 15 mm



Élimination



Le matériel d'emballage peut être réutilisé. Il faut mettre l'emballage au rebut en respectant l'environnement et l'apporter au service de collecte de matières recyclables.



Éliminez l'appareil en respectant l'environnement. Éliminez-le dans un centre de recyclage pour les appareils électriques et électroniques usés. De plus amples informations sont à disposition auprès de votre municipalité.

Service après-vente/importateur :
DS Produkte GmbH, Am Heisterbusch 1, 19258 Gallin, Allemagne
Tél. : +49 38851 314650 *)

*) Appel payant.

Tous droits réservés.



Inhalt

Betekenis van de symbolen in deze handleiding	23
Reglementair gebruik	24
Veiligheidsinstructies	24
Verwondingsgevaaren	24
Voor uw gezondheid	24
Juist opstellen en aansluiten	24
Het juiste gebruik	25
Leveringspakket en overzicht van het apparaat	26
Voor het eerste gebruik	26
Gebruik	27
Reiniging	28
Technische gegevens	29
Verwijdering	29

Geachte klant,

We zijn blij dat u hebt gekozen voor de allesnijder.

Voordat u het apparaat voor het eerst in gebruik neemt, dient u de handleiding zorgvuldig te lezen en goed te bewaren. Als u het apparaat aan iemand anders geeft, dient u ook de handleiding te overhandigen. Producent en importeur zijn niet aansprakelijk, wanneer de gegevens in deze handleiding niet worden opgevolgd!

In het kader van de voortdurende ontwikkeling behouden we ons het recht voor, apparaat, verpakking of bijgeleverde documenten op elk moment te wijzigen.

Hebt u vragen, contacteer dan de klantenservice via onze website:

www.service-shopping.de

Betekenis van de symbolen in deze handleiding



Alle veiligheidsinstructies zijn met dit symbool aangeduid. Neem deze aandachtig door en houd u aan de veiligheidsinstructies om lichamelijke letsels en materiële schade te vermijden.



Tips en aanbevelingen zijn aangeduid met dit symbool.



Geschikt voor levensmiddelen.

Reglementair gebruik

- Dit apparaat is bestemd voor het snijden van de levensmiddelen zoals brood, kaas, worst.
- Het apparaat werd ontworpen voor het privégebruik, niet voor commerciële doeleinden.
- Gebruik het apparaat alleen voor het aangegeven doel en op de manier die in de handleiding wordt beschreven. Elk ander gebruik geldt als onreglementair.
- De garantie dekt geen gebreken die ontstaan door verkeerd gebruik, beschadiging of reparatiepogingen. Dit geldt ook voor de normale slijtage.

Veiligheidsinstructies



Verwondingsgevaaren

- Houd kinderen en dieren weg van het verpakkingsmateriaal. Er bestaat gevaar voor verstikking!
- Dit apparaat is niet bedoeld voor het gebruik door personen (inclusief kinderen) met beperkte fysieke, sensorische of mentale vaardigheden of met een gebrek aan ervaring en/of kennis, tenzij ze worden bijgestaan door een persoon die instaat voor hun veiligheid of als ze van die personen instructies kregen over het gebruik van het apparaat. Kinderen moeten onder toezicht staan, zodat wordt gegarandeerd dat ze niet met het apparaat spelen.
- Het mes is zeer scherp! Wees voorzichtig in de omgang met het apparaat! Gebruik voor het snijden steeds de slee en de vingerbescherming.
- Verwondingsgevaar door draaiende apparaatonderdelen! Houd kleding, sieraden, haar uit de buurt van het apparaat zodat niets verstrikt kan raken in de apparaatonderdelen.



Voor uw gezondheid

- Op het apparaat kunnen eventuele productieresten zijn achtergebleven. Om schade aan de gezondheid te vermijden, dient u het grondig te reinigen voor het eerste gebruik en als er etensresten zijn op het mes bevinden zodat de vorming van kiemen wordt vermeden (zie hoofdstuk "Reiniging").



Juist opstellen en aansluiten

- Gebruik en bewaar het apparaat alleen buiten het bereik van kinderen. Ook het elektrische snoer mag voor kinderen niet toegankelijk zijn. Ze kunnen het apparaat aan het snoer naar beneden trekken.
- Gebruik het apparaat alleen in gesloten ruimten.
- Plaats het apparaat steeds met vrije ruimte op een droge, effen en vaste ondergrond.

- Houd voldoende afstand tot warmtebronnen, zoals bijv. fornuisplaten of ovens, om schade aan het apparaat te vermijden.
- Om elektrische schokken te voorkomen, zet u het apparaat op een plaats, waar noch het apparaat, het snoer of de stekker in het water of andere vloeistoffen kunnen vallen resp. daarmee in aanraking kunnen komen. Dompel het apparaat nooit onder in water of andere vloeistoffen! Als het apparaat in het water valt, onderbreek dan onmiddellijk de stroomtoevoer.
- Gebruik het apparaat nooit op een kookplaat of in de buurt van een gasbron.
- Sluit het apparaat alleen aan op een reglementair geïnstalleerd geaard stopcontact. Het stopcontact moet ook na de aansluiting goed toegankelijk zijn. De spanning moet overeenstemmen met de technische gegevens van het apparaat. Gebruik alleen reglementaire verlengsnoeren, waarvan de technische gegevens overeenstemmen met die van het apparaat.
- Zorg ervoor dat het aangesloten snoer geen struikelblok vormt. Laat het snoer niet over de rand van tafels of keukentabletten bungelen. Er kan iemand aan blijven hangen en het apparaat naar beneden trekken.
- Plaats het snoer zodanig, dat het niet geklemd of geplooid wordt en niet in aanraking komt met hete oppervlakken.



Het juiste gebruik

- Gebruik het apparaat alleen, als het correct is gemonteerd en geen zichtbare schade vertoont.
- Wanneer het apparaat defect is, mag u niet proberen het zelf te repareren. Contacteer in geval van schade de klantenservice.
- Gebruik geen bijkomende toebehoren. Gebruik alleen de meegeleverde onderdelen van de producent.
- Zorg ervoor dat het apparaat niet valt en dat het geen hevige schokken ondergaat.
- Stel het apparaat niet bloot aan extreme temperaturen, hevige temperatuurschommelingen, directe zonnestralen of vochtigheid.
- Slechts ontbeend vlees mag worden gesneden!
- Gebruik het apparaat niet langer dan 10 minuten zonder onderbreking. Laat het apparaat daarna gedurende 20 minuten afkoelen, alvorens het opnieuw te gebruiken.
- Trek de stekker uit het stopcontact,
 - als u het apparaat niet gebruikt,
 - als er tijdens het gebruik een storing optreedt,
 - voor een onweer,
 - alvorens onderdelen te verwijderen,
 - alvorens het apparaat en de onderdelen te reinigen.
- Als u de stekker uit het stopcontact wilt trekken, trek dan steeds aan de stekker en nooit aan het snoer.
- Raak het apparaat, het snoer of de stekker nooit met vochtige handen aan.
- Het apparaat en de onderdelen zijn niet geschikt voor de reiniging in de vaatwasmachine!

Leveringspakket en overzicht van het apparaat

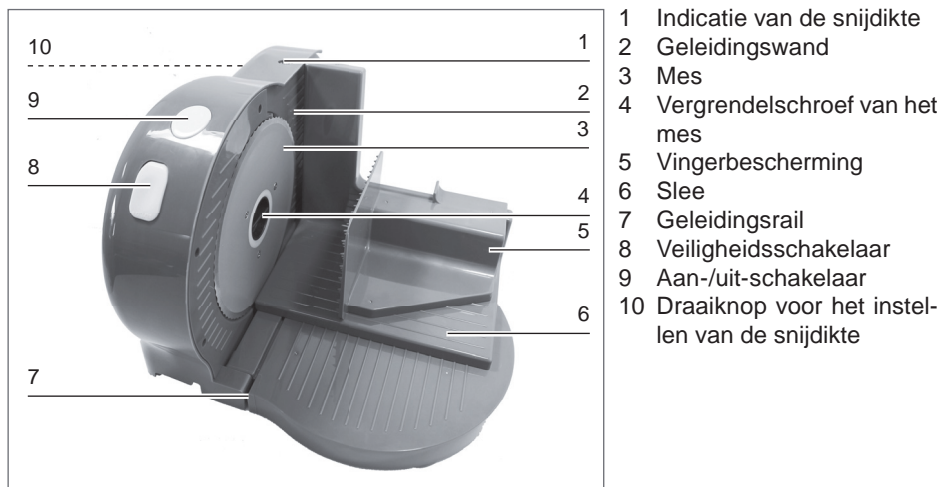

Voor het eerste gebruik



OPGELET!

Verstikkingsgevaar! Houd het verpakkingsmateriaal weg van kinderen en dieren.

1. Pak alle onderdelen uit en controleer het leveringspakket op volledigheid (zie “Leveringspakket en overzicht van het apparaat”) en transportbeschadigingen. Indien er onderdelen schade vertonen, gebruik deze dan niet (!), maar contacteer onze klantenservice.
2. Indien nodig, verwijder de briefjes en de stickers etc. van de apparaat.
3. Reinig het apparaat (zie hoofdstuk “Reiniging”).

Gebruik



OPGELET!

- Het mes is zeer scherp! Wees voorzichtig in de omgang met het apparaat! Gebruik voor het snijden steeds de slee en de vingerbescherming.
- Houd kleding, sieraden, haar uit de buurt van het apparaat zodat niets verstrikt kan raken in de apparaatonderdelen.
- Gebruik het apparaat niet langer dan 10 minuten zonder onderbreking. Laat het apparaat daarna gedurende 20 minuten afkoelen, alvorens het opnieuw te gebruiken.



- Om kaas, worst, vlees beter te kunnen snijden, laat u deze voor het snijden in de koelkast afkoelen.
- Laat vers gebakken brood voor het snijden volledig afkoelen.

1. Plaats het apparaat altijd op een effen, vaste en droge ondergrond.
2. Klap het apparaat open en zet de slee in de geleidingsrail. Zorg ervoor dat de haak aan de onderkant van de slee stevig in de geleidingsrail zit.
3. Plaats de vingerbescherming op de slee. De noppen moeten daarbij naar binnen (in de richting van de geleidingswand) wijzen.
4. Leg het levensmiddel dat u wenst te snijden, tussen vingerbescherming en geleidingswand.



5. Stel de snijdikte in met behulp van de draaiknop die u volgens de wijzers van de klok draait. Het indicatie van de snijdikte bovenaan het apparaat toont u de ingestelde snijdikte (mogelijk van 0 tot 15 mm).
6. Sluit het apparaat aan op een reglementair geïnstalleerd, goed bereikbaar stopcontact.
7. Druk tegelijk op de veiligheidsschakelaar en de aan-/uitschakelaar. Het mes draait. Zodra u een schakelaar opnieuw loslaat, stopt het mes. U kunt het apparaat niet inschakelen zonder ook op de veiligheidsschakelaar te drukken.
8. Schuif de slee naar voren (van u weg). Duw het levensmiddel dat u wenst te snijden daarbij met de vingerbescherming lichtjes tegen de geleidingswand.
9. Werd een schijf volledig afgesneden, trek dan de slee weer terug.
10. Herhaal de stappen 7-9 tot het gewenste aantal schijven is gesneden.
11. Trekt u de stekker uit het stopcontact, als u het apparaat niet gebruikt.
12. Reinig het apparaat als er etensresten zijn op het mes (zie hoofdstuk "Reiniging").

Reiniging



OPGELET!

- Het mes is zeer scherp! Wees voorzichtig in de omgang met het apparaat!
- Trekt u de stekker uit het stopcontact, alvorens het apparaat te reinigen.
- Dompel het apparaat nooit onder in water of andere vloeistoffen!
- Het apparaat en de onderdelen zijn niet geschikt voor de reiniging in de vaatwasmachine!
- Raak het apparaat, het snoer of de stekker nooit met vochtige handen aan.
- Gebruik voor de reiniging geen bijtende of schurende reinigingsmiddelen of reinigingspads. Daardoor kan de bovenlaag worden beschadigd.

1. Controleer of de stekker uit de contactdoos is getrokken!
2. Neem voor de reiniging de vingerbescherming van het apparaat en trook de slee omhoog.

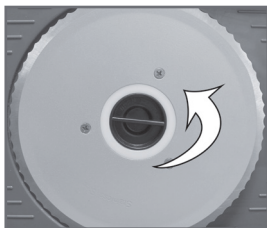

3. Maak de vergrendelschroef in het midden van het mes los, door deze te draaien tegen de klok in. Neem het mes er vervolgens voorzichtig uit.

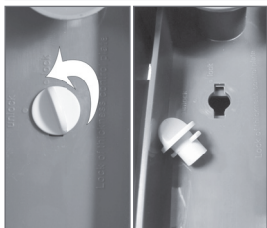

4. Maak de zekering onder het apparaat los om de geleidewand te demonteren. Draai ze daarvoor een kwartslag tegen de wijzers van de klok en trek de zekering eruit.



5. Draai de knop voor het instellen van de snijdikte steeds verder open tot de geleidewand loskomt. Neem deze er voorzichtig af.
6. Reinig alle onderdelen met helder, warm water en een mild detergent.
7. Laat alles volledig drogen, monteer het apparaat opnieuw en draai de knop voor de instelling van de snijdikte op 0 mm (volgens de wijzers van de klok tot aan de aanslag).

Technische gegevens

Artikelnummer: Z 09064
Model: FS-9005A
Stroomvoorziening: 230 V AC~ 50 Hz
Vermogen: 150 W
Veiligheidsklasse: II
Snijdikte: 0–15 mm



Verwijdering



Het verpakkingsmateriaal is recycleerbaar. Verwijder de verpakking op een milieuvriendelijke manier en geef ze mee met de inzameling van recycleerbare materialen.



Verwijder het apparaat op een milieuvriendelijke wijze. Breng het naar de gemeentewerf of naar een inzamelstation voor elektrische en elektronische oude apparaten. Meer informatie vindt u bij uw plaatselijk gemeentebestuur.

Klantenservice/importeur:

DS Produkte GmbH, Am Heisterbusch 1, 19258 Gallin, Duitsland
Tel.: +49 38851 314650 *)

*) Niet gratis.

Alle rechten voorbehouden.

Platz für Ihre Notizen • Room for Your Notes
Place pour prendre des notes • Ruimte voor uw notities



