

UGEAR'S®

Mechanical models

Model «Steam Locomotive with Tender»

Модель «Локомотив з тендером»

DEU Modell «Lokomotive mit dem Anhänger». **FRA** Modèle «Locomotive avec tender». **POL** Model «Lokomotywa z tendrem». **SPA** Nombre «Locomotora con tender». **ITA** Modello «Locomotiva a vapore con furgone». **TUR** «Tenderli lokomotif» modeli. **RUS** Модель «Локомотив с тендером».

Assembly instructions

Інструкція зі складання

DEU Aufbauanleitung. **FRA** Notice d'assemblage. **POL** Instrukcja montażu. **SPA** Instrucciones de montaje. **ITA** Istruzioni di montaggio. **TUR** Kurulum talimatı. **RUS** Инструкция по сборке.

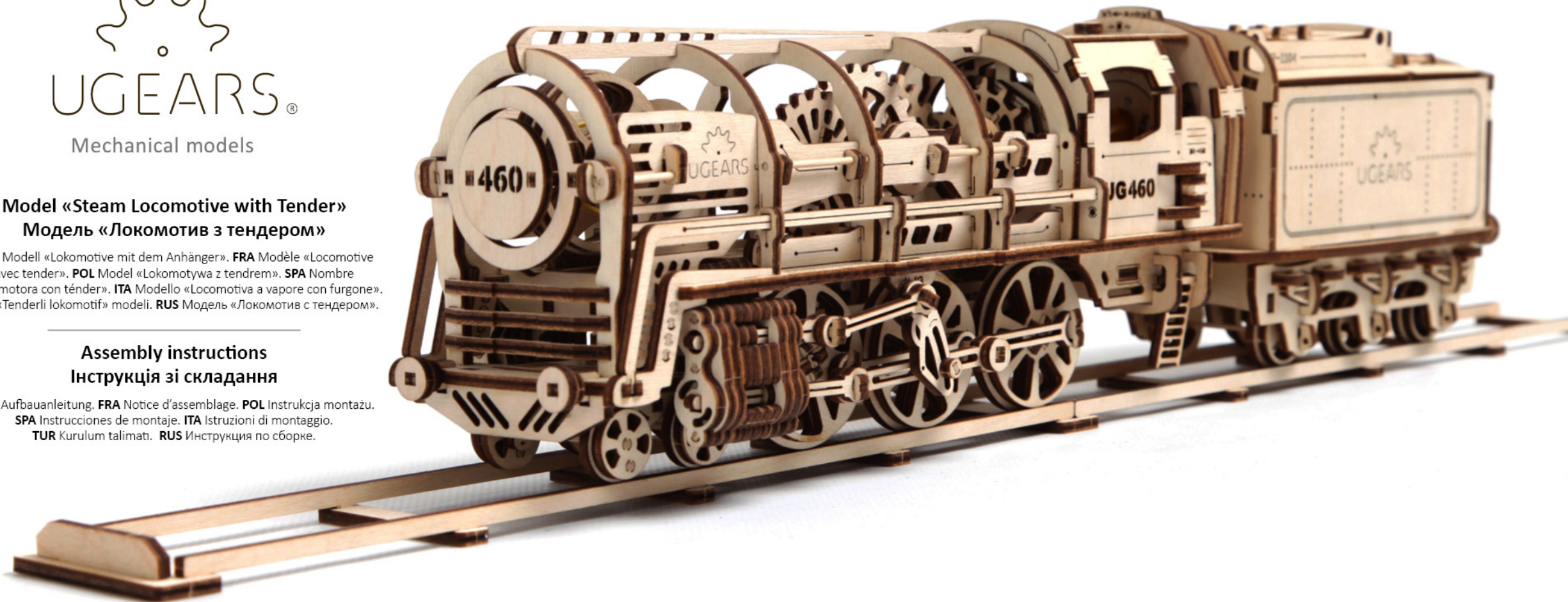

UKR

Інструкція зі складання:
Витягніть з дошки позначені на схемі деталі. Намагайтеся їх не зламати. Якщо деталь не виймається, надсічіть перемички ножом. Конструкція збирається без клею. У разі виникнення труднощів з протягуванням зубочистки (вісі) в отвір потріть зубочистку об звичайну свічку. Також можна змастити свічкою всі деталі механізму, що рухаються, щоб зменшити тертя при обертанні.

ENG

Assembly Instructions:
Remove model parts from the hanger board as illustrated below. Careful not to break parts. If a part does not remove easily, carefully cut it out with a knife. This model is intended for self-assembly without glue. If you have difficulty installing the axles, try waxing them with a regular candle. All moving parts can also be waxed during assembly to reduce friction when operating the model.

DEU

Aufbauanleitung:
Bitte die in der Zeichnung angegebenen Teile aus der Platte herausnehmen. Versuchen Sie bitte diese nicht zu brechen. Wenn sich ein Teil nicht herausnehmen lässt, schneiden Sie die Stege mit dem Messer leicht an. Das Modell wird ohne Klebstoffe zusammengebaut. Lässt sich eine Achse nur schwer in eine Öffnung einführen, reiben Sie diese mit einer Kerze etwas ein. Für besseres Gleiten schmieren Sie alle beweglichen Teile mit einer Kerze.

FRA

Notice d'assemblage:
Faites sortir de la planche les pièces comme indiquées sur le schéma. Tâchez de ne pas les casser. Si la pièce ne sort pas, incisez les collages/fixations avec un couteau. La construction est à assembler sans colle. Si il est difficile d'introduire l'axe en bois dans l'orifice, frottez au préalable l'axe ou les pièces contre une bougie. Pour améliorer le glissement, traitez les pièces de frottement mobiles du mécanisme avec une bougie au cours d'assemblage.

POL

Instrukcja montażu:
Delikatnie wyciągaj z deseczki wskazane w schemacie detale, starając się nie połamać elementów. Jeśli detal nie poddaje się, podetnij wiązadła nożem. Konstrukcję składa się bez kleju. Jeśli napotkasz trudności z instalacją drewnianej osi w otwór, potrzyj na początku oś lub detale o woskową świecę. Dla lepszego poślizgu polecano smarowanie ruchomych części mechanizmu zwykłą świecą podczas montażu.

SPA

Instrucciones de montaje:
Saque de la tabla las piezas marcadas en el esquema. Trate de no romperlas. Si una pieza no se saca, haga una incisión. La construcción va sin pegamento. Si tiene dificultades con la instalación del eje de madera en un agujero, frote primero el eje o las piezas contra una vela. Para un mejor deslizamiento, lubrique durante el montaje las piezas móviles del mecanismo con una vela común.

ITA

Istruzioni di montaggio:
Estrarre dal telaio i particolari indicati nello schema. Fare attenzione a non romperli. Se un particolare non si stacca, tagliare delicatamente gli elementi di collegamento con un coltello. L'assieme viene realizzato senza colla. In caso di difficoltà nell'inserimento di un perno in legno, è necessario sfregare il perno o il particolare con un po' di cera. Per uno scorrimento migliore incerare le parti mobili del meccanismo durante l'assemblaggio.

TUR

Kurulum talimatı:
Şemada işaretlenen parçaları tahtadan çıkarın. Kırılmamasına dikkat ediniz. Parça çıkarılmıyorsa bağlantı yerleri bıçakla kesiniz. Konstruksyon, yapıştırıcı kullanmadan yapılmaktadır. Tahta dingilini (kürdan) deliğin içine yerleştirmede zorluk çekiyorsanız önceden dingile veya parçalara mum sürünüz. Hareketli parçaların daha iyi kayması için kurulum sırasında parçalara mum sürünüz.

RUS

Инструкция по сборке:
Вынимайте из доски обозначенные на схеме детали. Старайтесь их не сломать. Если деталь не извлекается, надрежьте перемычки ножом. Конструкция собирается без клея. Если возникли трудности с установкой деревянной оси, перед установкой потрите детали об обычную свечу. Для лучшего скольжения смазывайте движущиеся детали механизма обычной свечой во время сборки.

UKR Увага! **ENG** Warning! **DEU** Achtung! **FRA** Attention! **POL** Uwaga! **SPA** Precaución!
ITA Attenzione! **TUR** Dikkat! **RUS** Внимание!



UKR Не підпалювати! **ENG** Do not use a lighted candle!
DEU Nicht anzünden!
FRA Ne pas brûler! **POL** Nie podpalać! **SPA** ¡No encender!
ITA Non dare fuoco! **TUR** Yakmayınız! **RUS** Не поджигать!



UKR Обережно! Гострі деталі! **ENG** Caution! Axles have sharp points!
DEU Vorsicht! Spitze Teile! **FRA** Attention: certaines pièces sont pointues!
POL Ostrożnie! Ostre części! **SPA** ¡Atención! Piezas afiladas!
ITA Attenzione! Particolari appuntiti! **TUR** Dikkat! Keskin parçalar!
RUS Осторожно! Острые детали!



1 UKR Зверніть увагу. Перевірте розташування елемента. ENG Pay attention. Check for correct orientation or positioning. DEU Beachten Sie. Prüfen Sie die Lage des Elementes. FRA Faites attention. Vérifiez la disposition de l'élément. POL Zwróć uwagę. Sprawdź lokalizację elementu. SPA Atención. Compruebe la situación del elemento. ITA Prestare attenzione. Controllare la posizione del componente. TUR Dikkat. Elemanın yerleşimini kontrol ediniz. RUS Обратите внимание. Проверьте расположение элемента.



2 UKR Змастіть деталь звичайною свічкою (потріть об свічку). ENG Lubricate the part with a standard candle unit (rub by the candle unit). DEU Schmier Sie den Teil mit einer einfachen Kerze (reiben Sie die Kerze). FRA Lubrifiez la pièce avec une bougie ordinaire (frottez contre la bougie). POL Przesmaruj zwykłą świecą. SPA Engrase la pieza con una vela común (frote con una vela). ITA Incerare il componente (Sfregare con la cera). TUR Parçaya sade mum sürünüz. RUS Смажьте деталь обычной свечкой (потрите о свечку).



3 UKR Відламайте або відріжте. ENG Break off or cut. DEU Sprengen Sie ab oder schneiden Sie ab. FRA Coupez ou cassez. POL Odłam lub odetnij. SPA Rompa o corte. ITA Staccare o tagliare. TUR Kırıp kesiniz. RUS Отломайте или отрежьте.



7 UKR Запасні деталі. ENG Spare parts. DEU Ersatzteile. FRA Pièces de rechange. POL Części zamienne. SPA Piezas de repuesto. ITA I pezzi di ricambio. TUR Yedek parçalar. RUS Запасные детали.



UKR Біль. ENG Axis. DEU Achse. FRA Axe. POL Oś. SPA Eje. ITA Perno. TUR Dingil. RUS Ось.

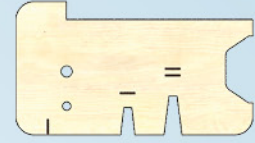

UKR Це не деталь конструкції, а допоміжний інструмент для складання або вимірювання відстаней. ENG This is not a structural component; it is a tool for measurement and assembly. DEU Es ist kein Teil der Konstruktion, sondern ein Hilfselement für den Zusammenbau oder für das Messen der Abstände.

FRA Cette pièce ne fait pas partie de la construction mais constitue un outil annexe pour l'assemblage ou la mesure des distances. POL To nie detal konstrukcji, a pomocnicze narzędzie dla montażu i wymiaru odległości. SPA No es una pieza de la construcción sino un instrumento auxiliar para montar o para medir distancias. ITA Non è un componente del modello, ma un'attrezzatura aggiuntiva per il montaggio o il rilievo delle quote. TUR Yapı parçası değil. Kurulum yapmak veya mesafe ölçmek amacıyla kullanılan yardımcı alettir. RUS Это не деталь конструкции, а вспомогательный инструмент для сборки или измерения расстояний.



11 UKR Здійснити аналогічне складання у дзеркальному відображенні. ENG Perform the same steps in mirror image. DEU Den analogen Zusammenbau in der Spiegelreflexion zu machen. FRA Procédez à l'assemblage dans le sens opposé (inverse). POL Dokonaj analogiczny montaż w odbiciu lustrzanym. SPA Haga un ensamblaje similar en imagen especular. ITA Realizzare lo stesso assemblaggio nell'immagine speculare. TUR Ayna yansımada aynı montaj yapınız. RUS Произвести аналогичную сборку в зеркальном отражении.



12 UKR Розташуйте симетрично. ENG Place symmetrically DEU Ordnen Sie sie symmetrisch. FRA Placez les de façon symétrique. POL Rozmieść symetrycznie. SPA Disponga simétricamente. ITA Sistemare gli elementi simmetricamente. TUR Simetrik olarak yerleştiriniz. RUS Расположите симметрично.



15 UKR Складання здійснювати таким чином, щоб стрілки вказували на голову поїзда. ENG Perform assembly so that railway switches were pointed at front of the train. DEU Den Zusammenbau auf solche Weise zu machen, dass die Zeiger auf die Zugspitze zeigen. FRA Procédez à l'assemblage de façon à ce que les flèches indiquent la tête (l'avant) du train. POL Montaż dokonaj w taki sposób, żeby strzałki wskazywały na wagon silnikowy. SPA Haga un ensamblaje de tal manera que la flecha apunte a la cabeza del tren. ITA Realizzare l'assemblaggio in modo che gli scambi ferroviari siano rivolti verso la testa del treno. TUR Montaj, okların tren başını gösterecek şekilde yapılmalıdır. RUS Сборку производить таким образом, чтоб стрелки указывали на голову поезда.



14 UKR Обріжте перемички перед витяганням деталі. ENG Cut crosspieces before removing the part from the board. DEU Schneiden Sie die Verbindungsglieder vor dem Herausziehen des Teiles. FRA Découpez les fixations avant de retirer les pièces. POL Obetnijsz uszczelnienia przed wyjmowaniem elementu. SPA Corte los puentes antes de extraer la pieza. ITA Disporre gli elementi simmetricamente. TUR Parçaları çıkarmadan önce bağlantı yerlerini kesiniz. RUS Обрежьте перемычки перед выниманием детали.



13 UKR Перевірте механізм на плавність і точність ходу. Розробіть механізм. ENG Check the mechanism for smooth and correct movement. Operate the mechanism to seat the parts in their positions. DEU Prüfen sie den Mechanismus bezüglich der Laufruhe und der Genauigkeit des Ganges. Arbeiten Sie den Mechanismus aus. FRA Vérifiez si le mécanisme fonctionne en douceur et avec précision. Faites fonctionner le mécanisme jusqu'à son fonctionnement normal. POL Sprawdź płynność i dokładność ruchu mechanizmu. Dopruczaj mechanizm. SPA Verifique la suavidad y precisión del mecanismo. Desarrolle el mecanismo. ITA Controllare la scorrevolezza e la precisione del movimento. Far funzionare il meccanismo. TUR Mekanizmanın sarsılmadan düzgün bir şekilde çalışmasını kontrol ediniz. Mekanizmayı hazırlayıp çalıştırınız. RUS Проверьте механизм на плавность и точность хода. Разработайте механизм.



6 UKR Деталь повинна легко крутитися (рухатися). ENG The part should be easily rotated (moved) DEU Der Teil soll leicht gedreht (bewegt) werden. FRA La pièce doit tourner (se déplacer) aisément. POL Element powinien łatwo się kręcić (poruszać się). SPA La pieza debe ser fácil de girar (mover). ITA Il componente deve girare (muoversi) facilmente. TUR Parça kolayca dönmeli (hareket etmeli). RUS Деталь должна легко крутиться (двигаться).



9 UKR Притисніть деталі до упору. ENG Press the parts as far as they will go. DEU Drücken Sie die Teile bis zum Anschlag. FRA Pressez les pièces à fond. POL Przyciśnij element, aż do oporu. SPA Pulse para detener las piezas. ITA Stingere bene i componenti. TUR Parçaları sonuna kadar sıkıştırınız. RUS Прижмите детали до упора.



8 UKR Деякий час не притискайте сильно деталі (рамки конструкції). ENG Do not fully press the outer parts (structural frame) together until checking for fit and alignment of internal parts. DEU Drücken Sie die Teile (die Rahmen der Konstruktion) momentan nicht stark. FRA Ne pas forcer sur les pièces (cadre de la construction). POL Tymczasowo nie dociskaj elementów (ramy konstrukcji). SPA No presione temporalmente con fuerza las piezas (marco de la estructura). ITA Non stringere provvisoriamente i componenti con forza (base della costruzione). TUR Bir süre için parçaları (yapı çerçevelerini) fazla sıkmayın. RUS Временно сильно не прижимайте детали (рамки конструкции).

Mechanical Models

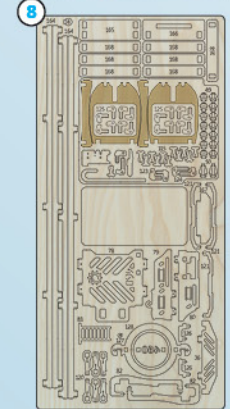
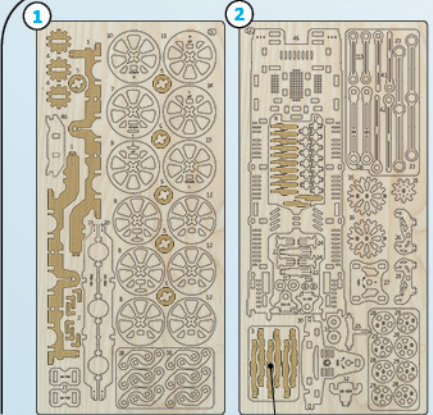

4

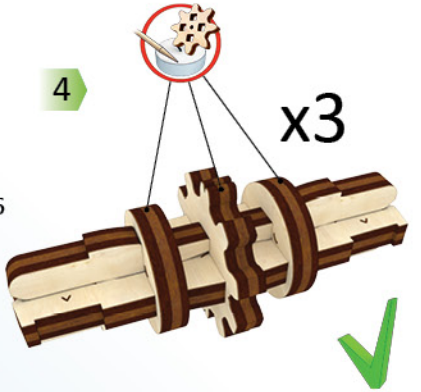
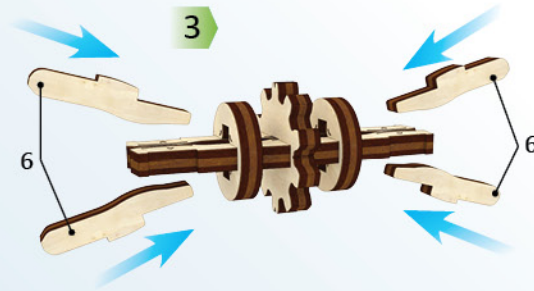
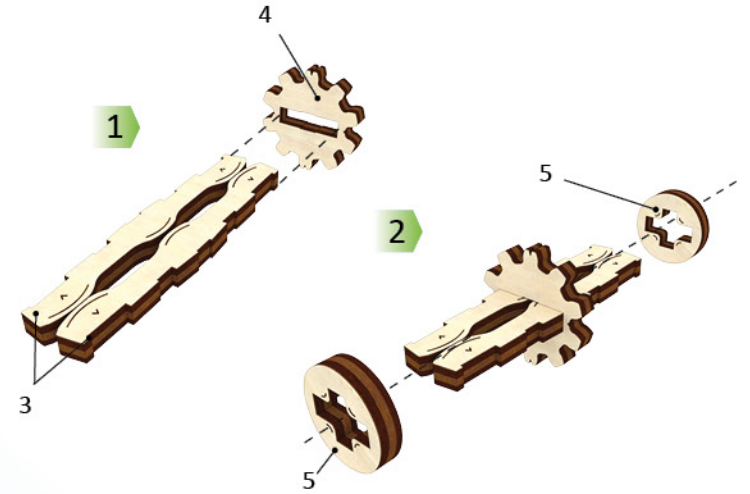
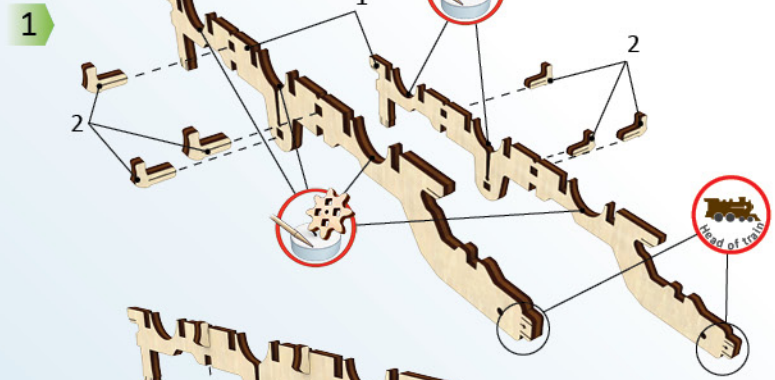
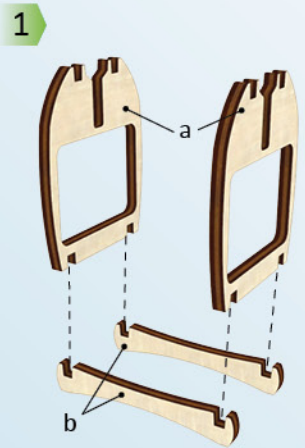

1

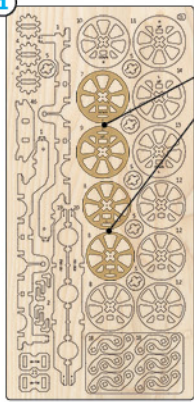

1

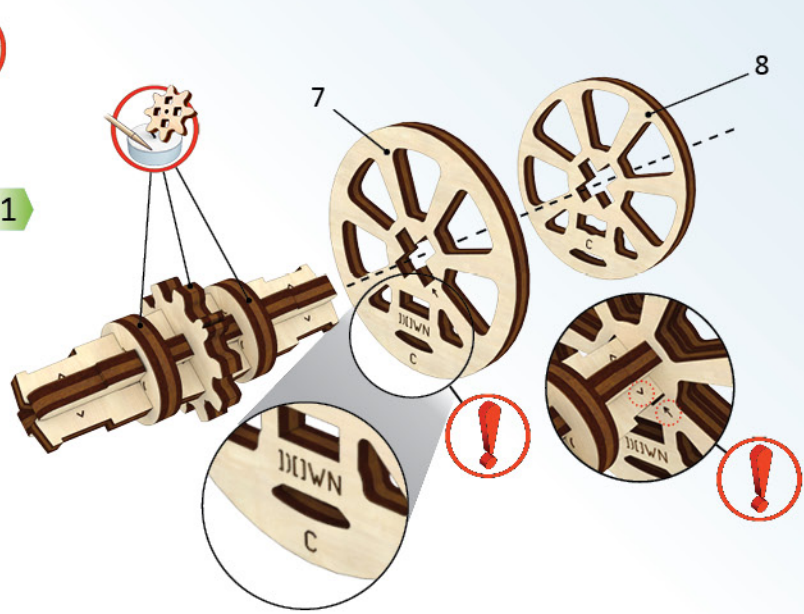

2

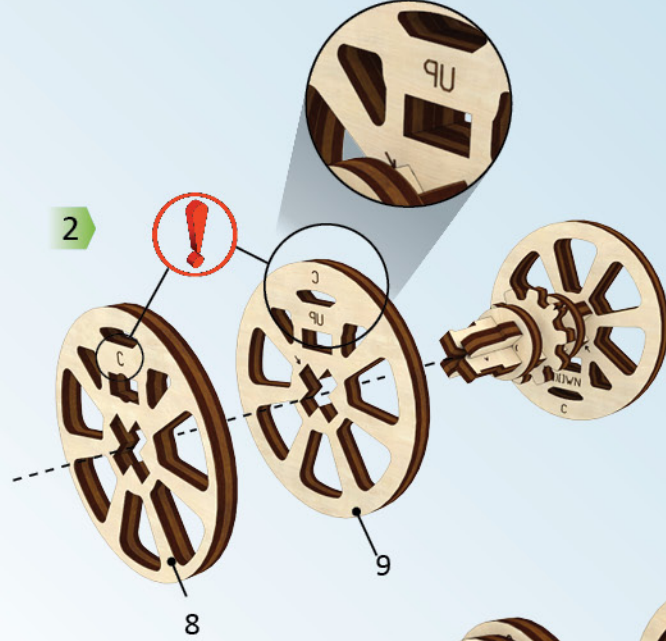

3

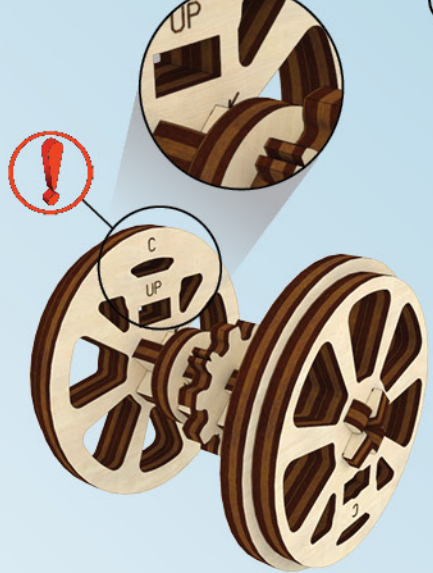

5

4

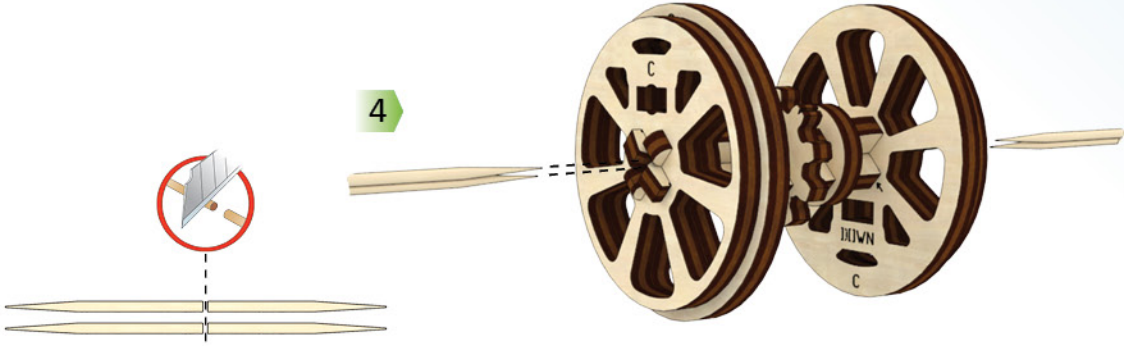

5

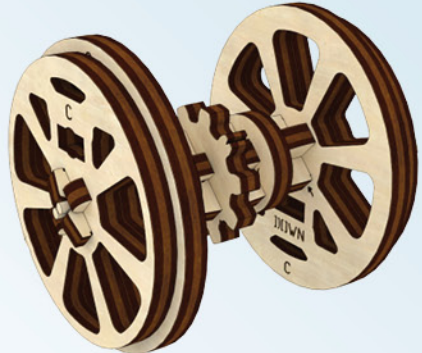

1

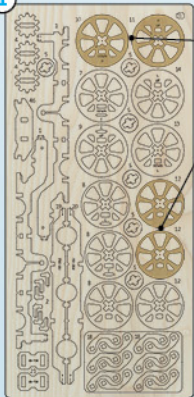

1

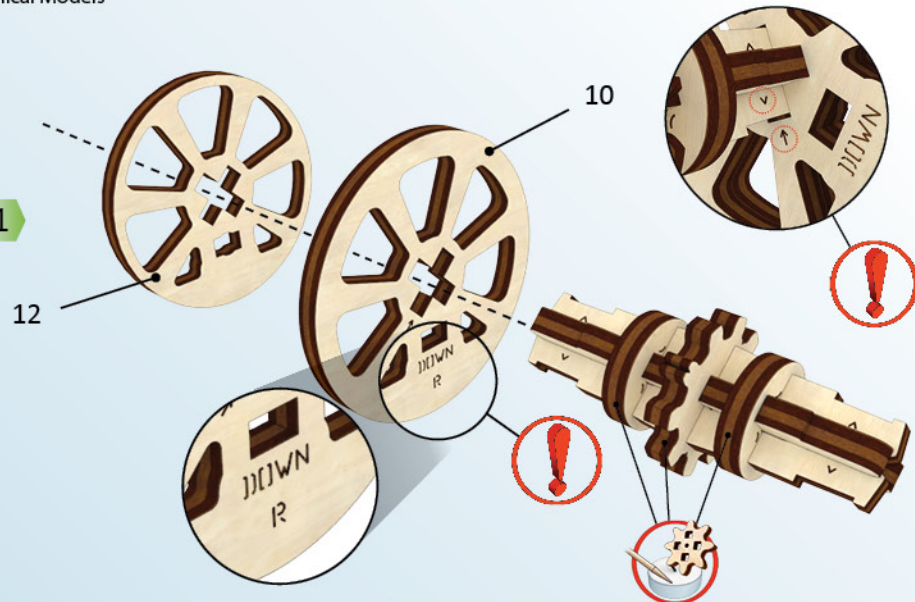

12

10



3

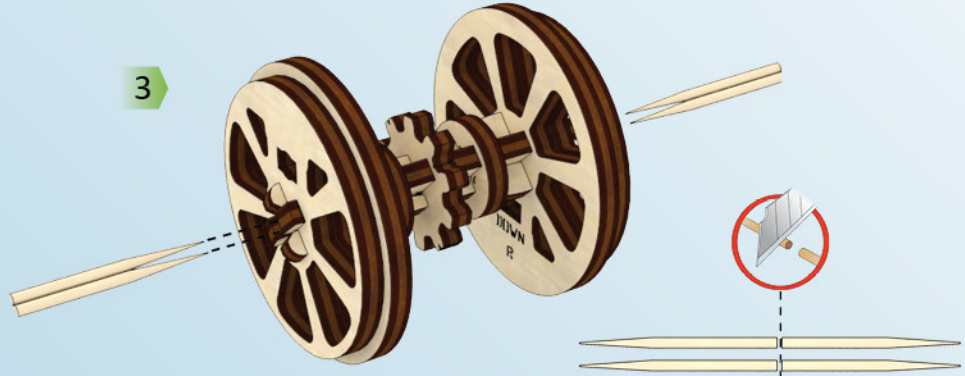

2

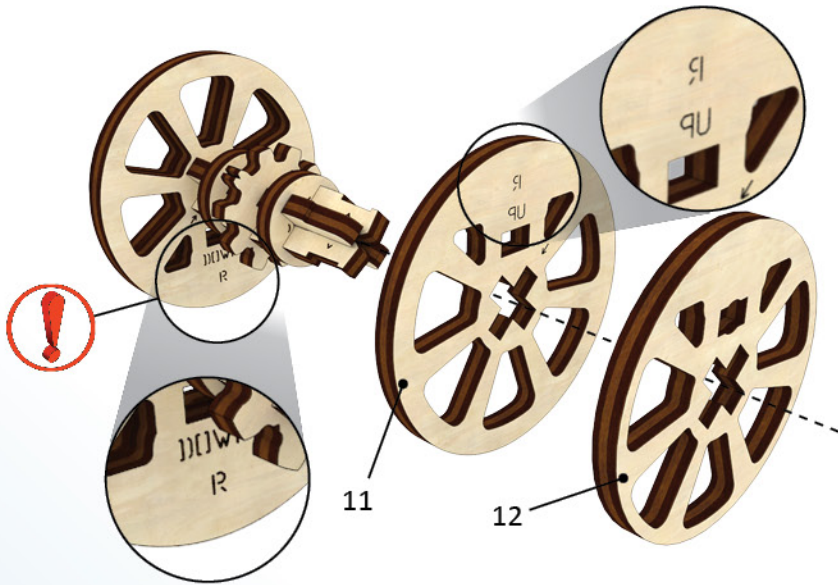

11

12



4

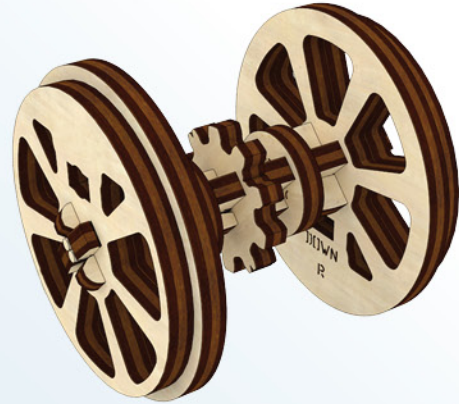

6

1

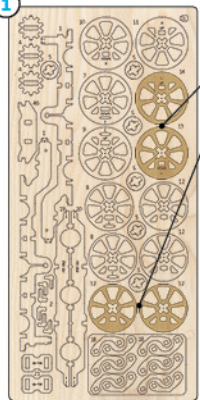

1

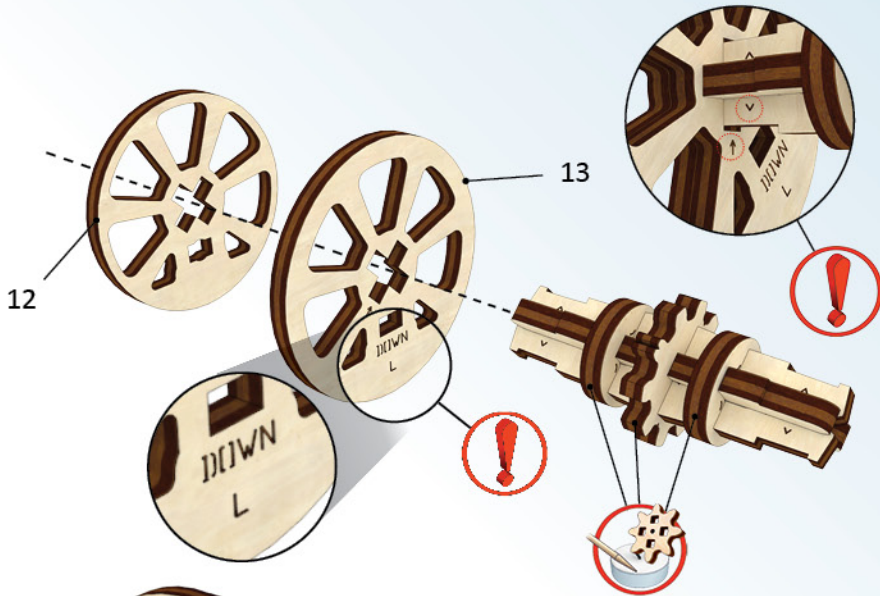

2

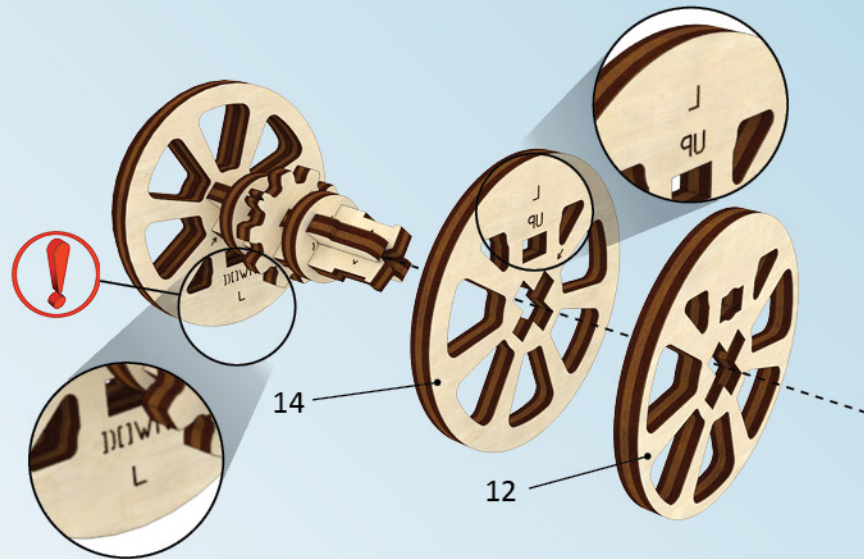

7

3

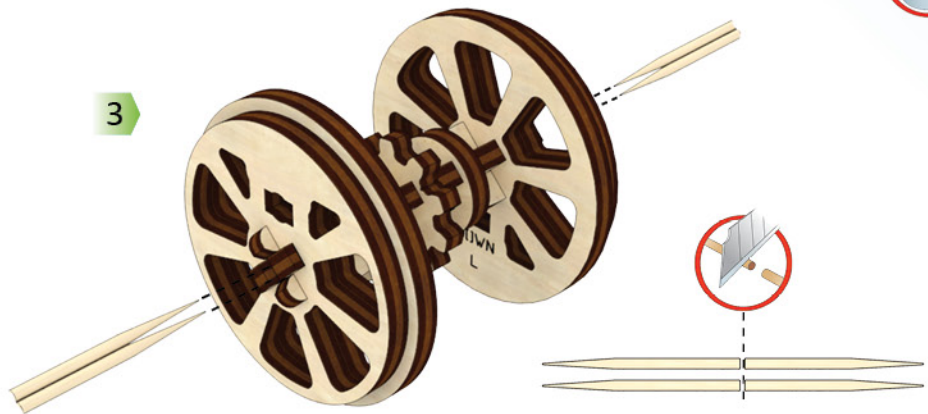

4

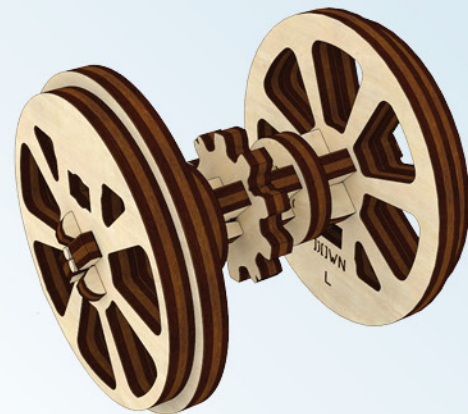

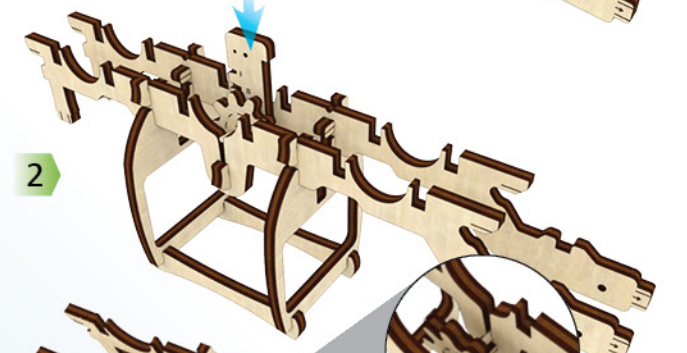
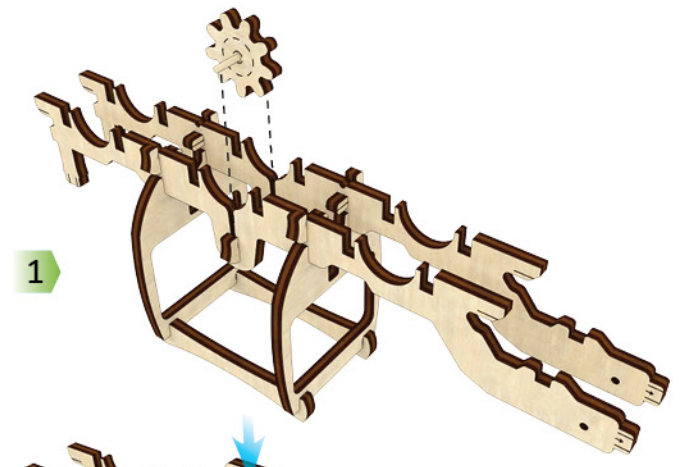
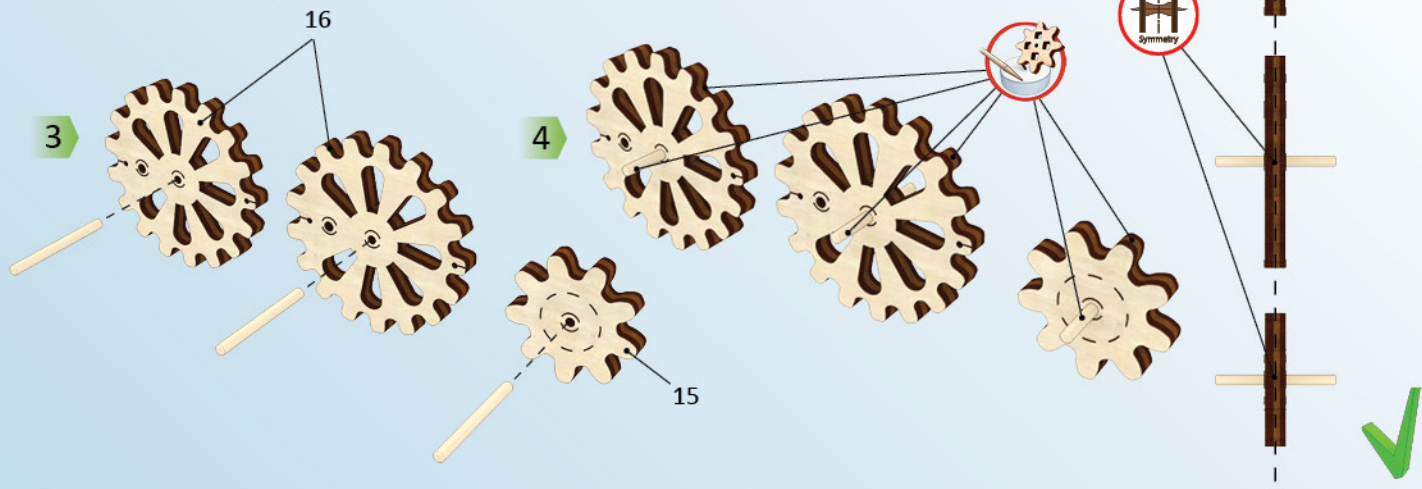
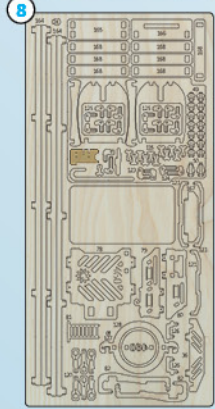
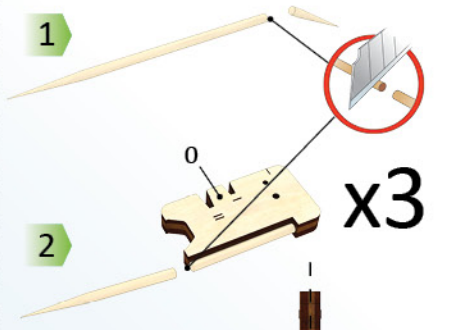
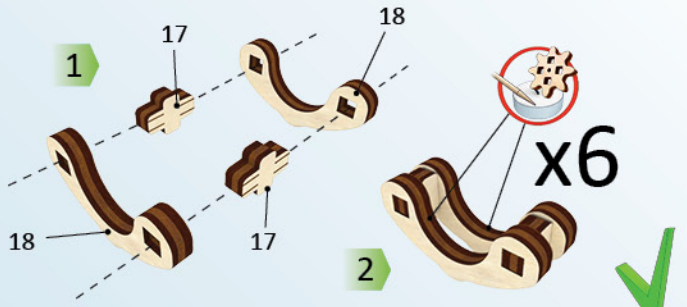
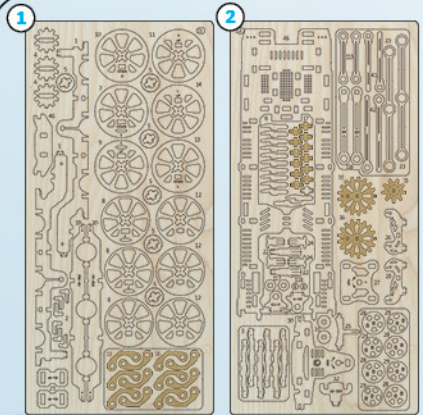

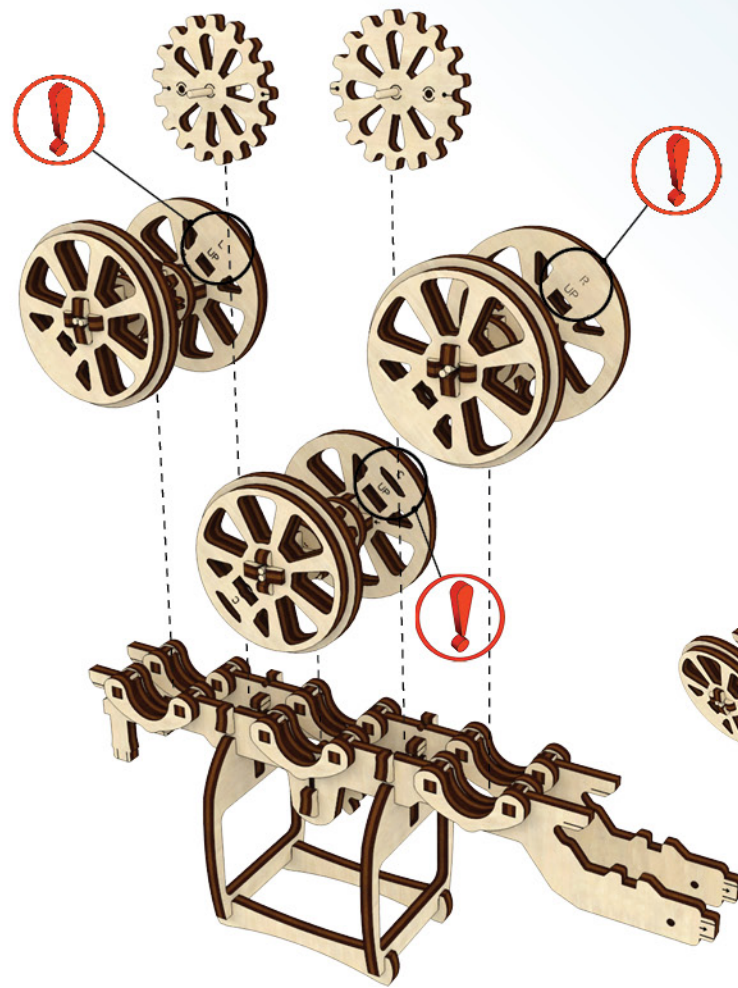

1

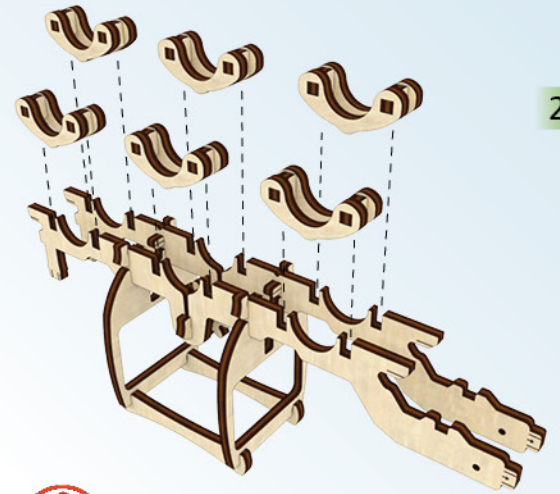

2

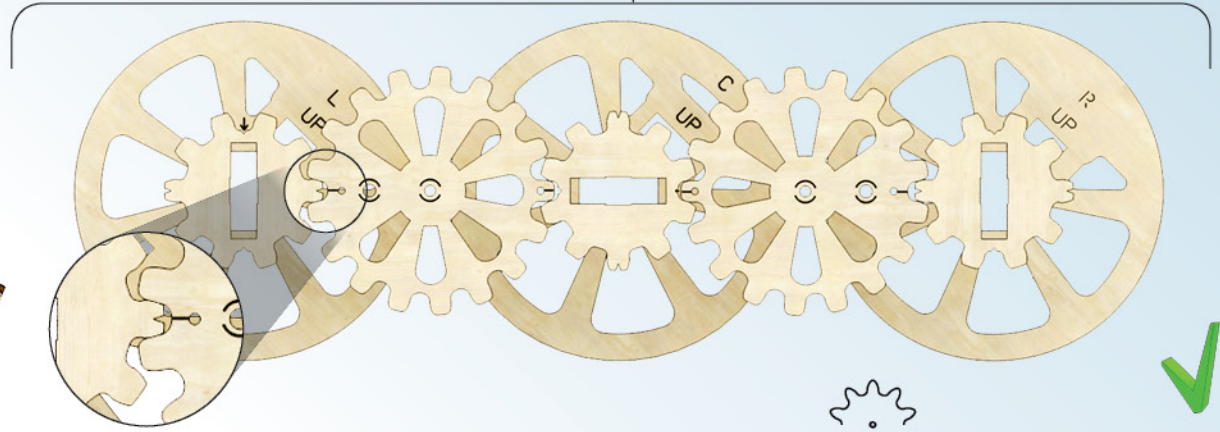
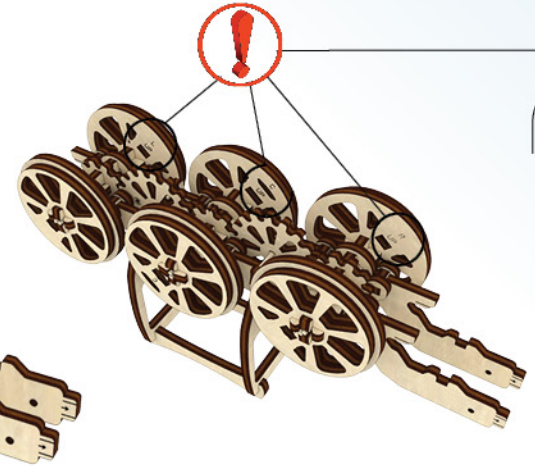
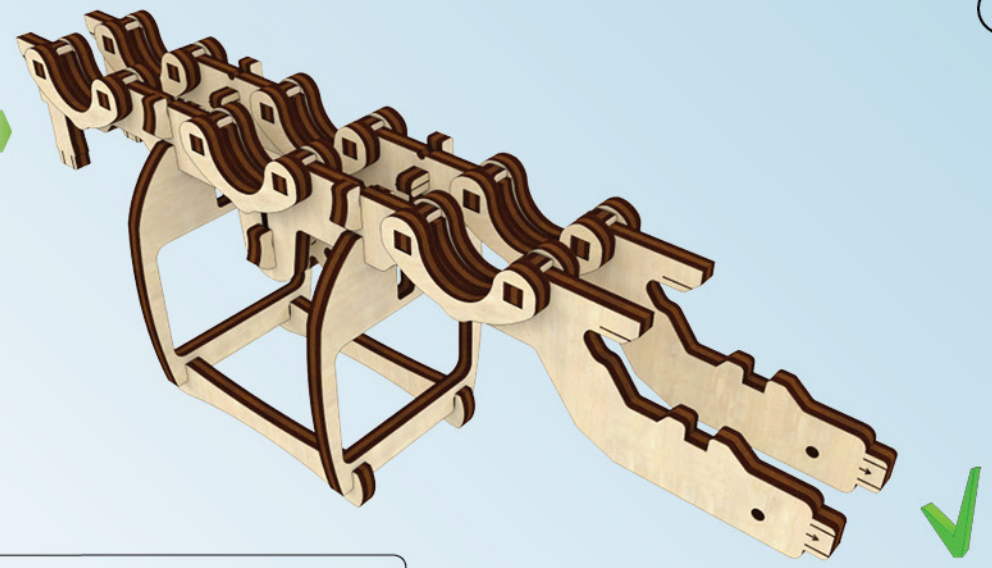

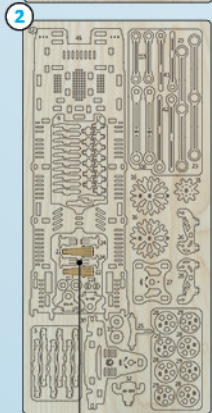
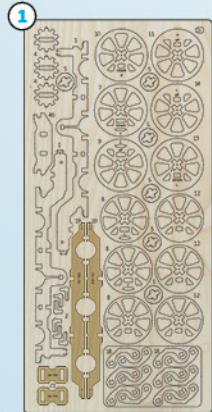

1

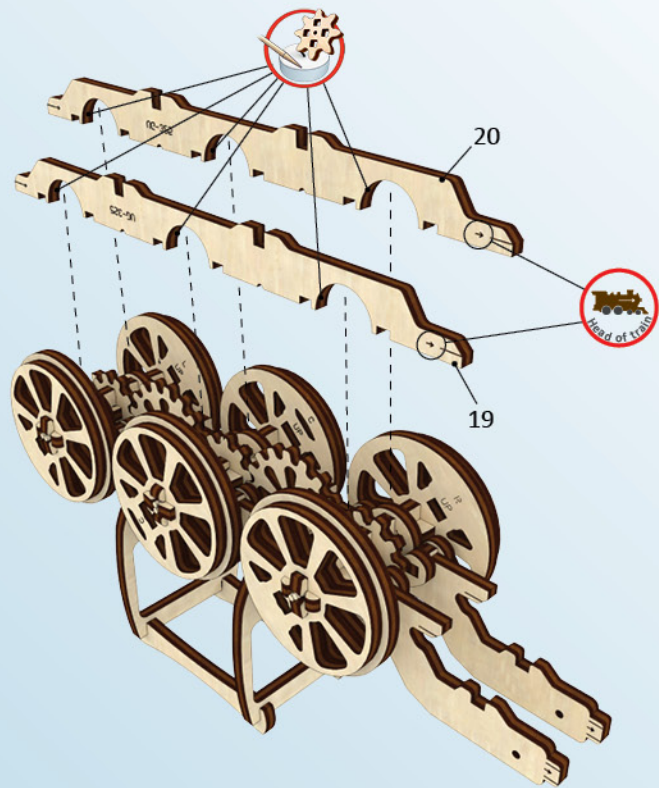

2

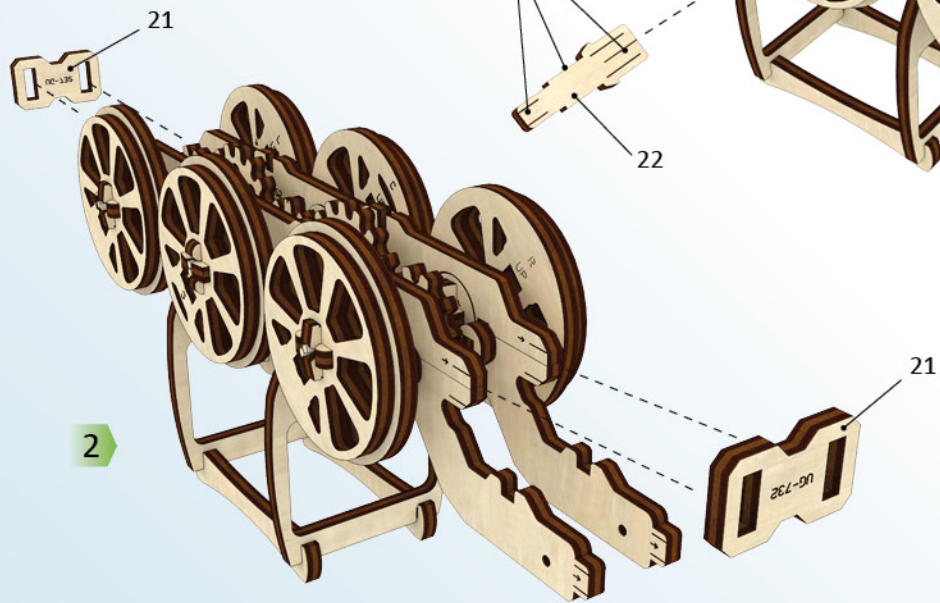

3

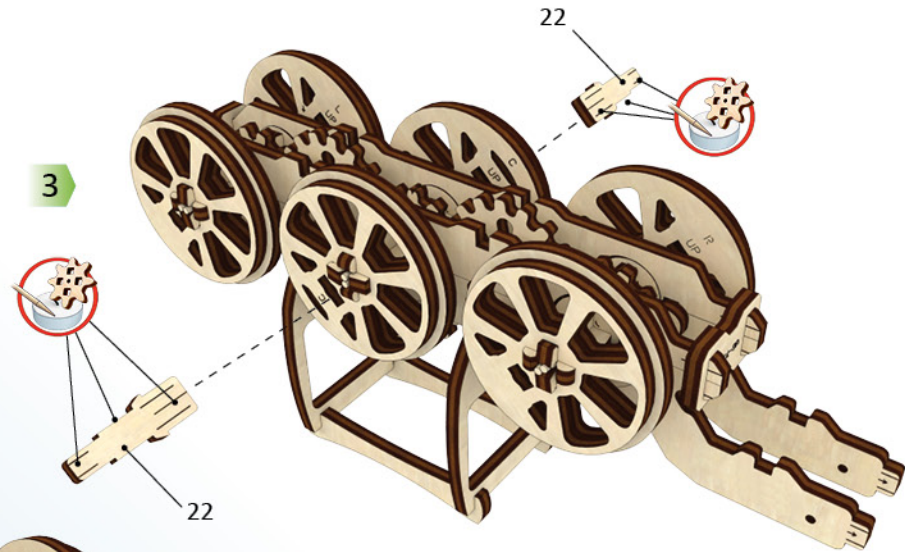

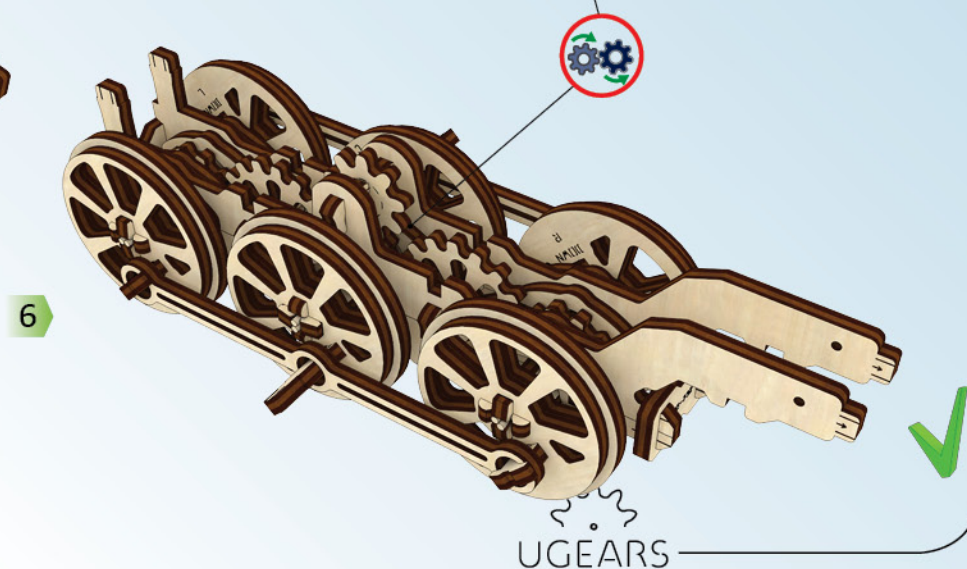
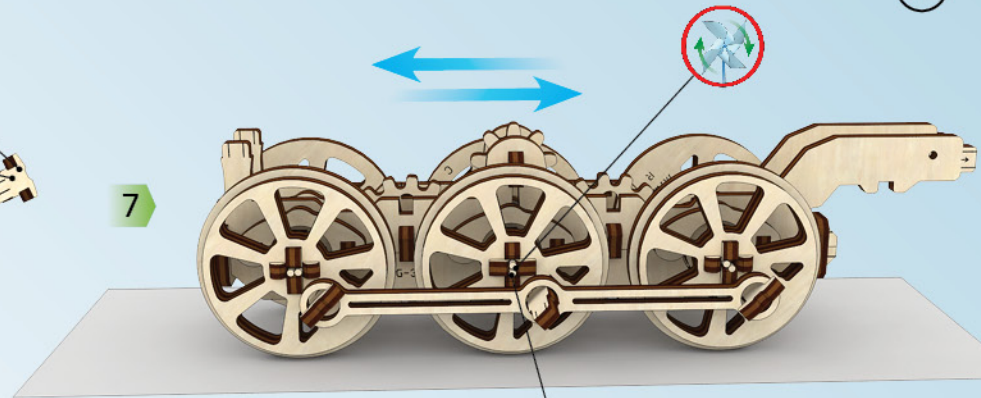
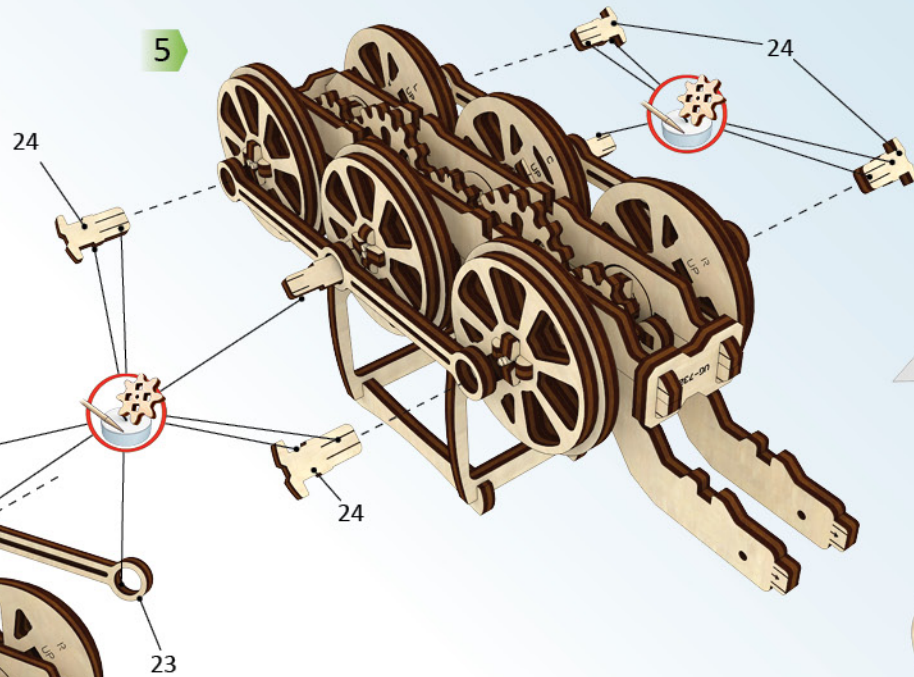
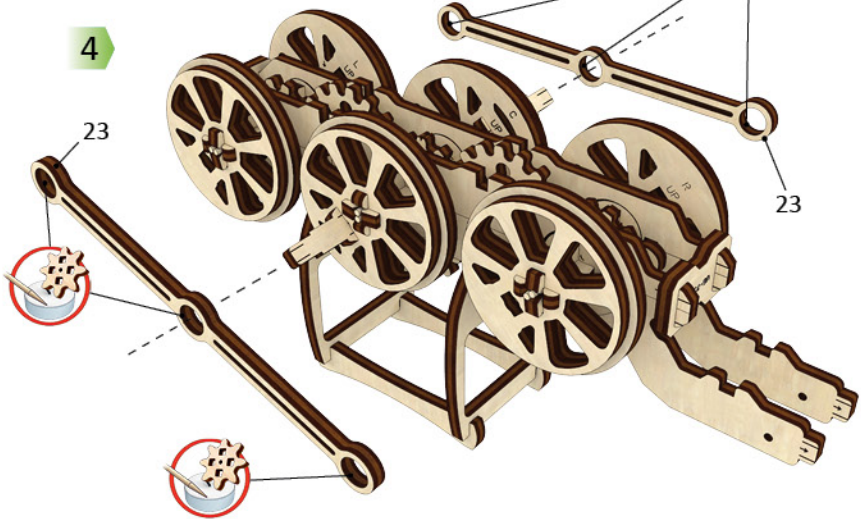
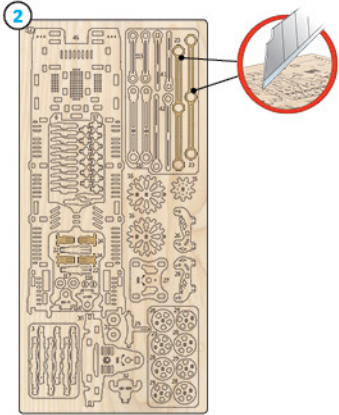

2

5

8

12

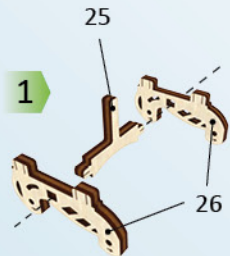
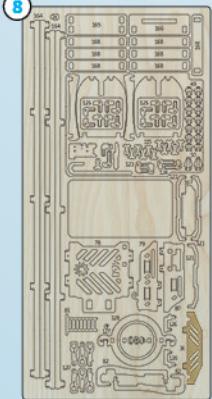
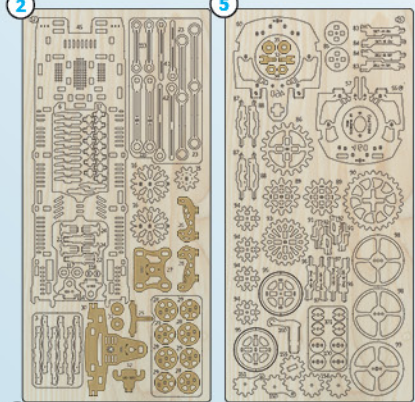

2

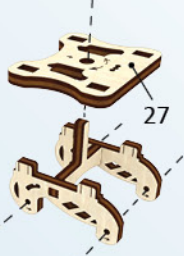

3

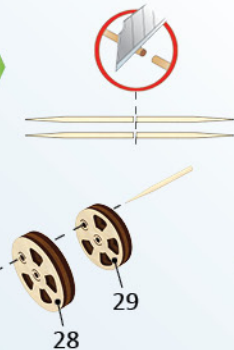

4



x4

5

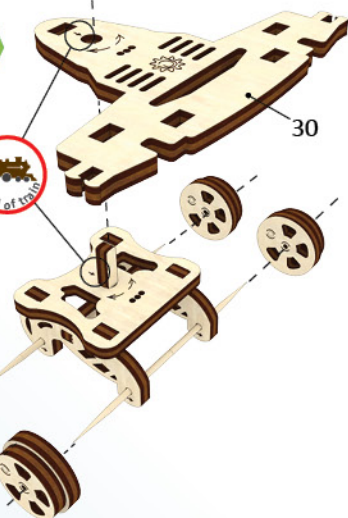

6

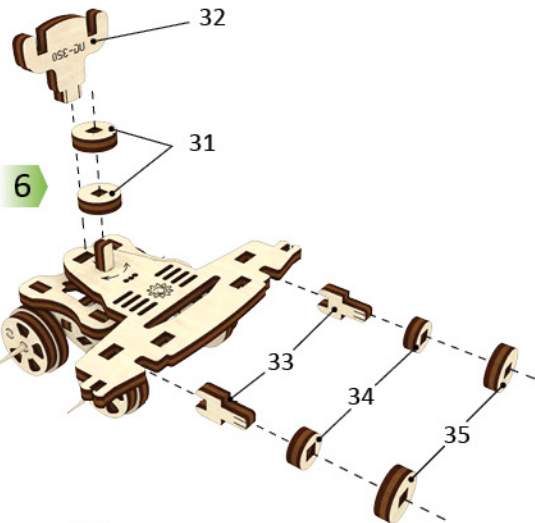

7

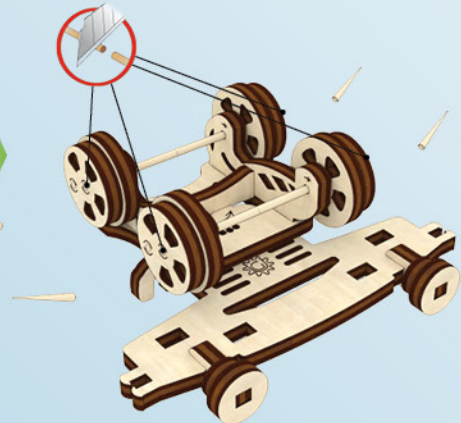

8

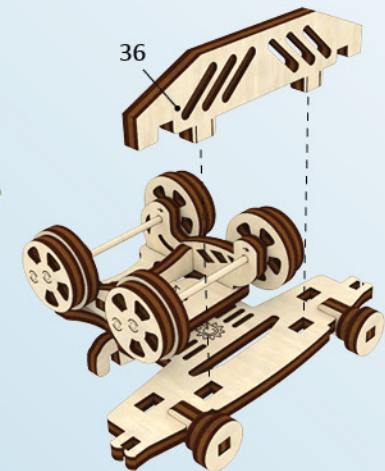

9

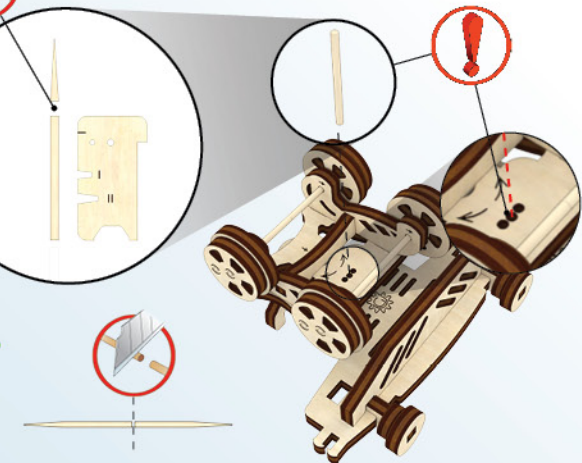

10



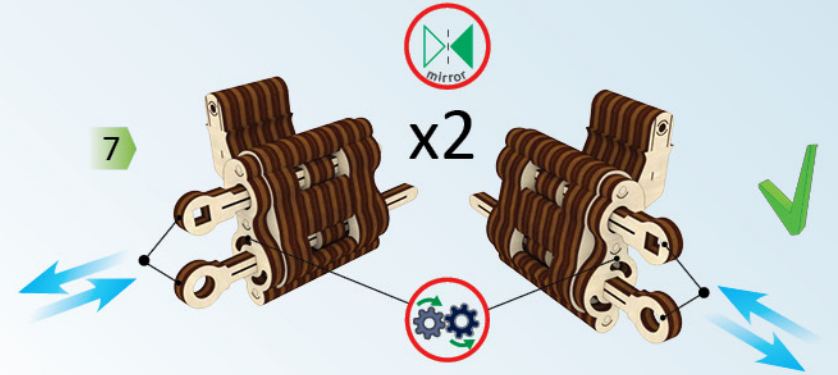
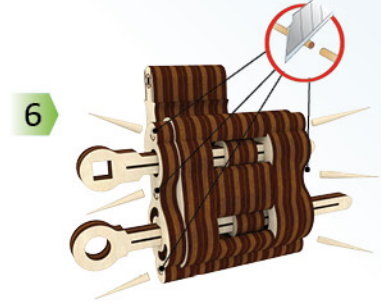
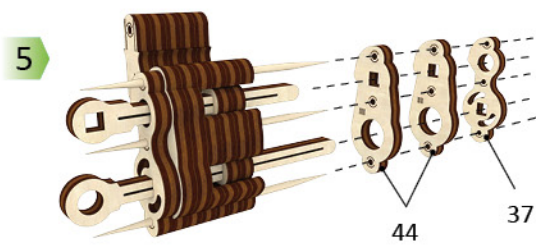
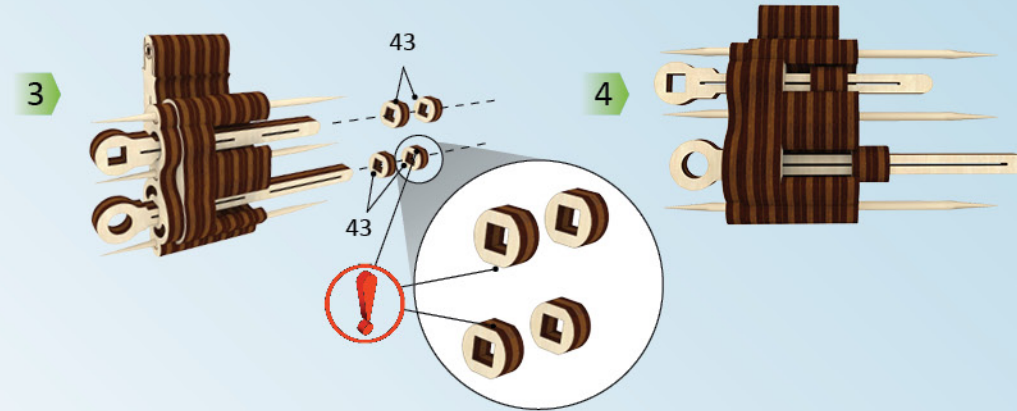
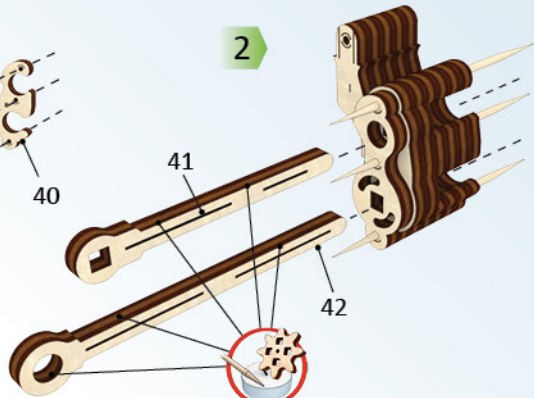
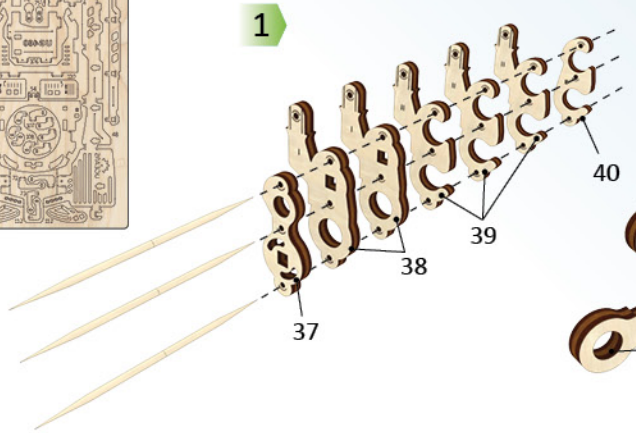
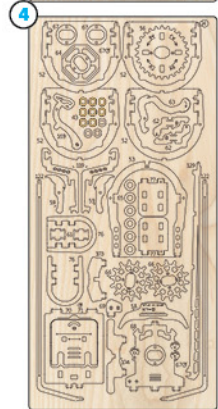
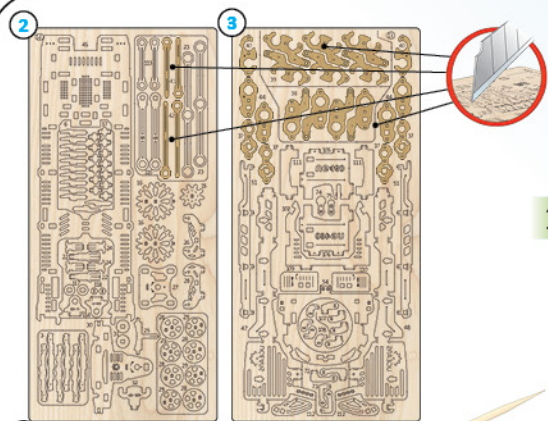

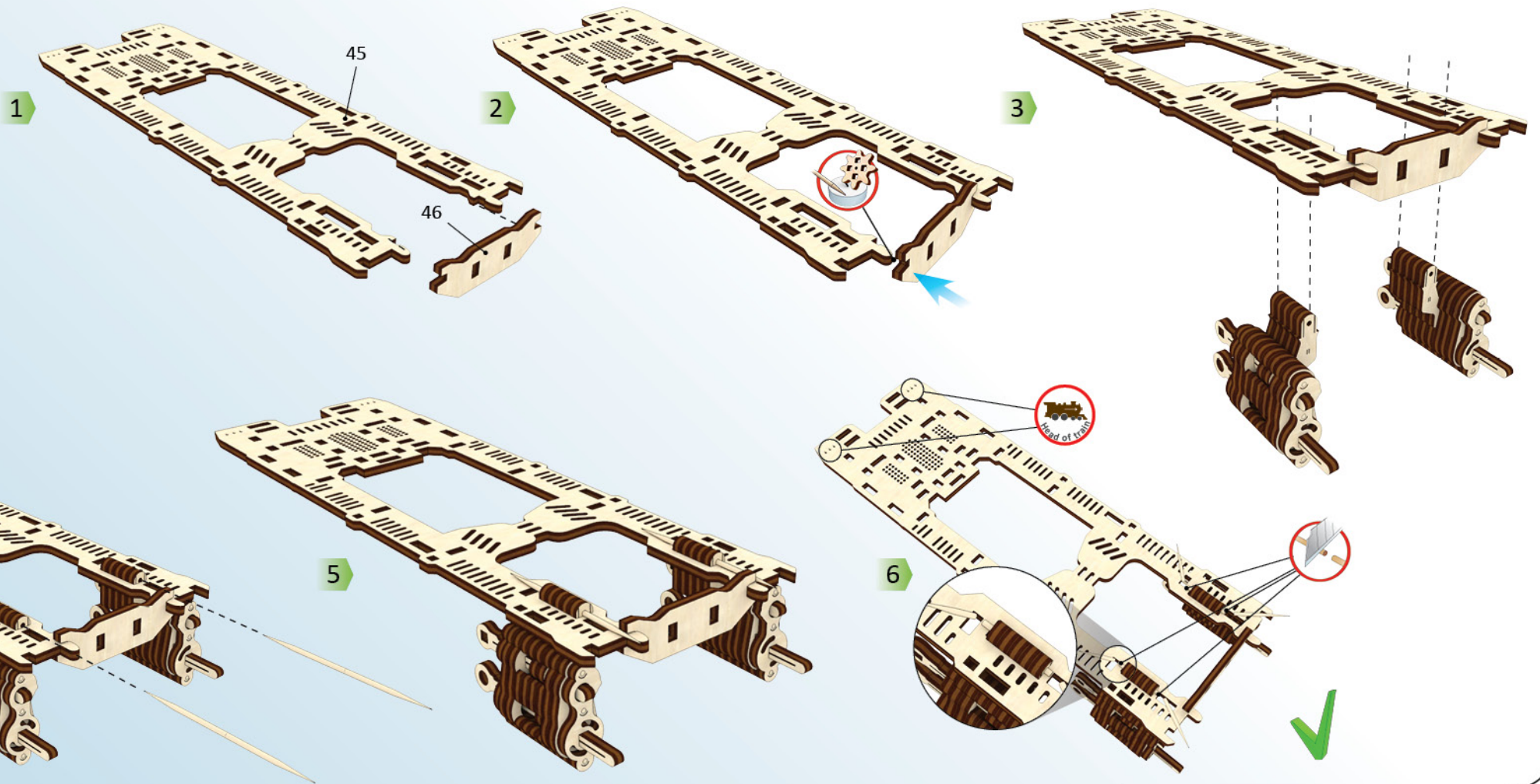
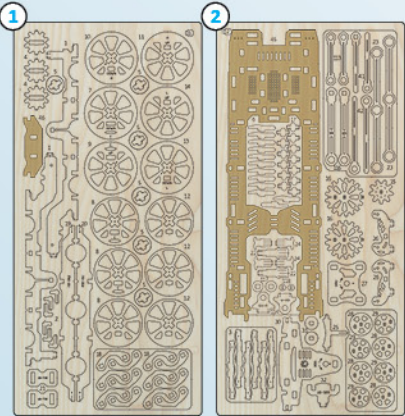

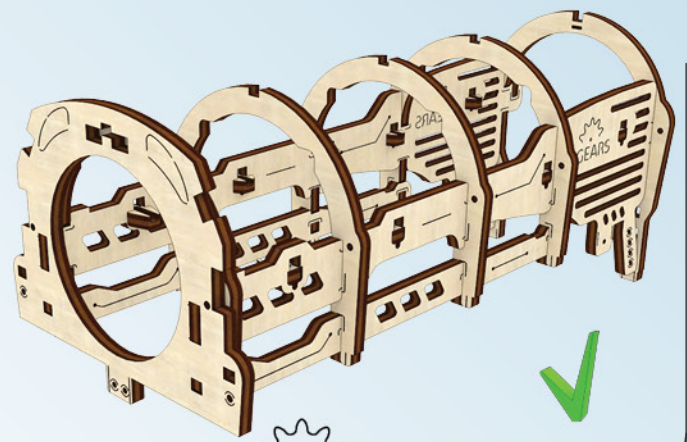
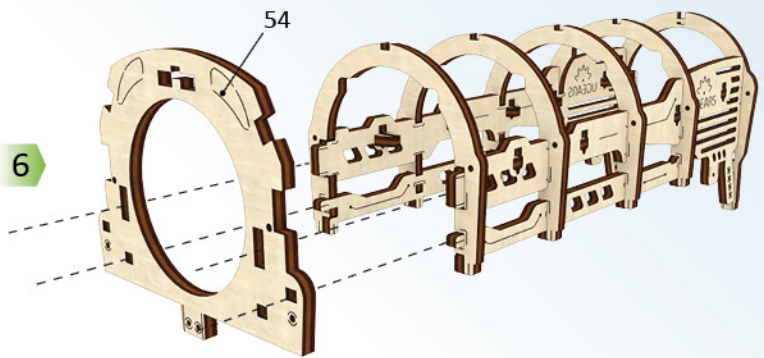
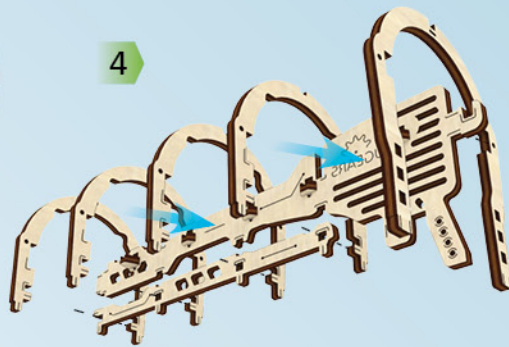
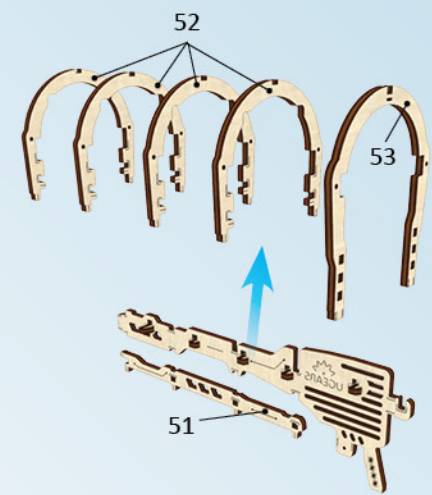
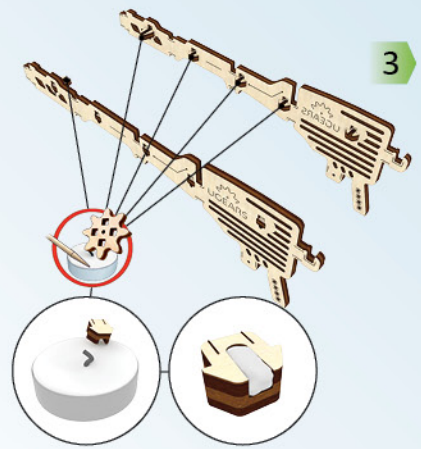
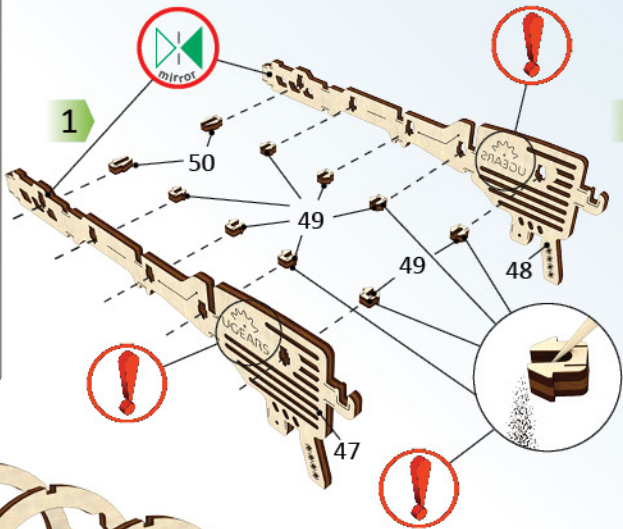
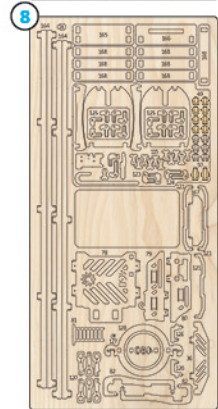
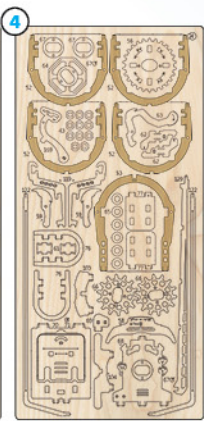
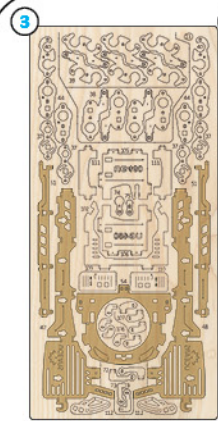

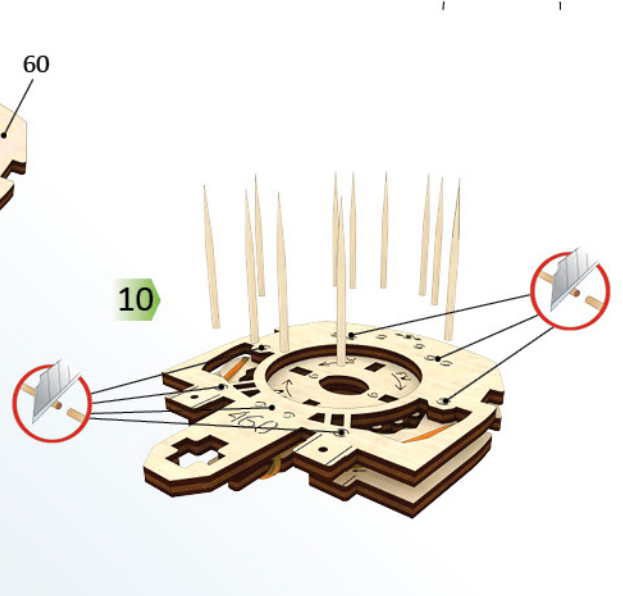
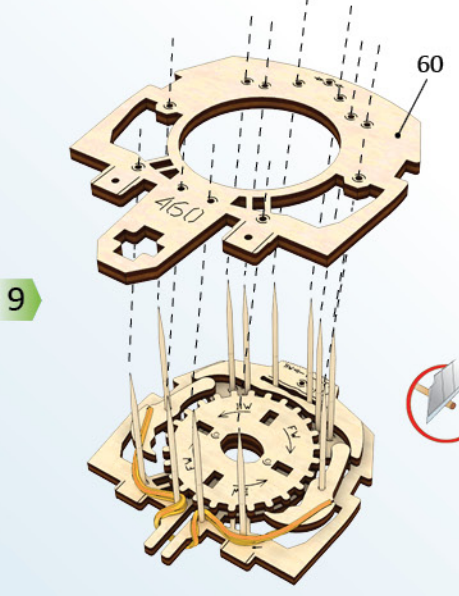
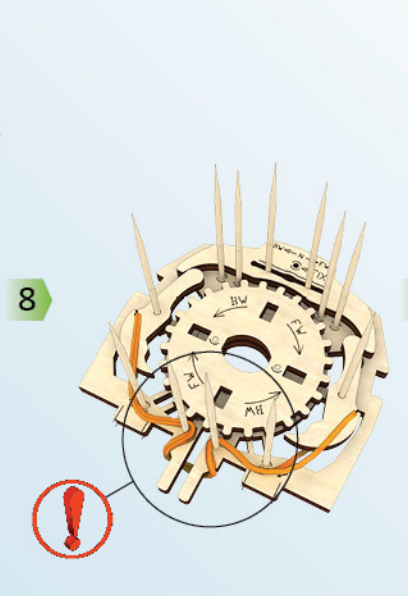
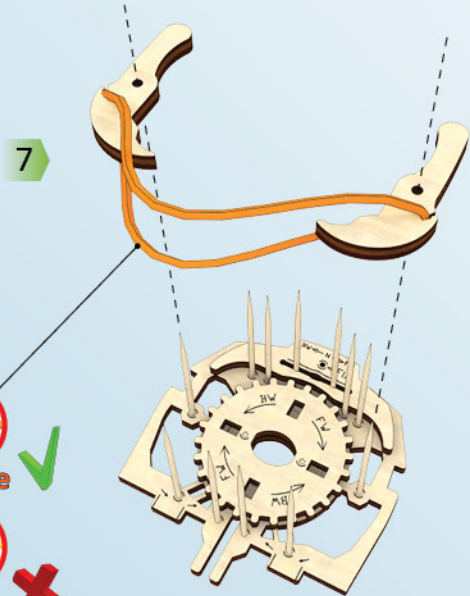
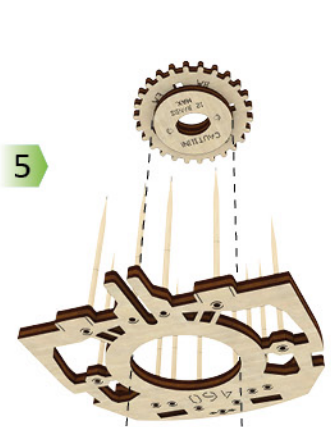
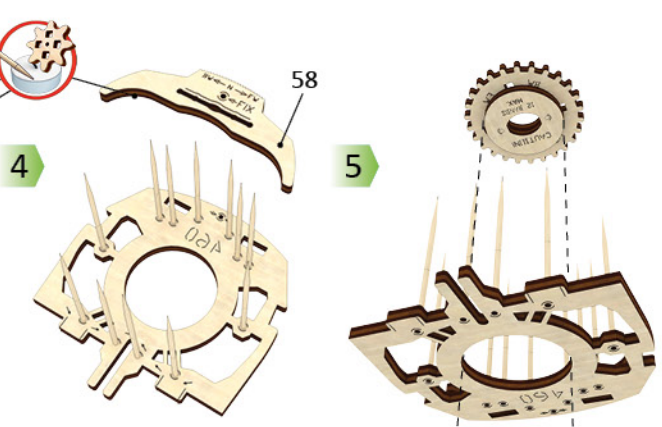
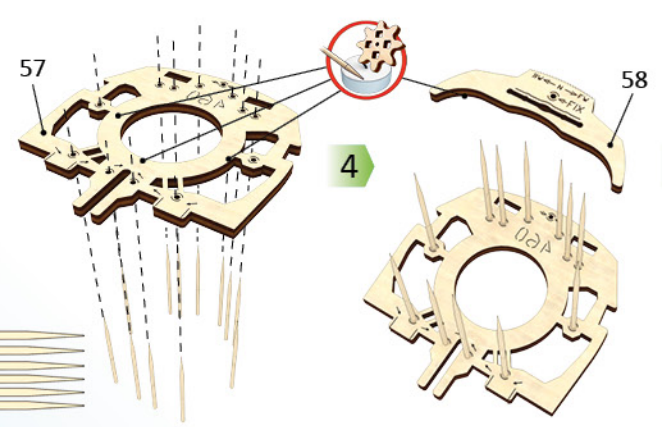
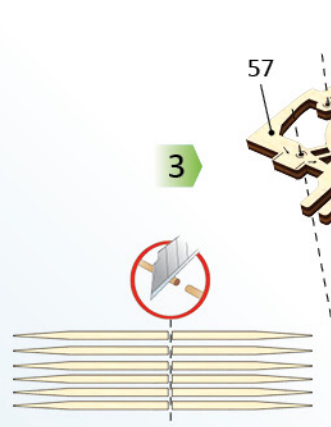
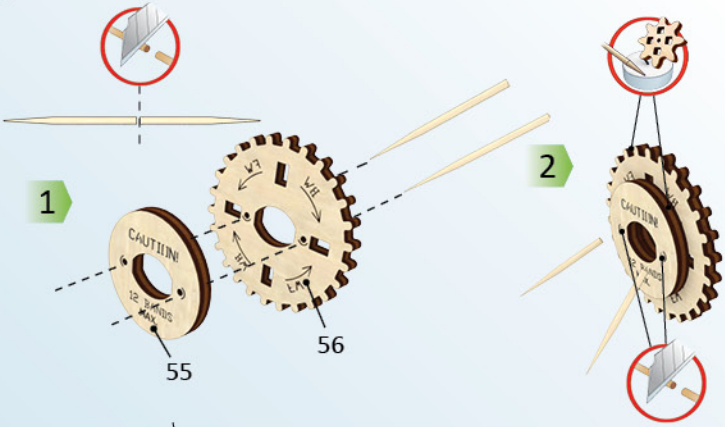
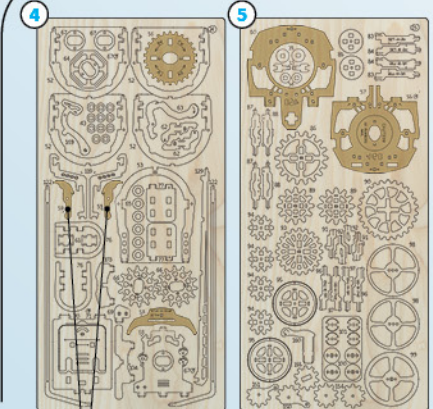

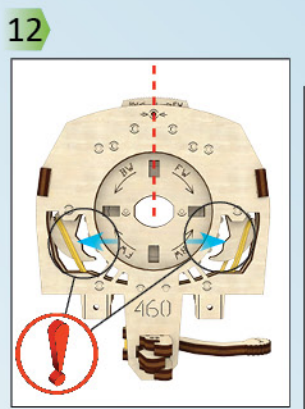
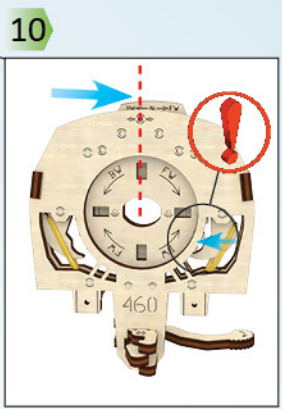
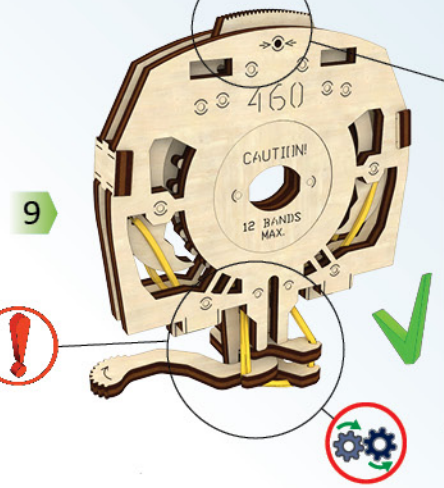
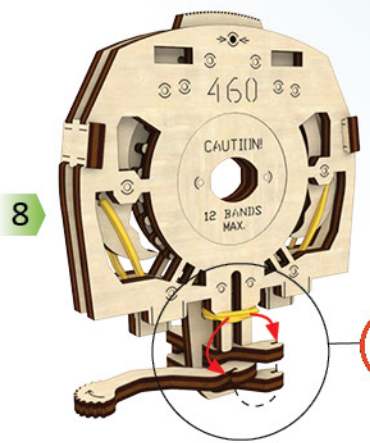
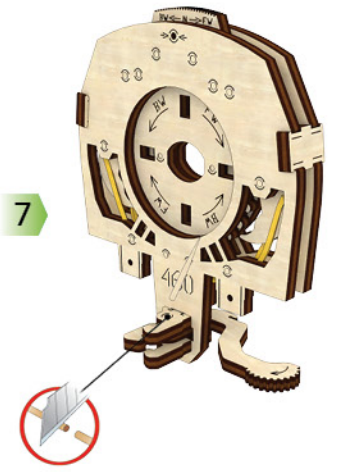
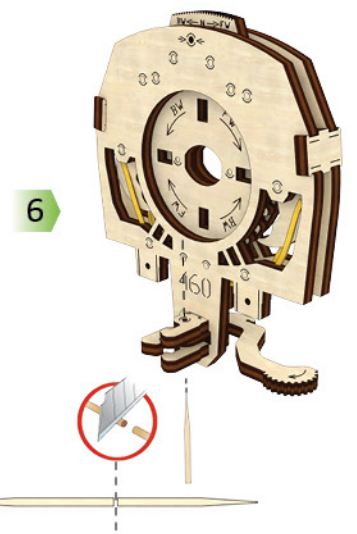
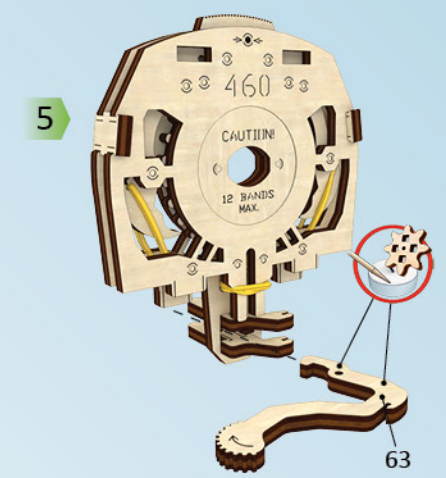
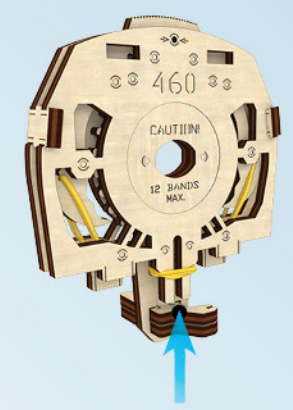
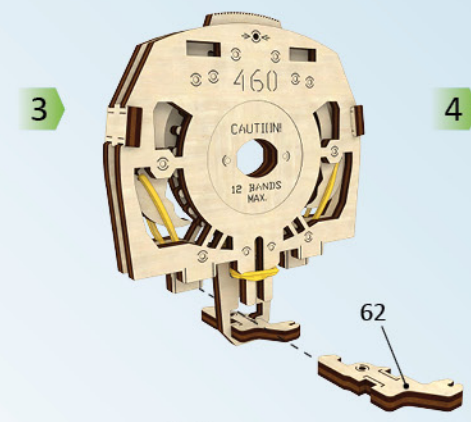
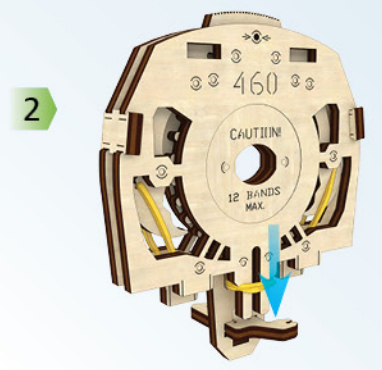
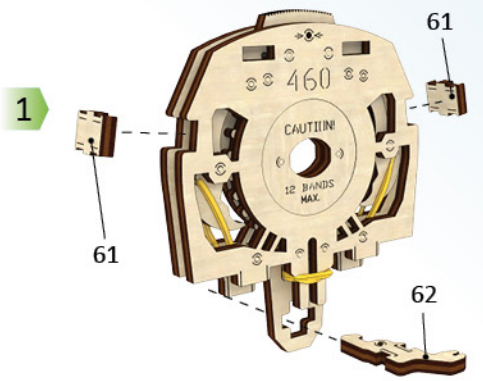
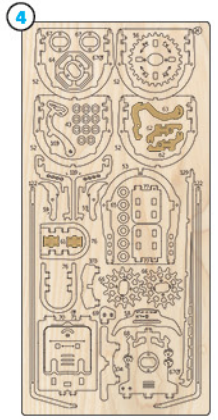

4

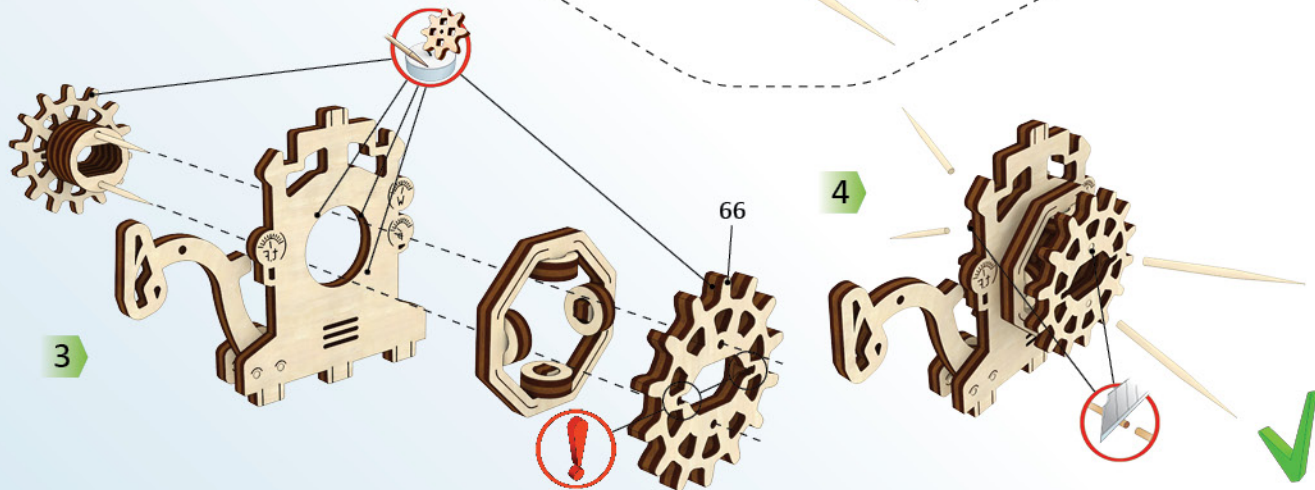
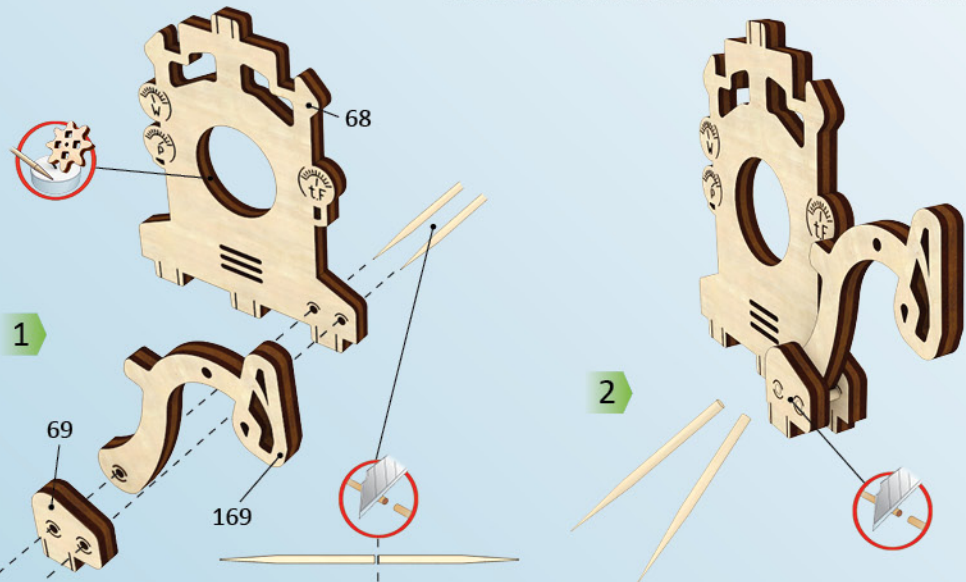
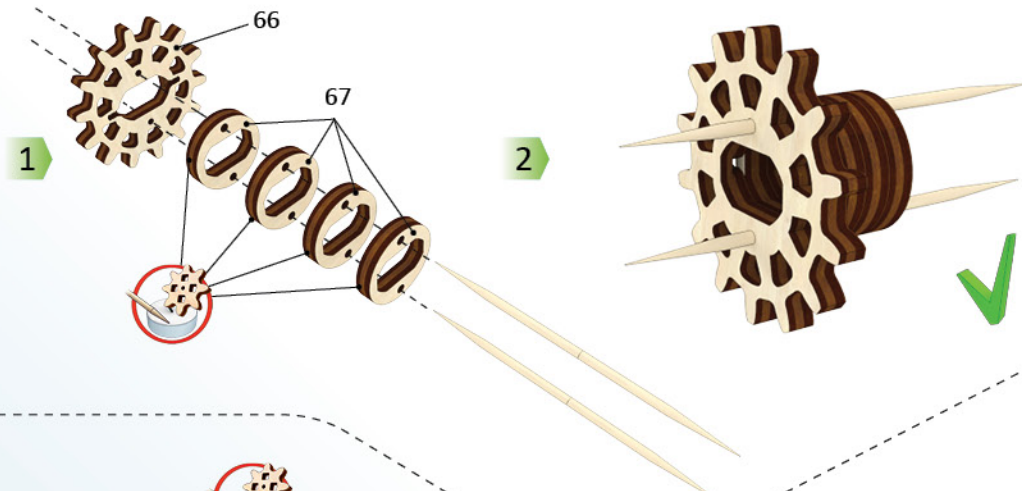
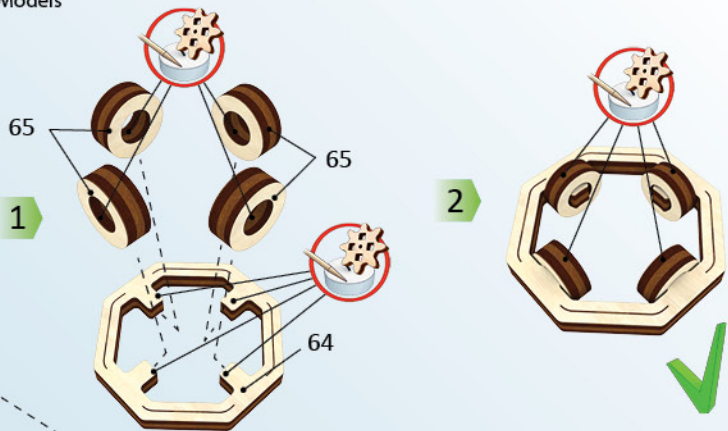
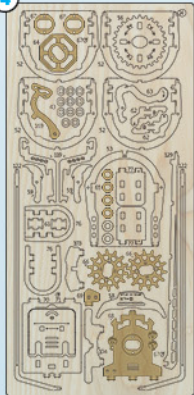

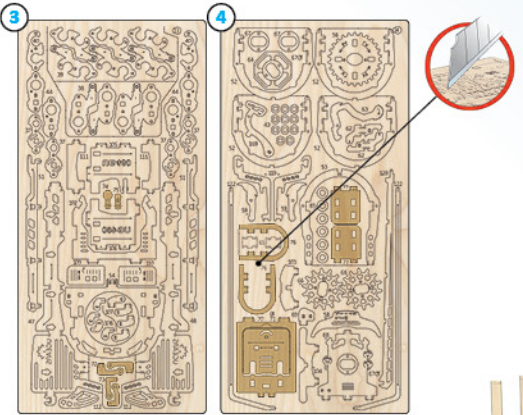

1

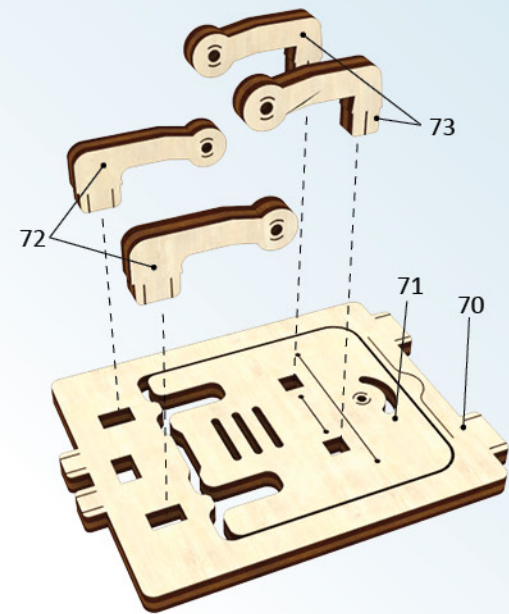

2

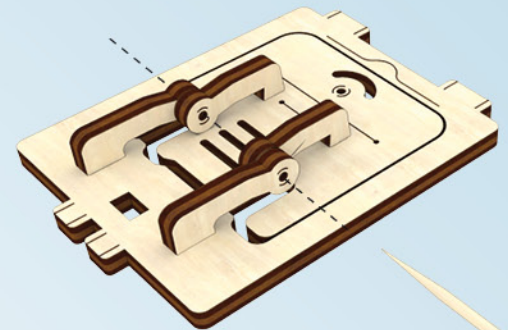

3

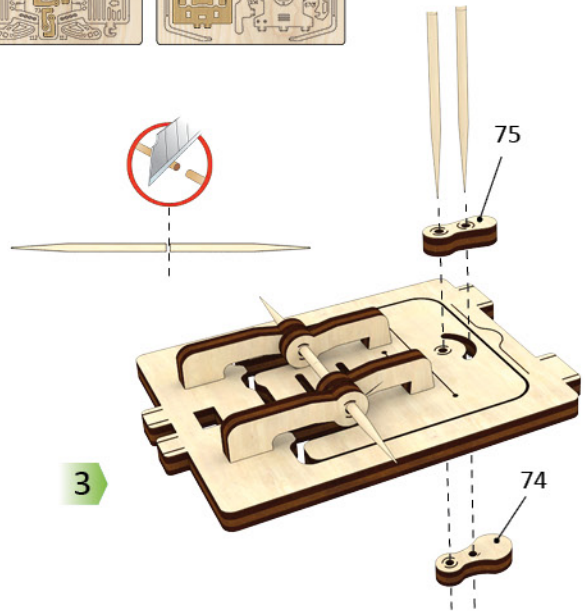

4

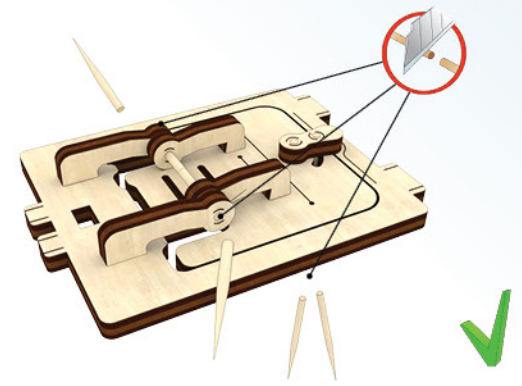

1

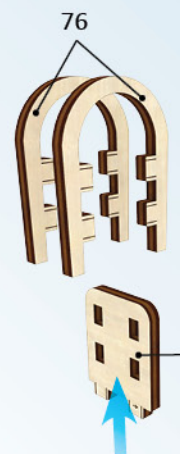

2

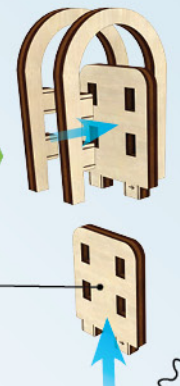

3



8

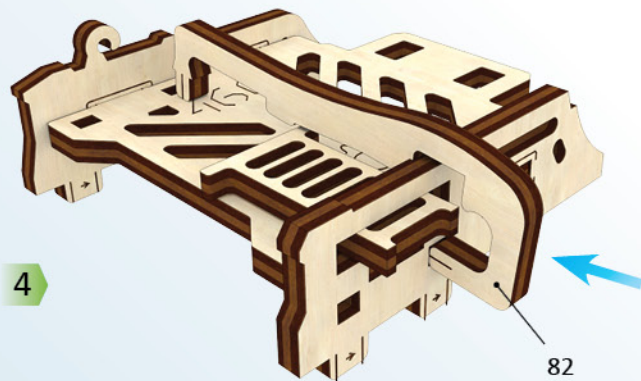
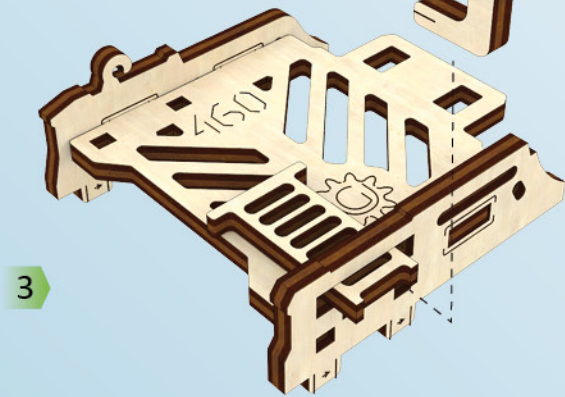
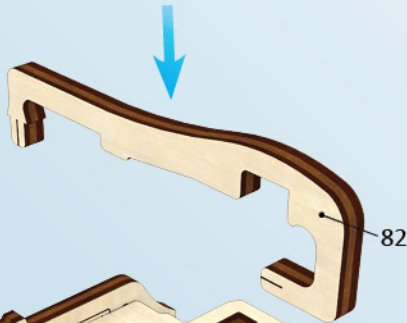
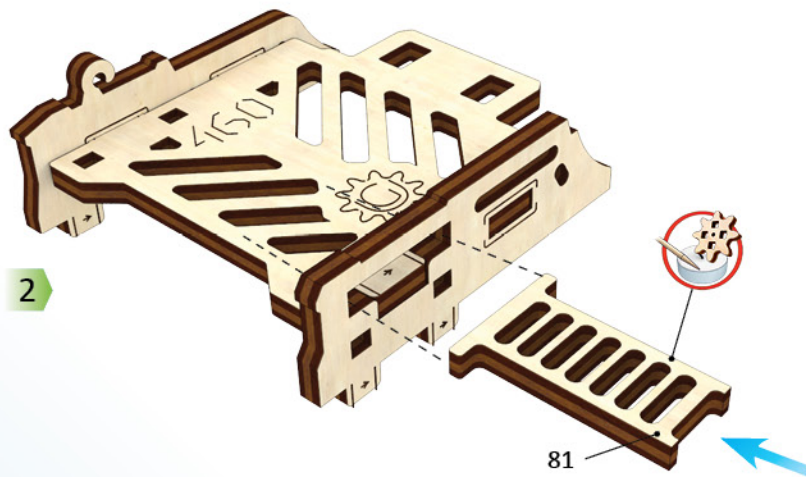
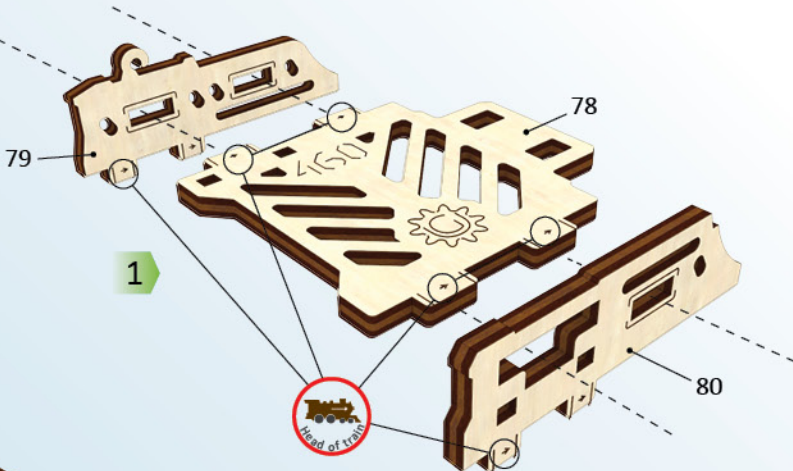
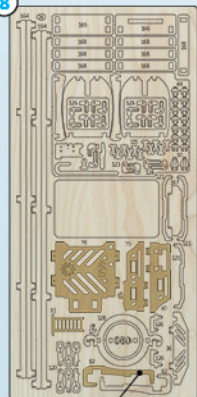

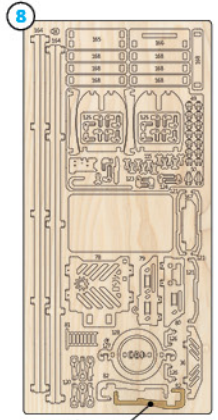

5

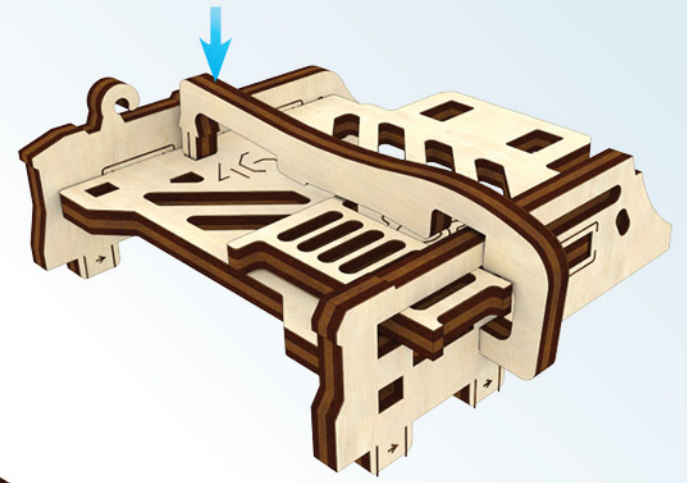

6

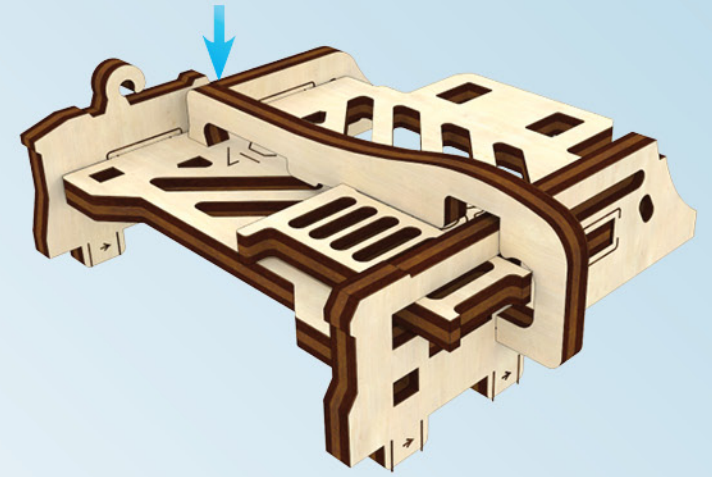

82

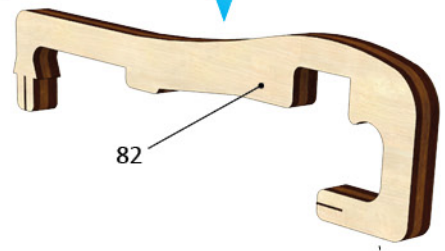

7

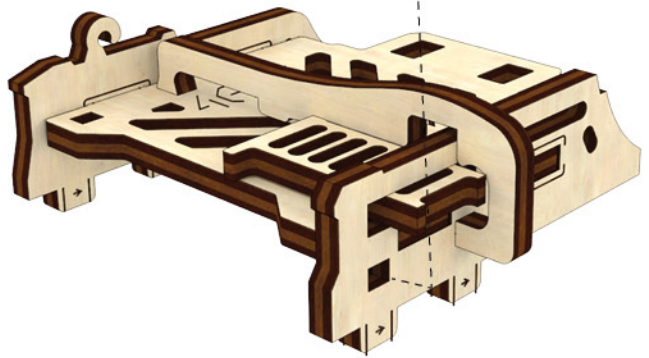

8

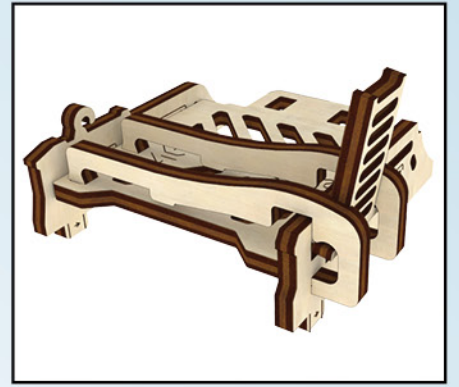
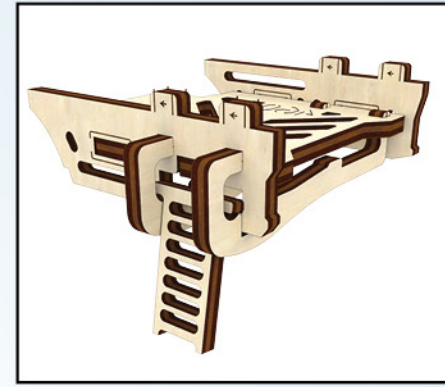
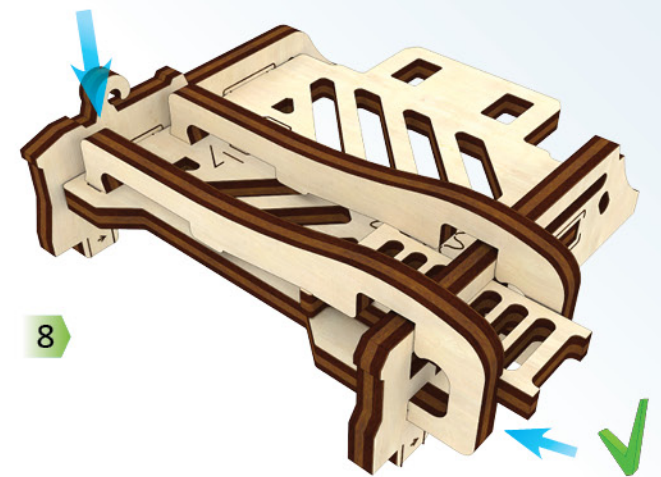

5

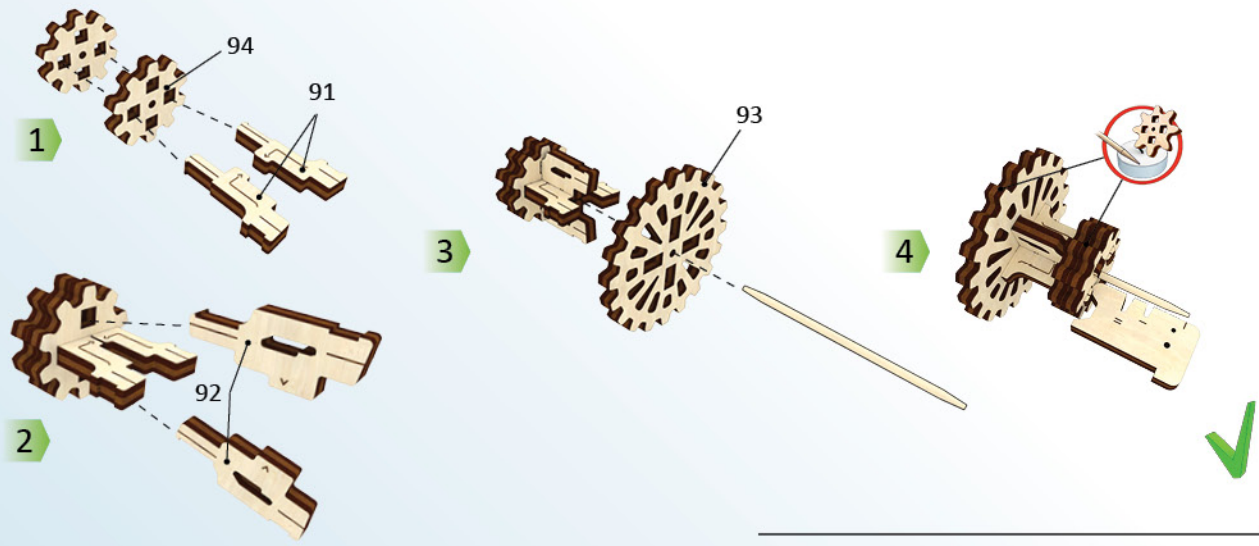
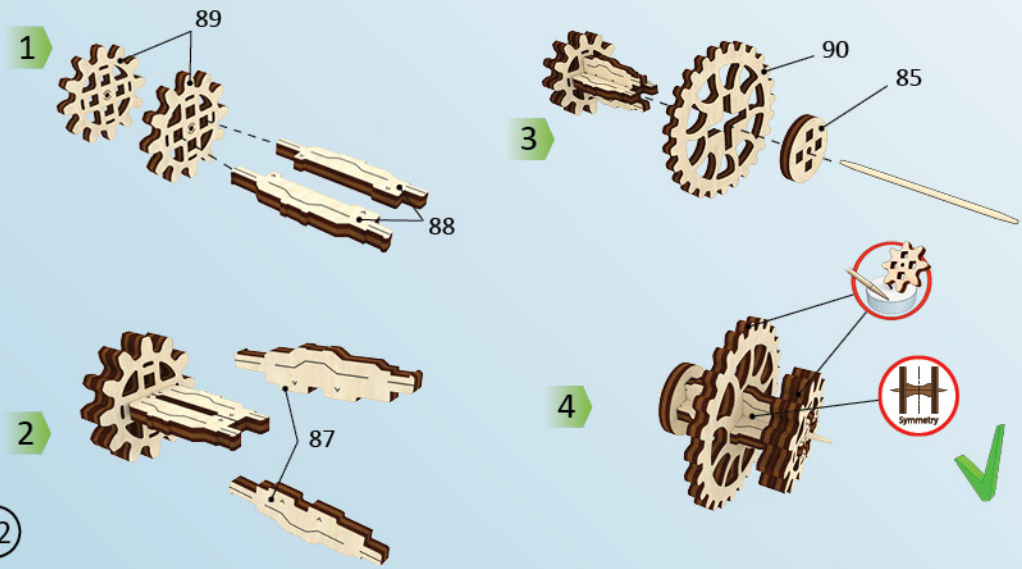
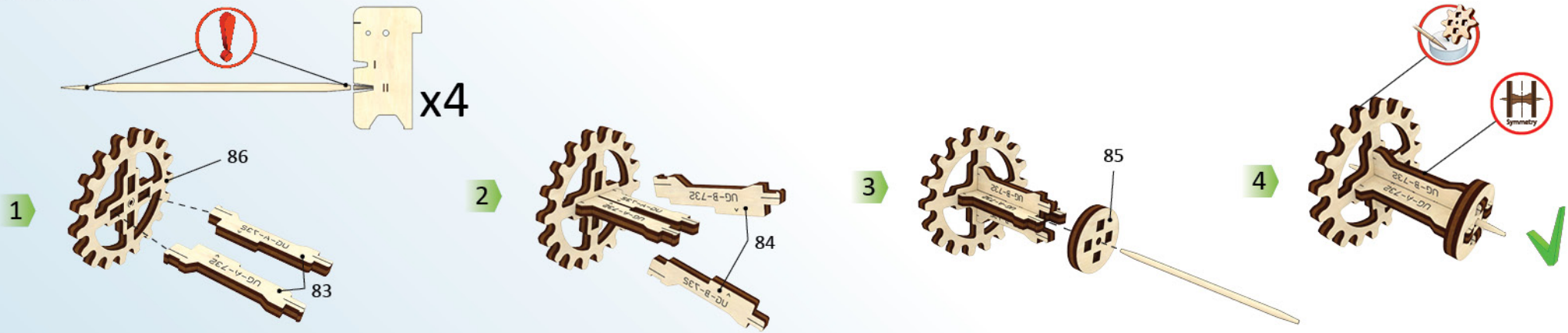
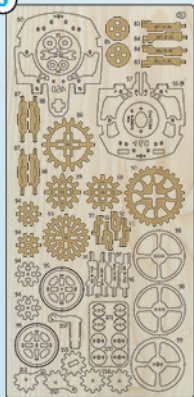

5



1

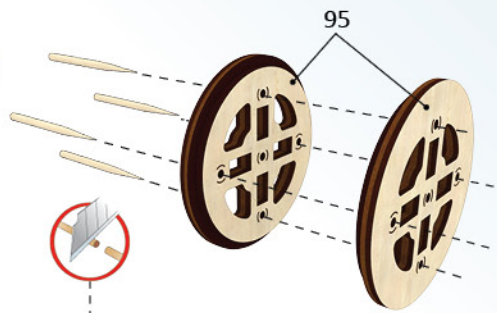

2

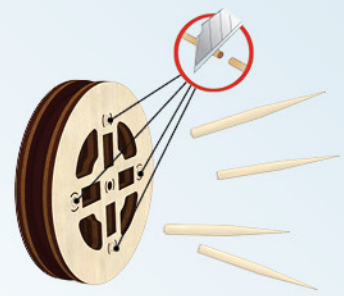

3

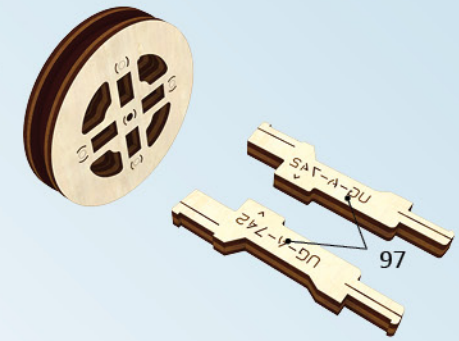

4

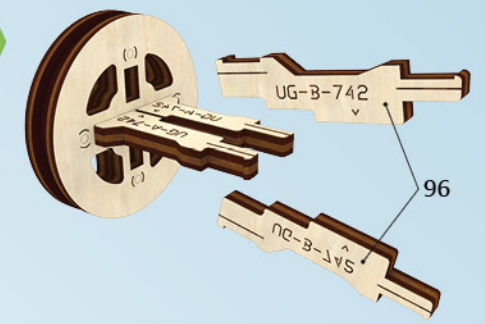

6

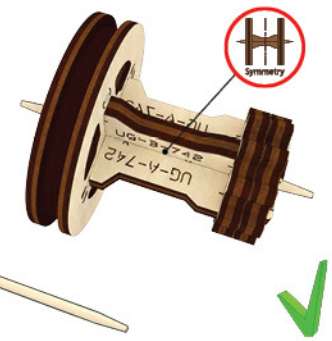

5

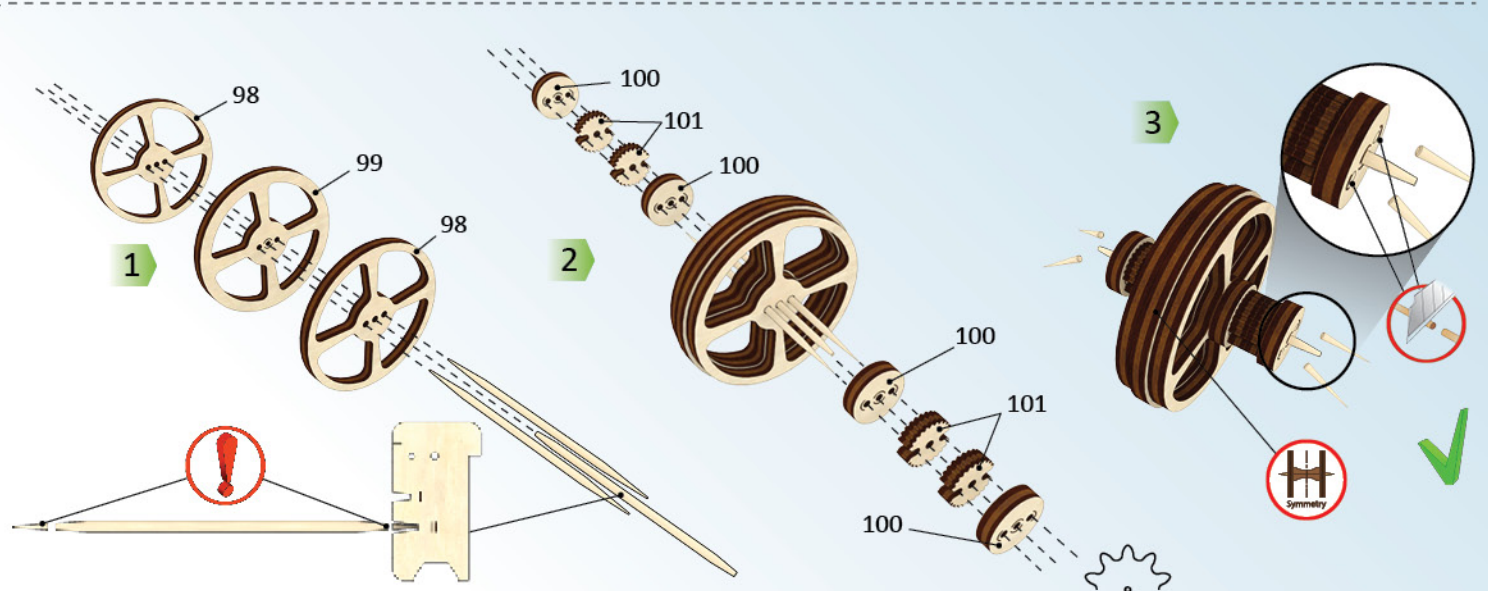
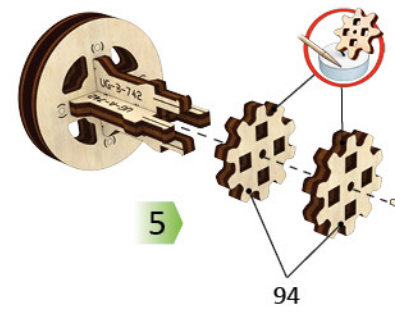

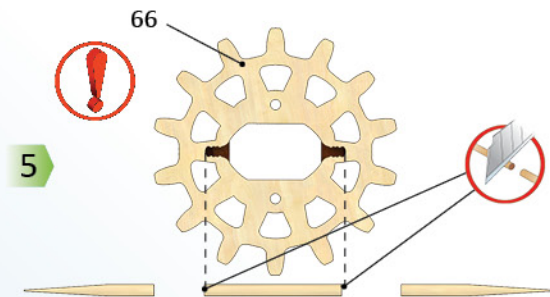
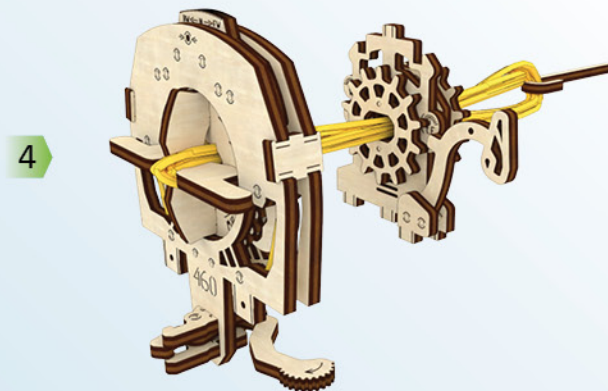
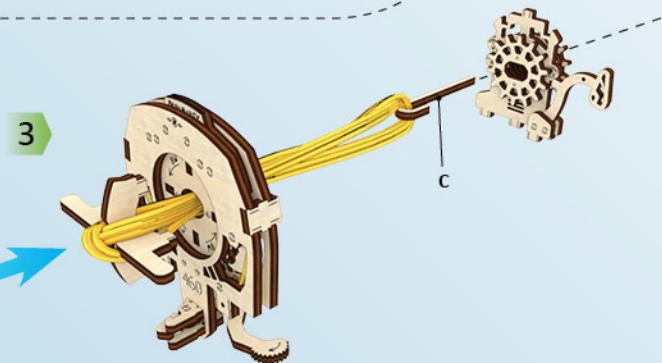
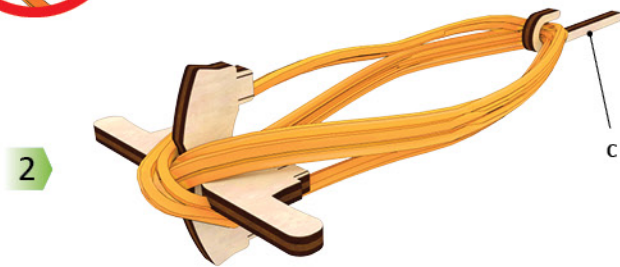
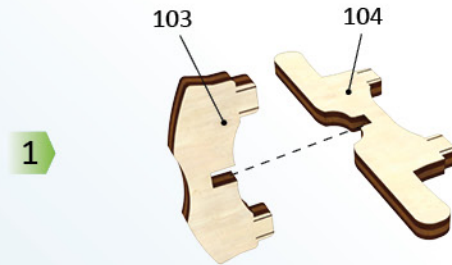
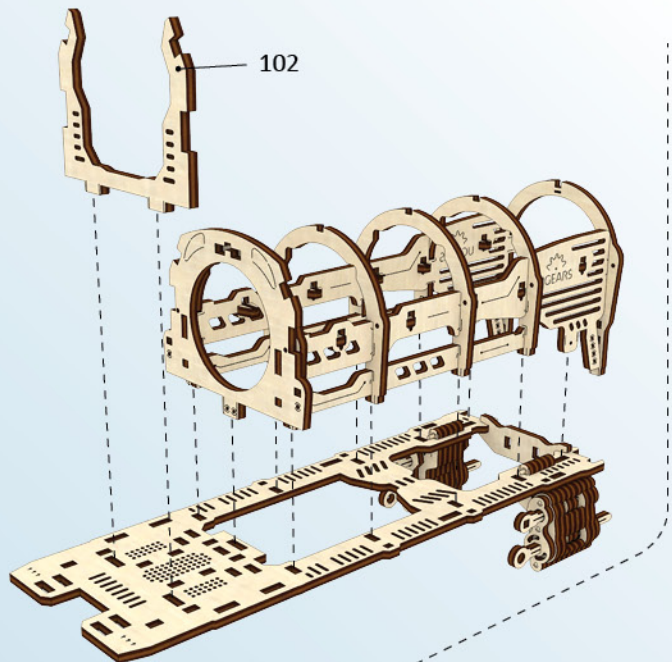
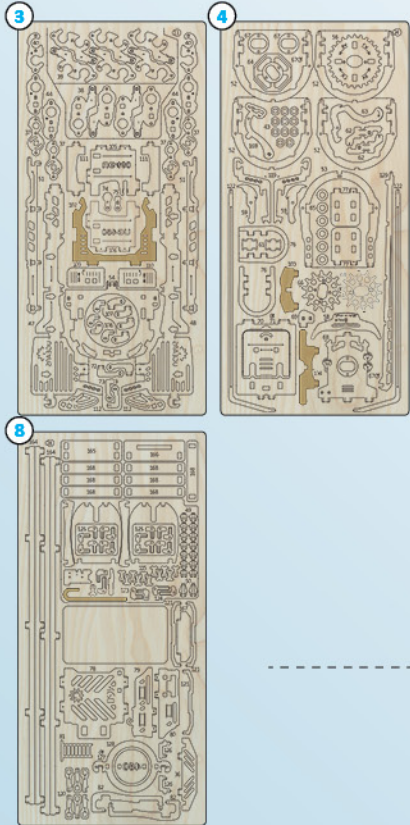

6

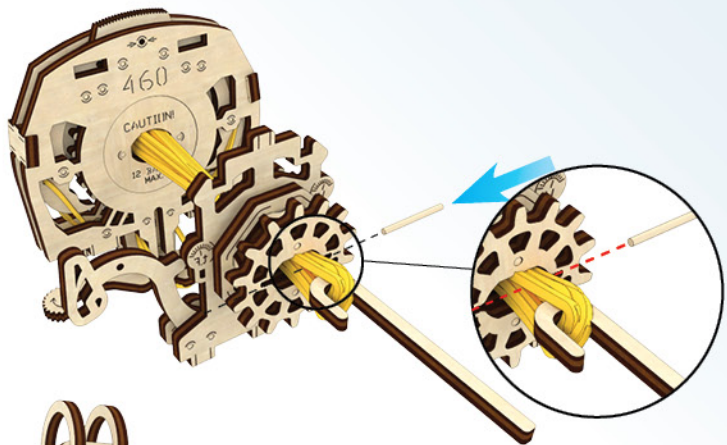

7

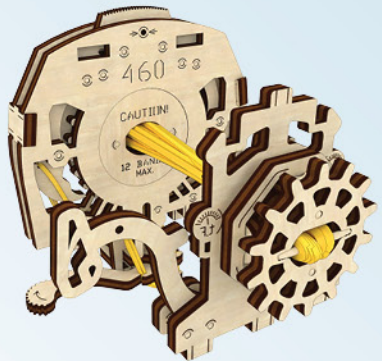

8

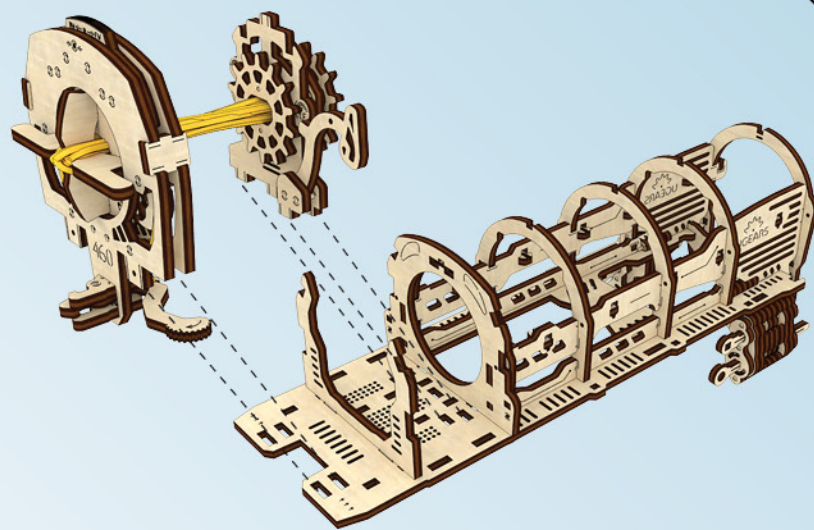

9

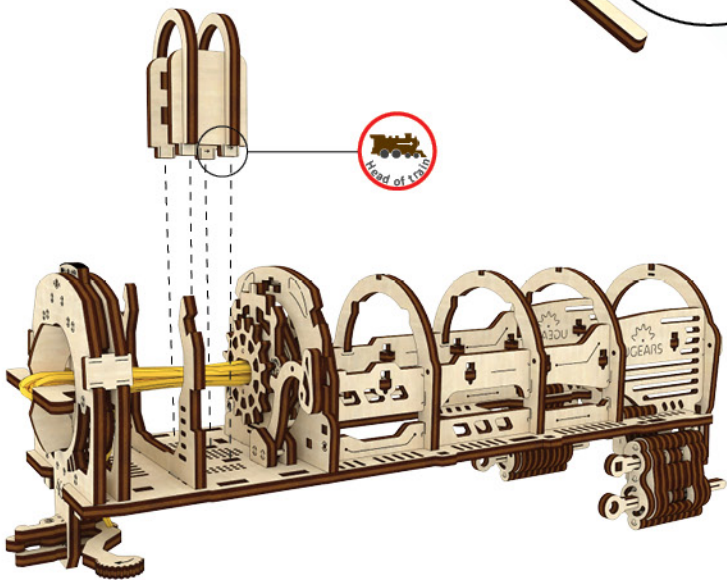

10

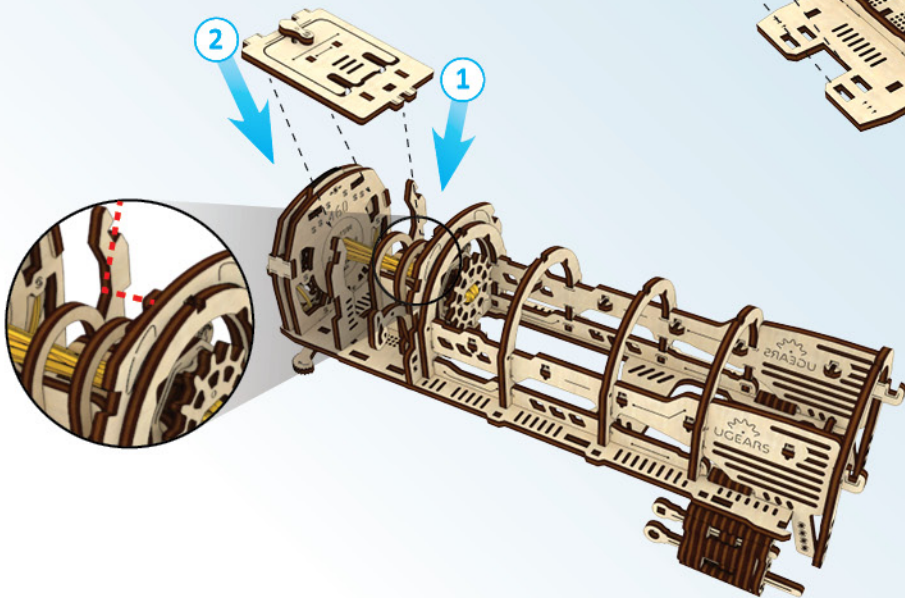

3

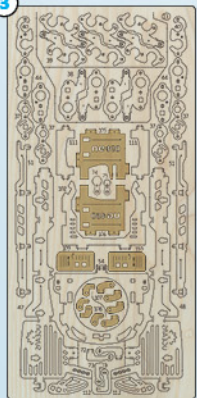

1

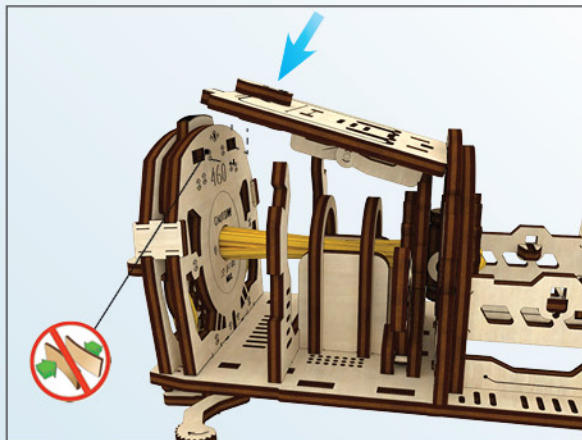

2

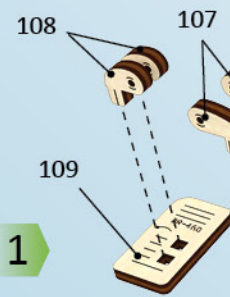
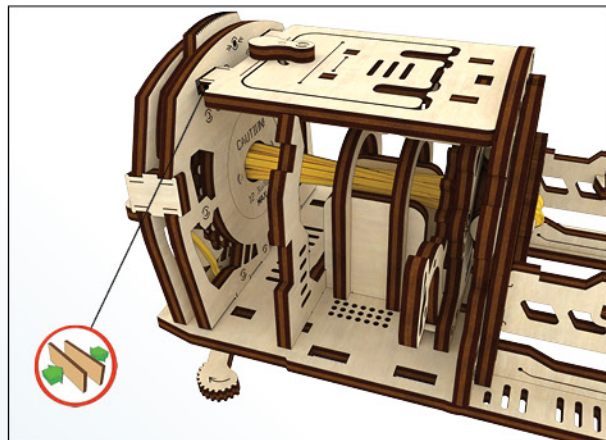

1

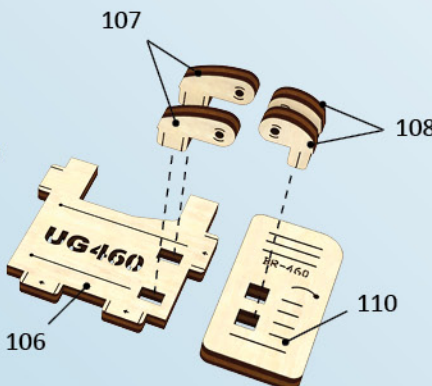
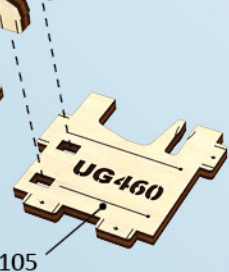

2

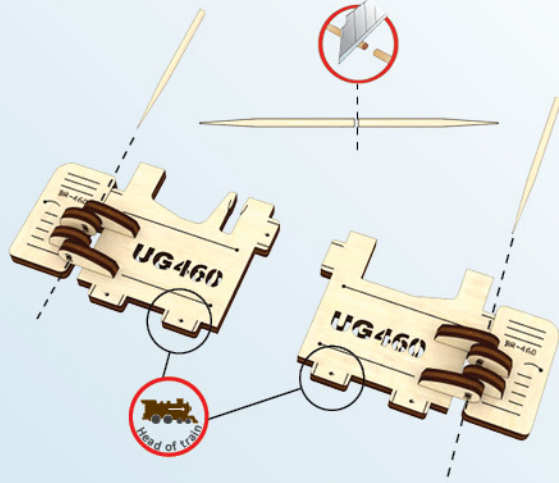

3

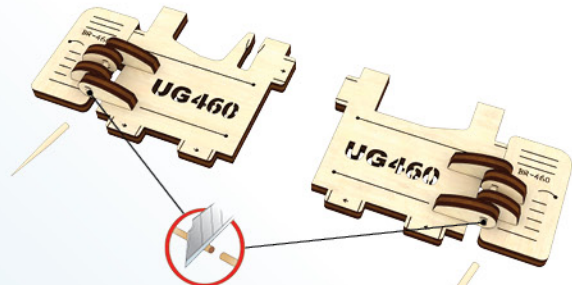

1

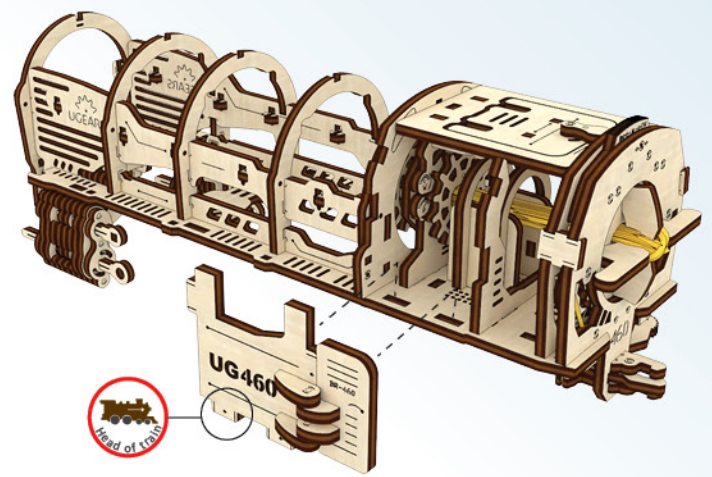

2

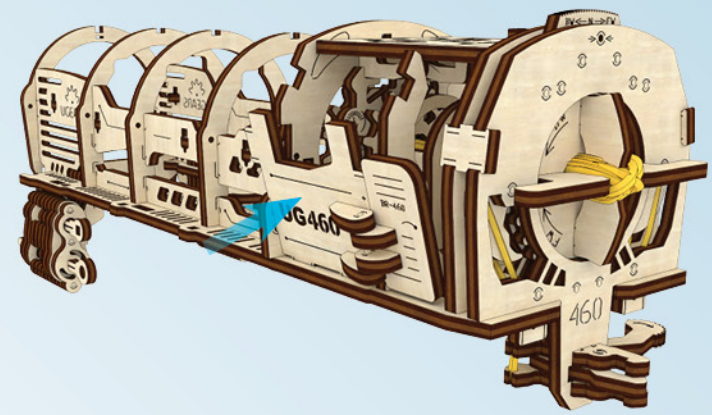

3

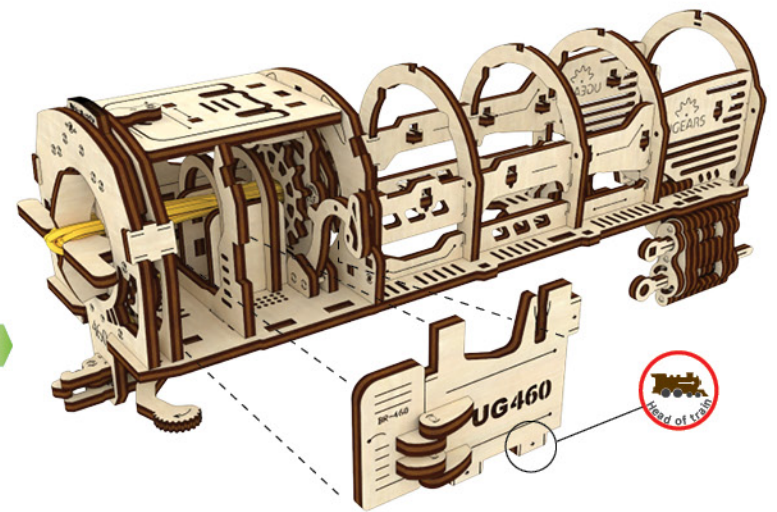

4

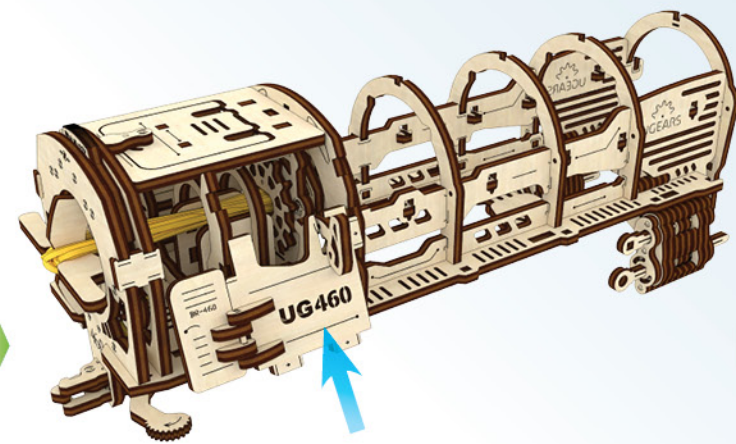

5

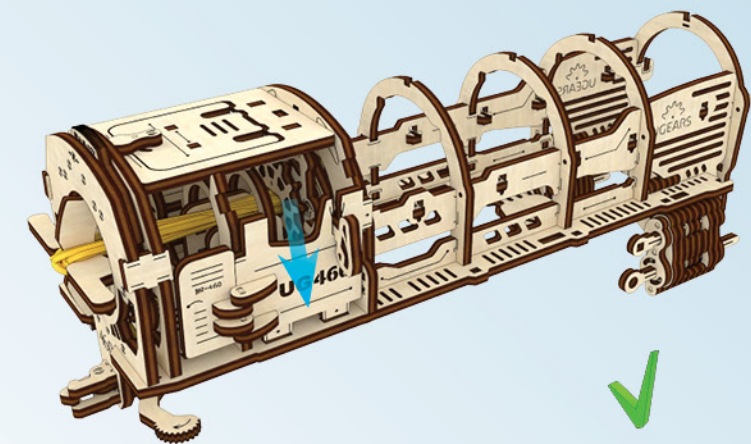

3

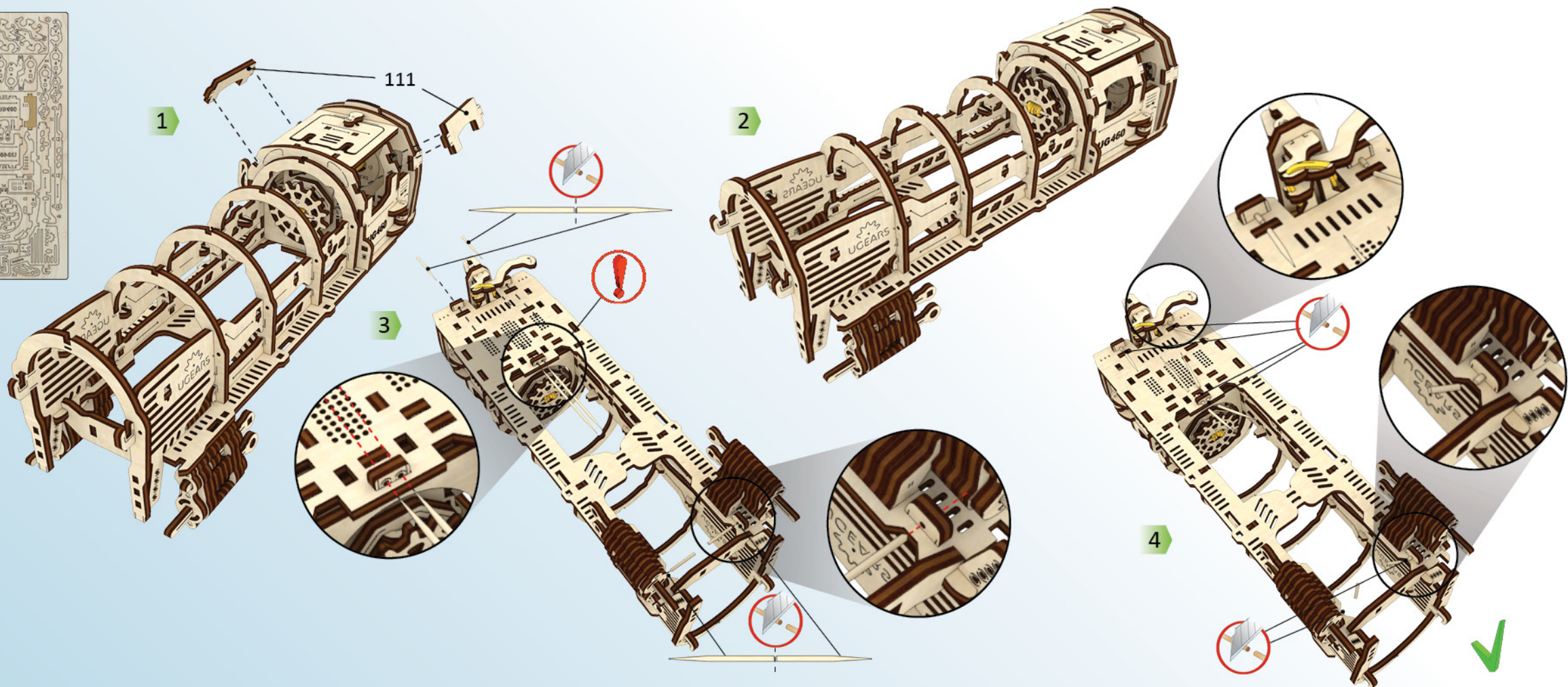
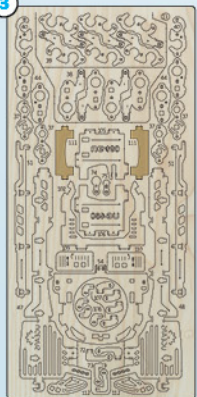

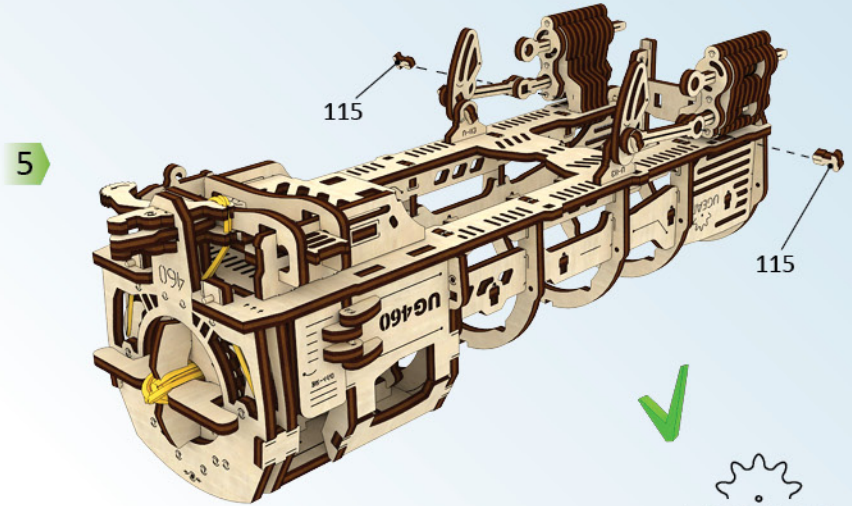
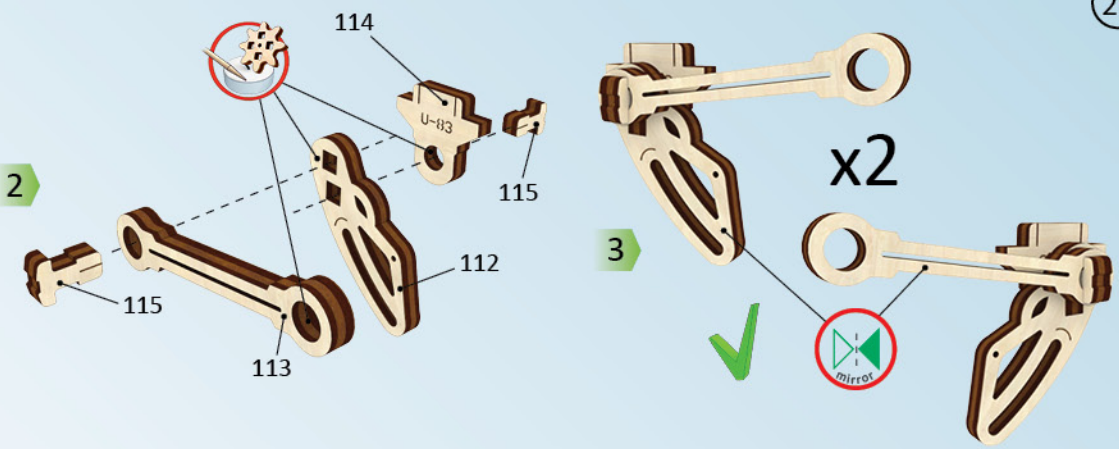
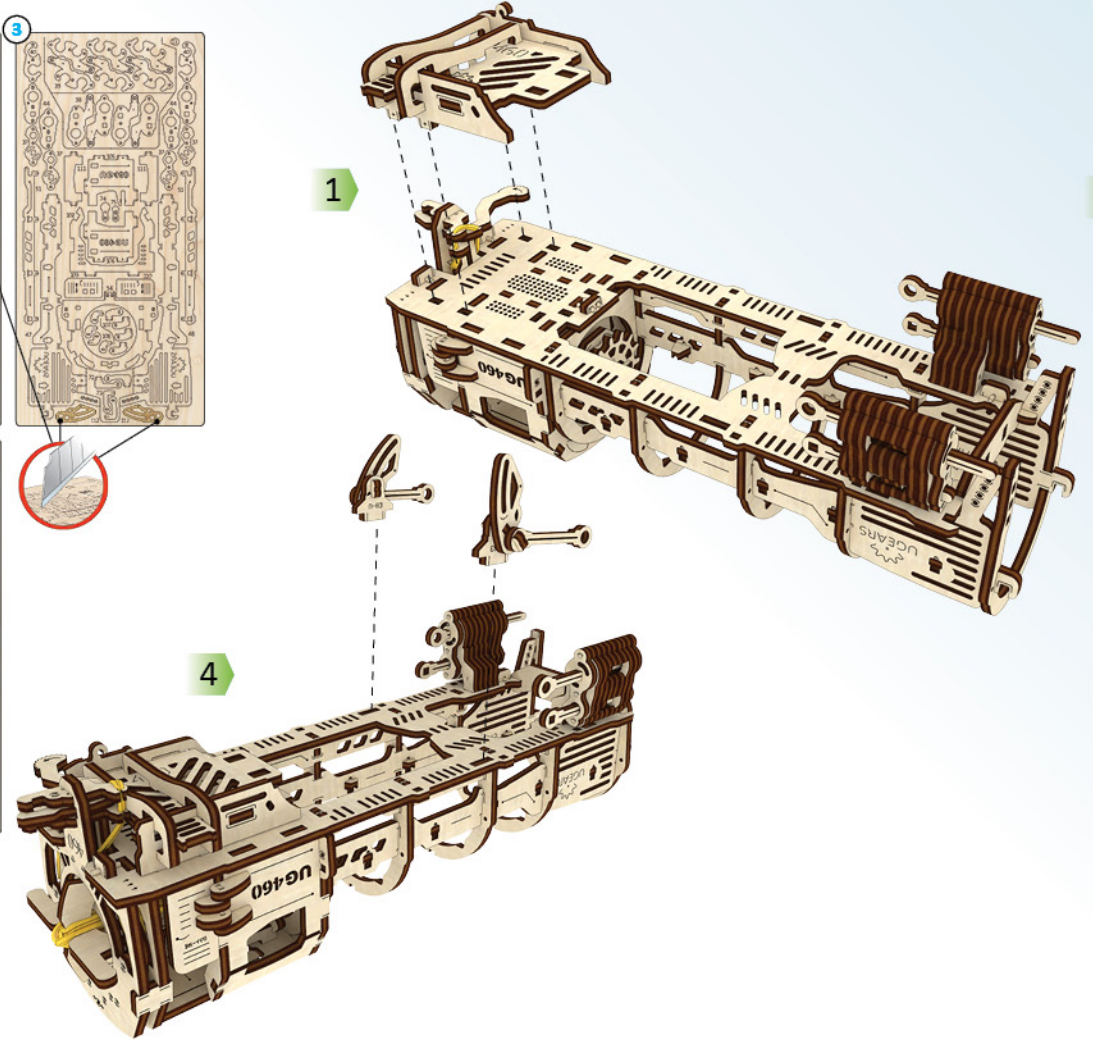
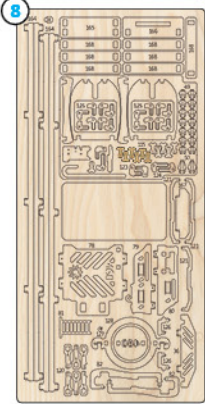
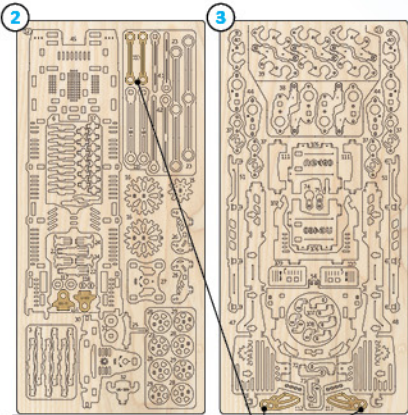



2

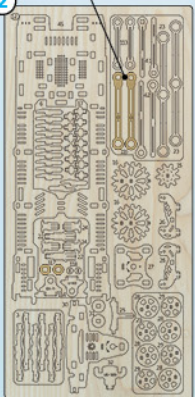

4

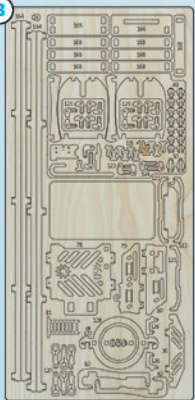

1

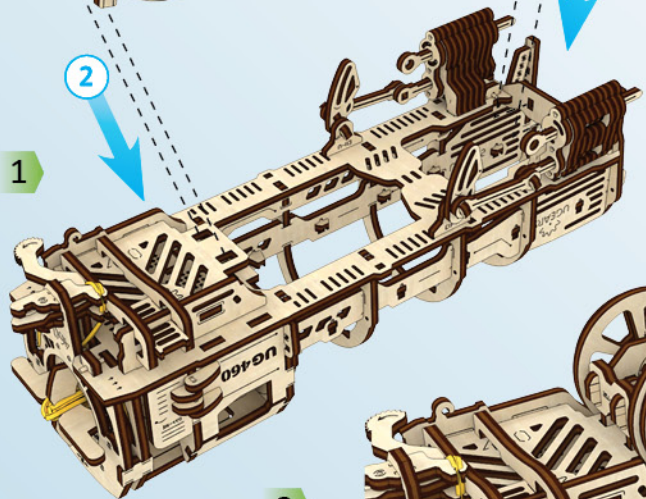

2



1

3

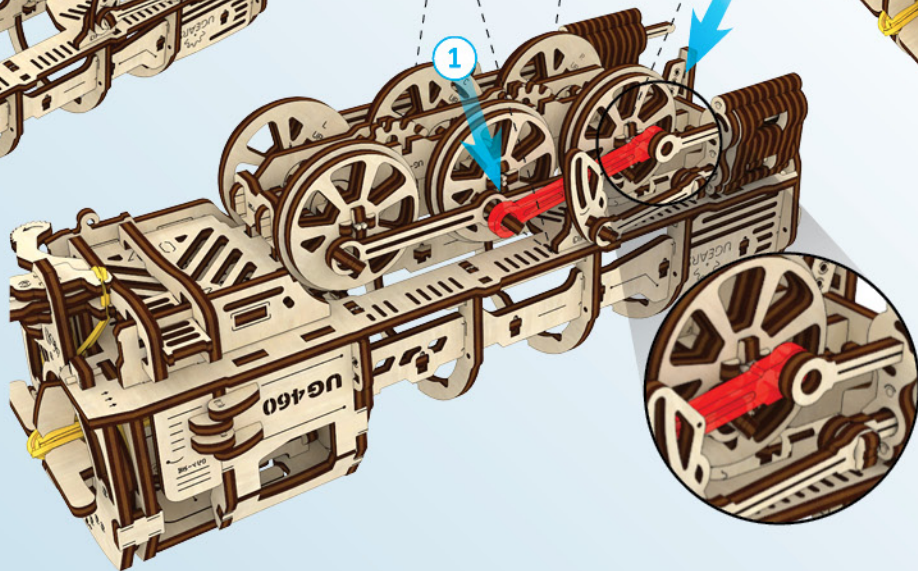

116

116

1

2

2

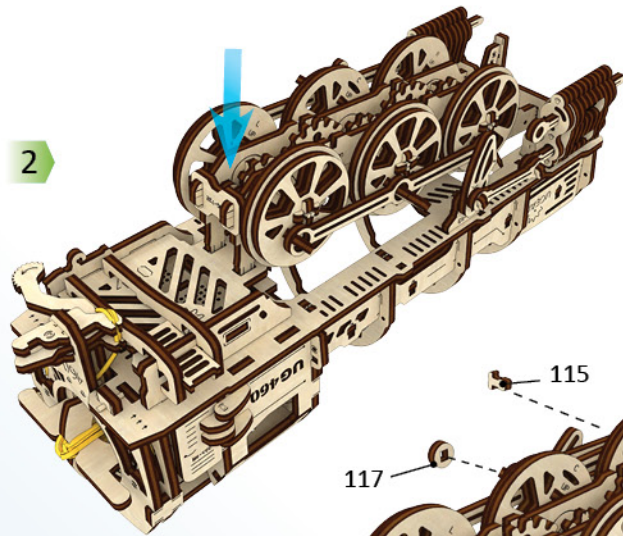

4

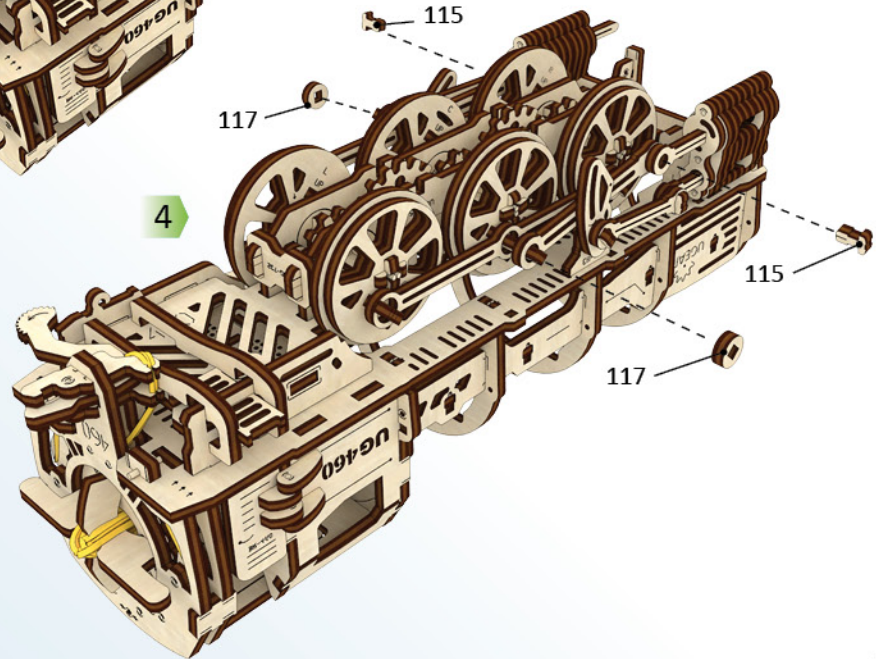

115

117

115

117

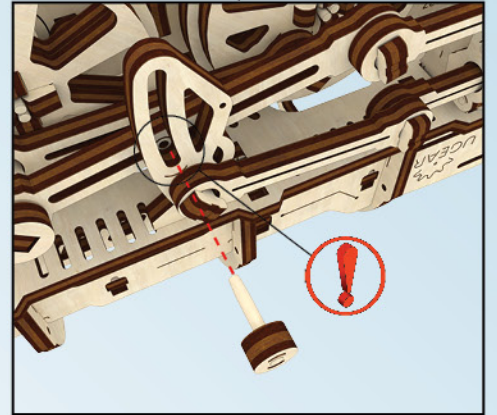
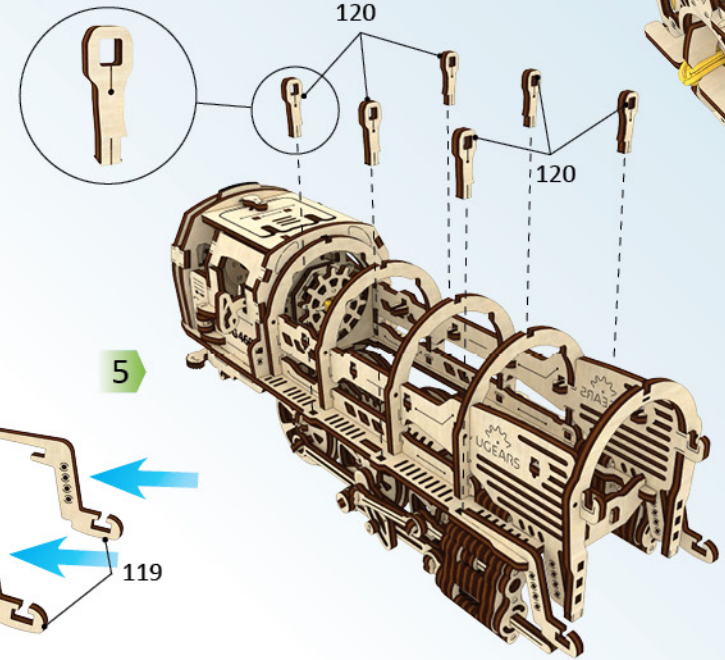
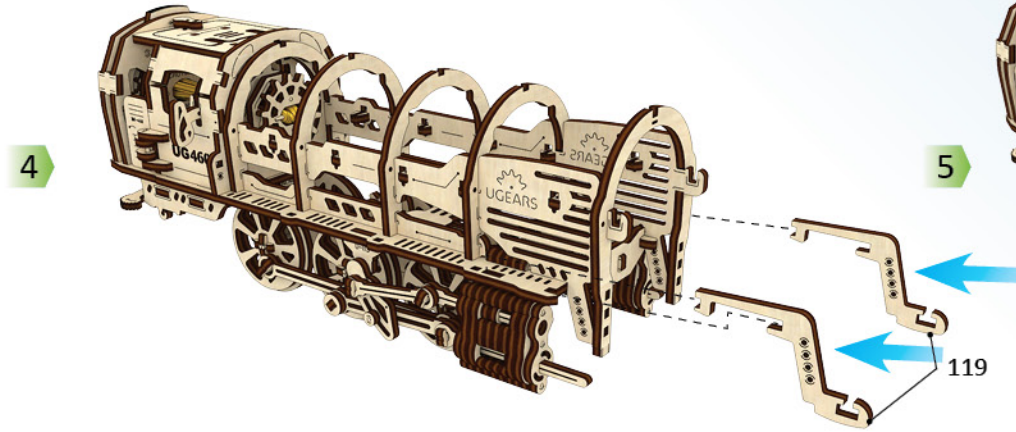
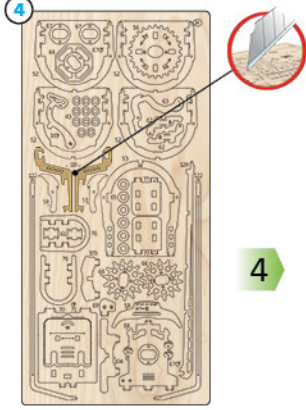
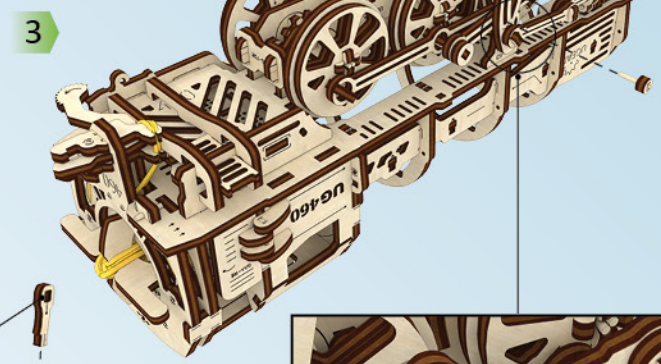
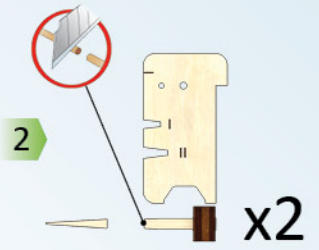
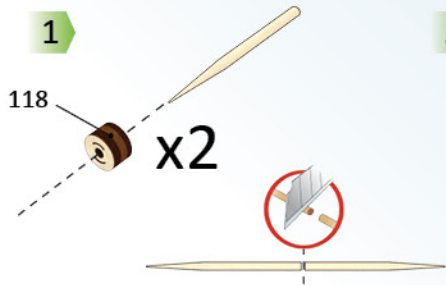
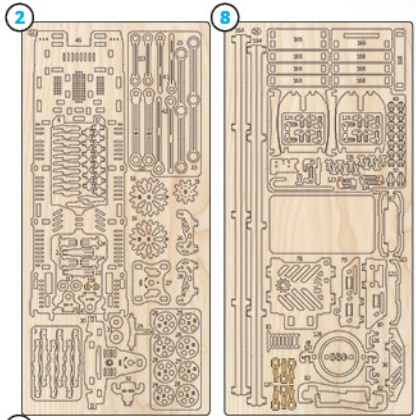

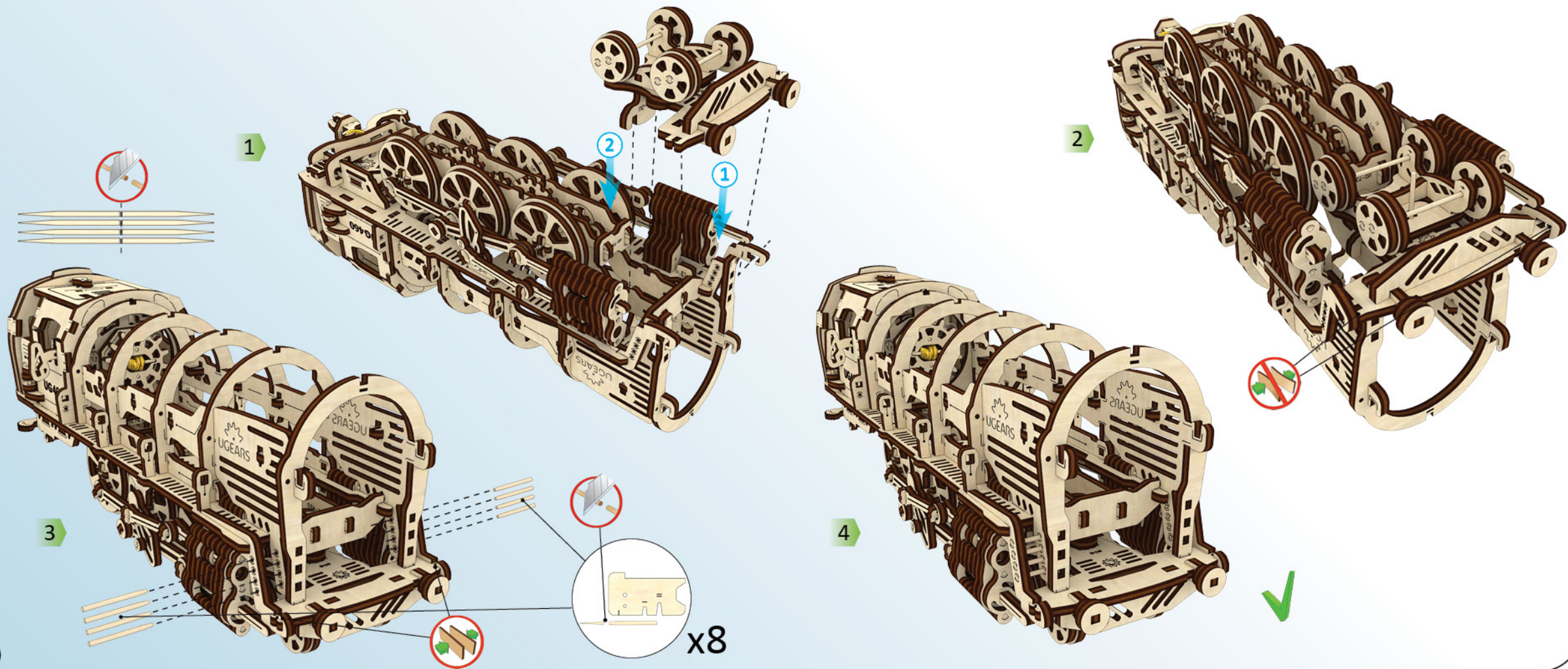

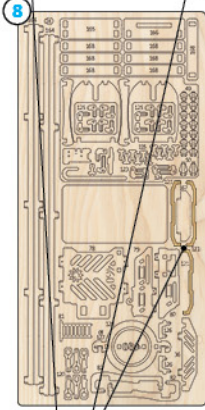
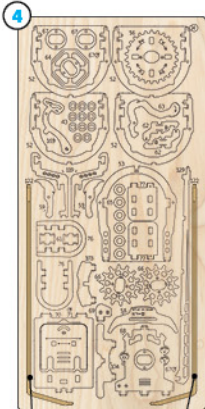

1

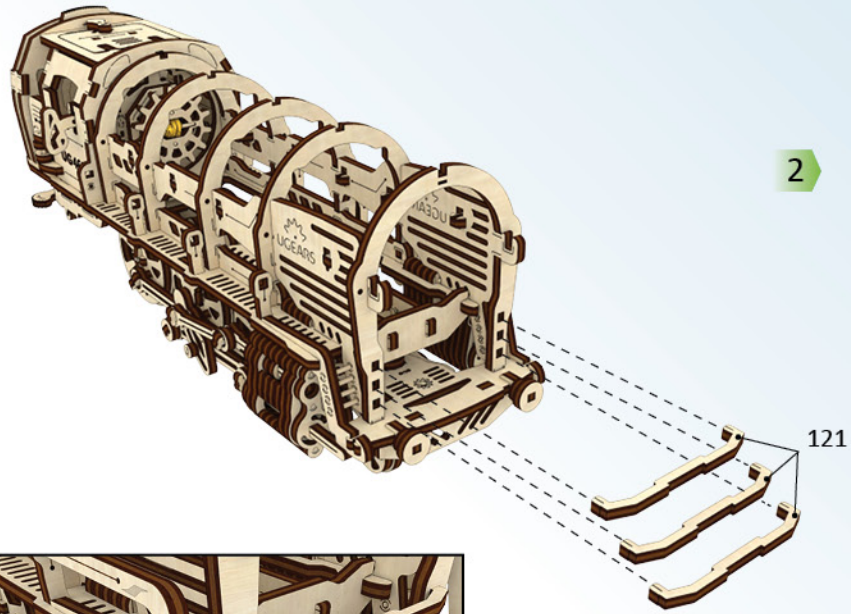

3

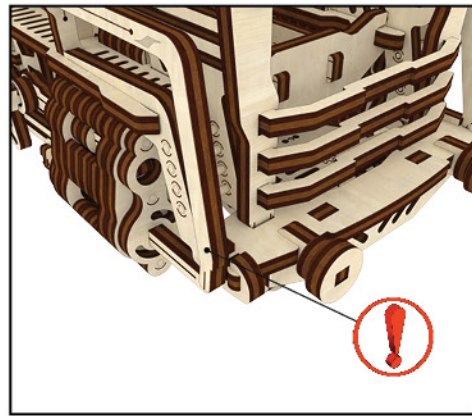

2

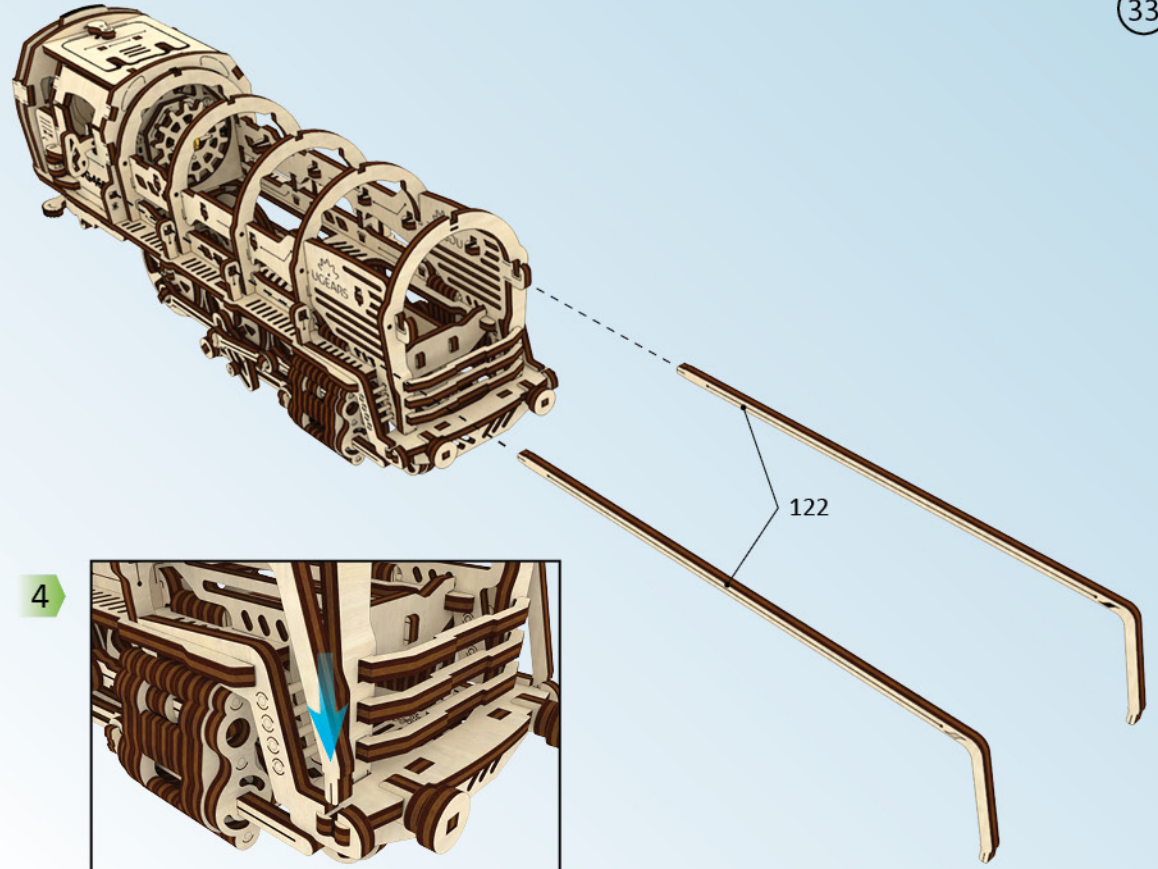

4

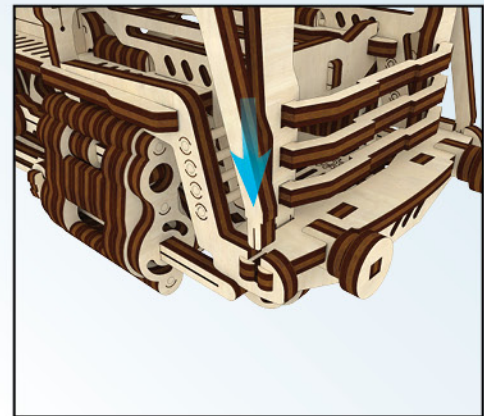

8

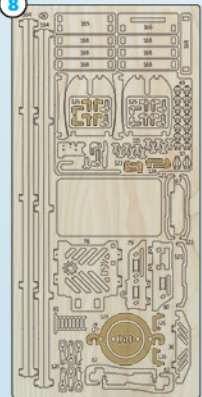

1

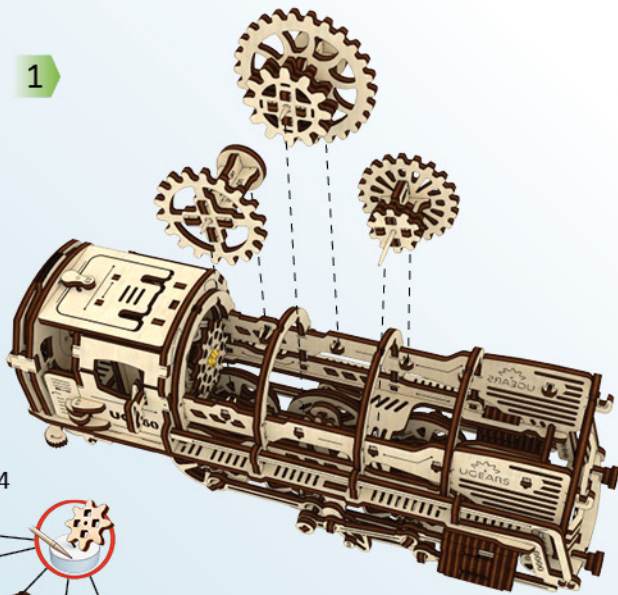

2

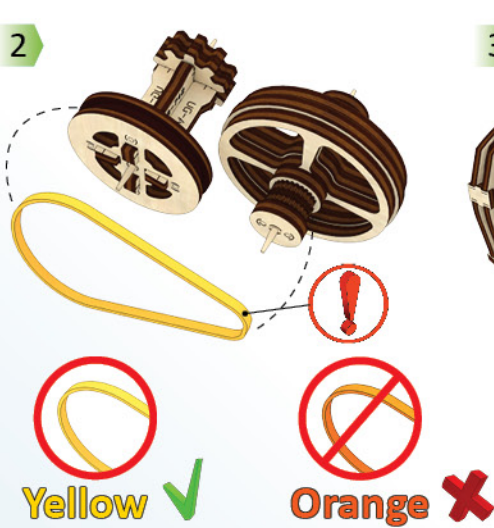

3

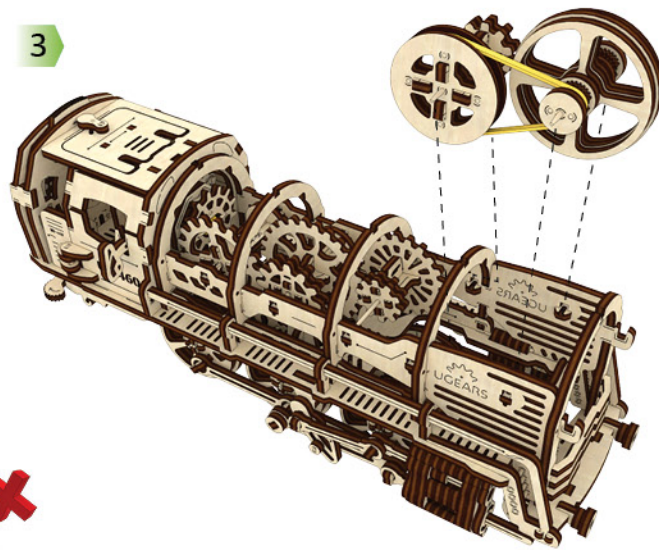

4

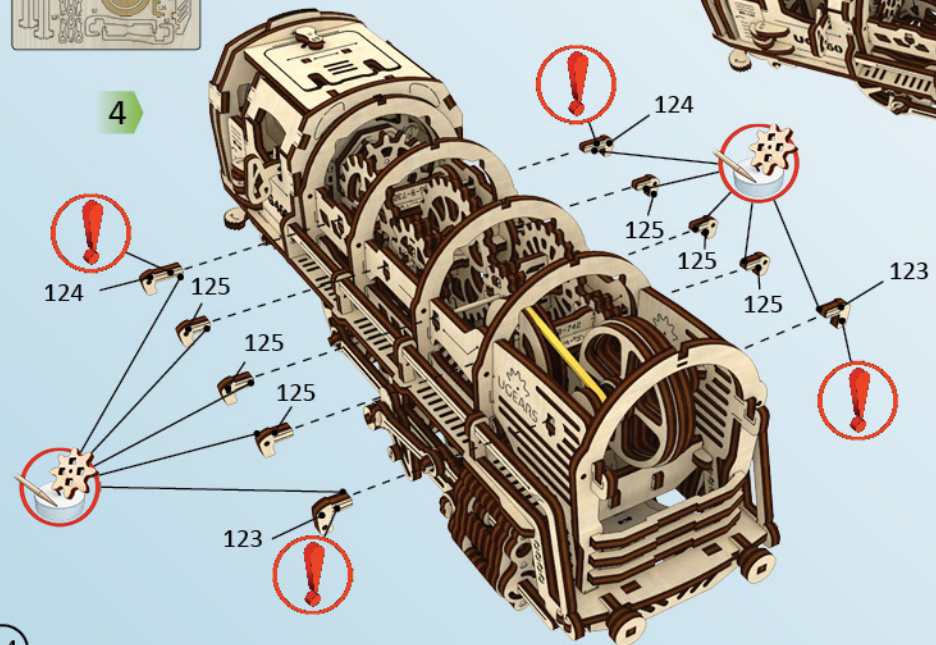

1

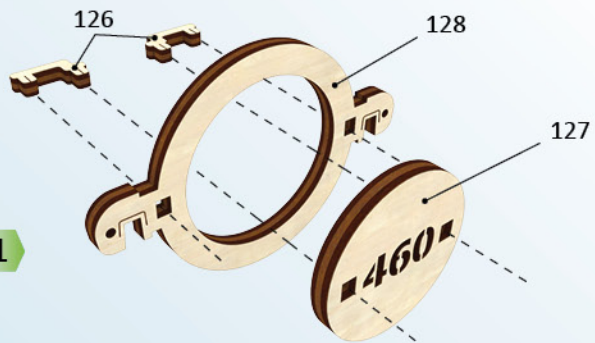

2



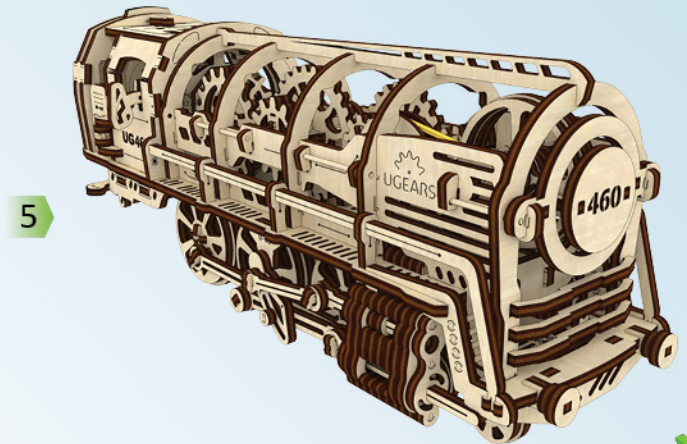
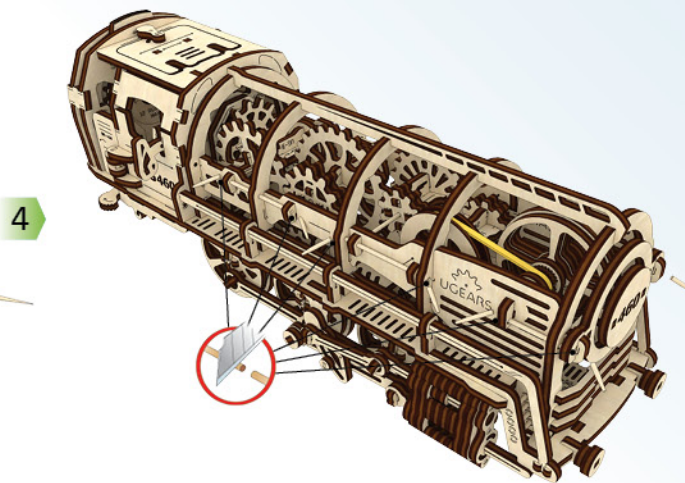
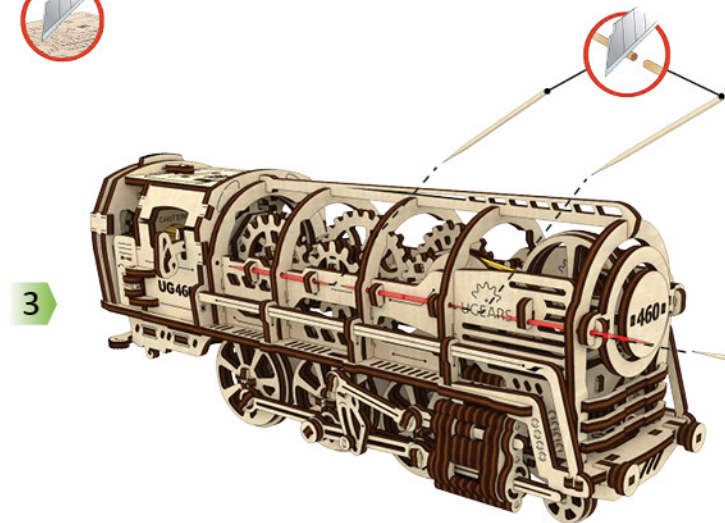
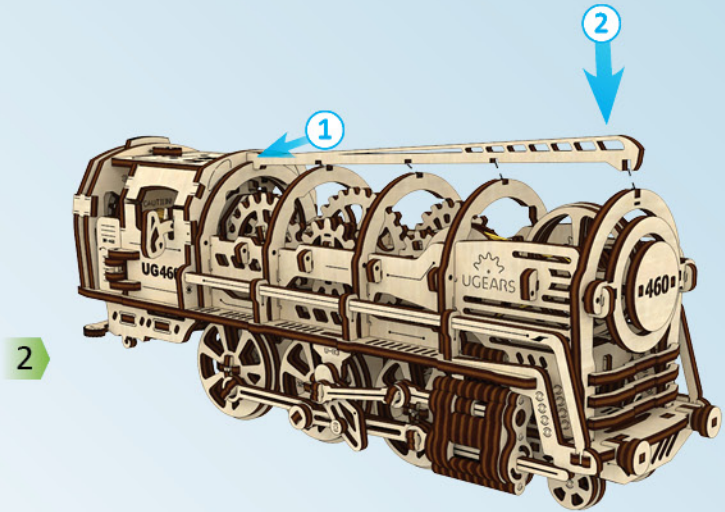
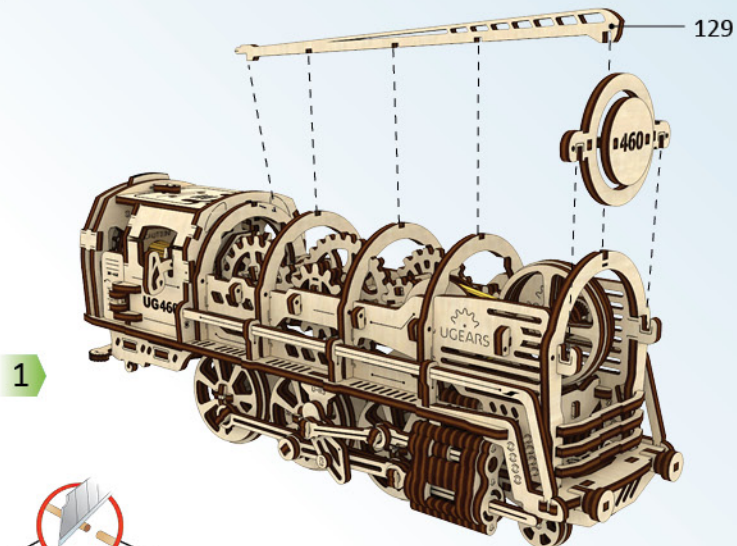
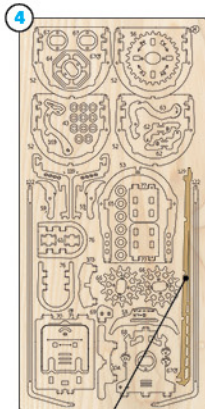

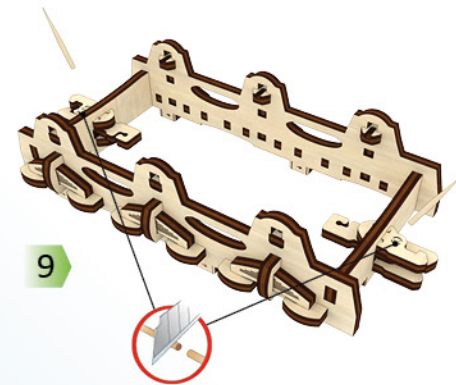
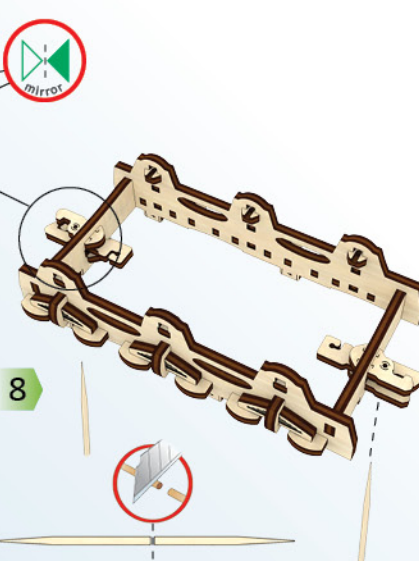
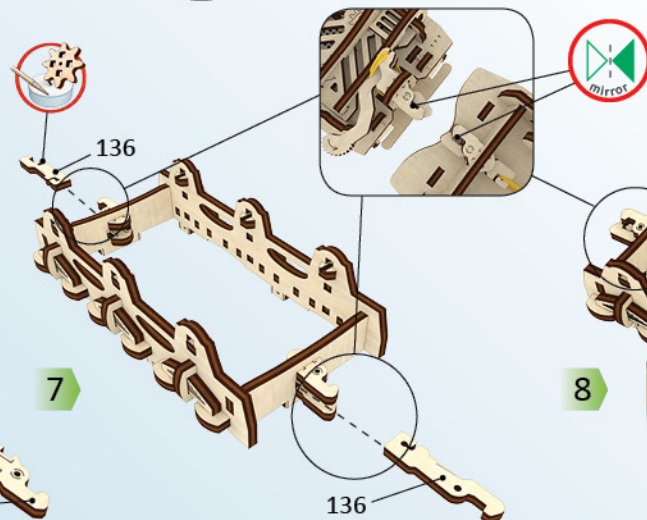
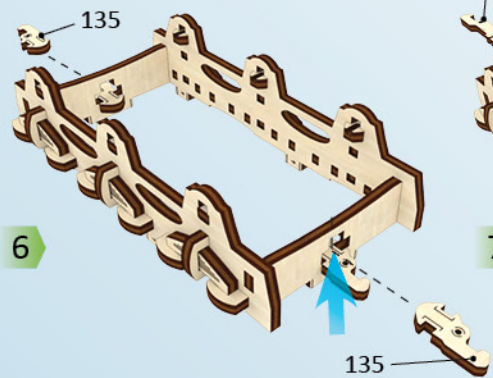
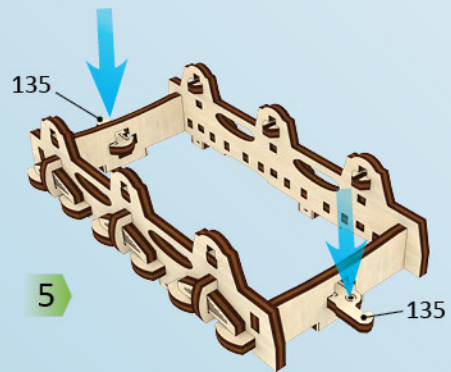
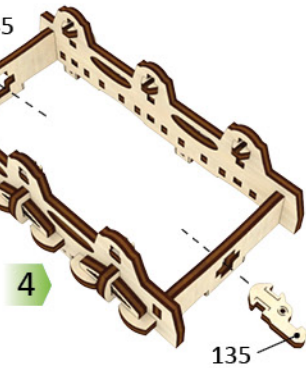
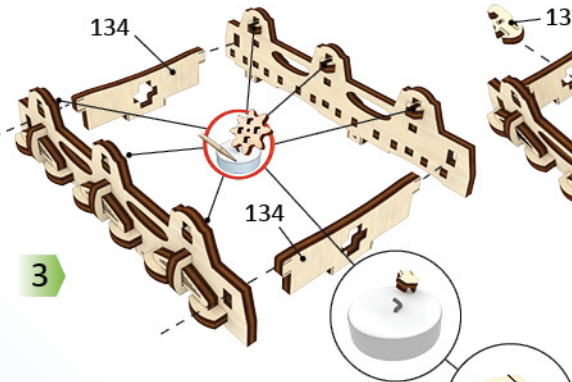
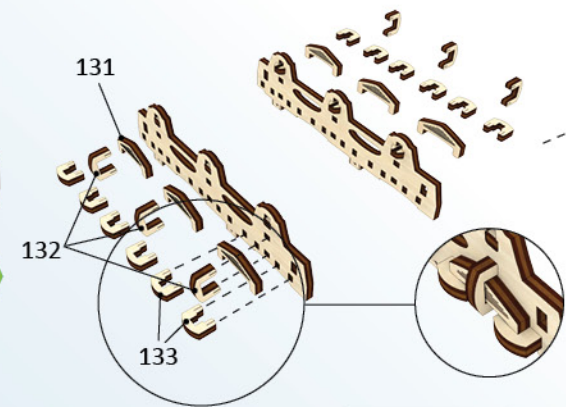
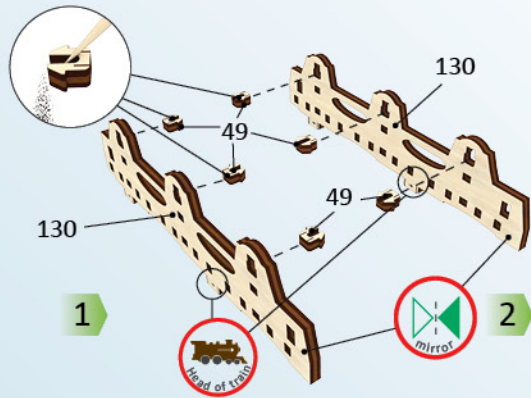
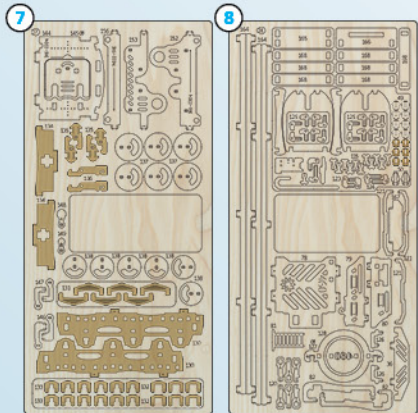

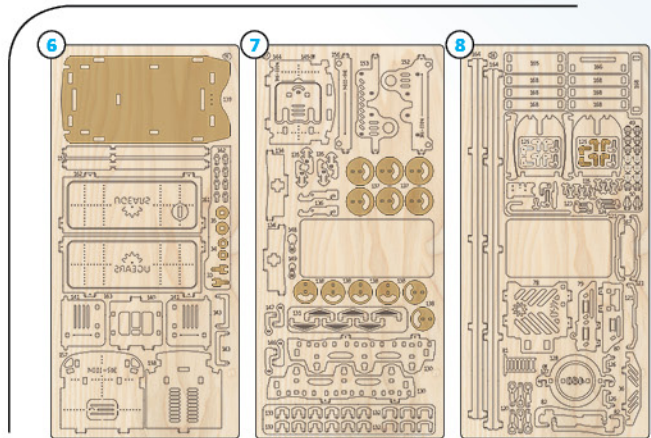

10 x1

11

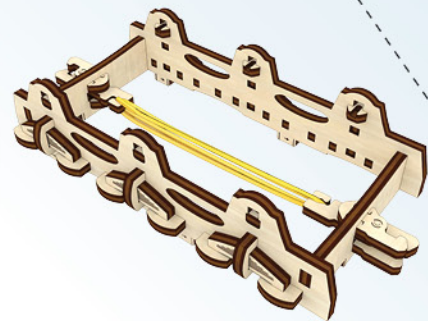

1

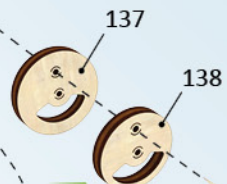

2



3



4

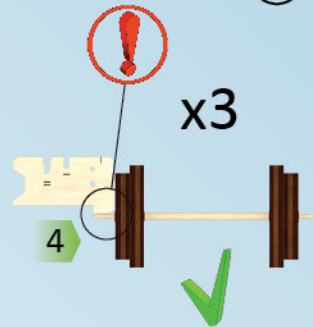

37

1

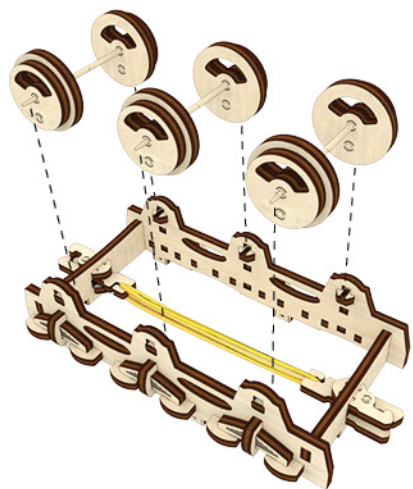

2

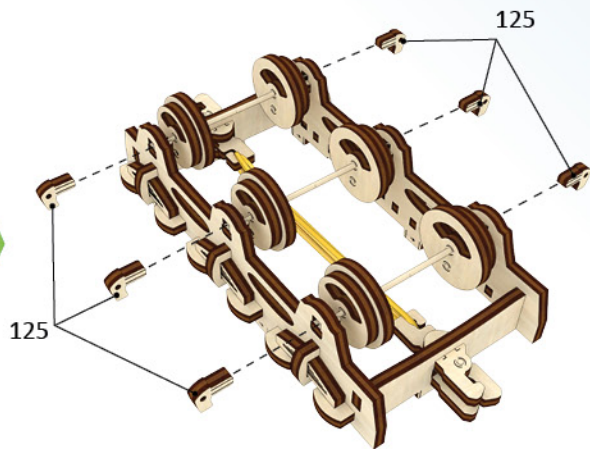

3

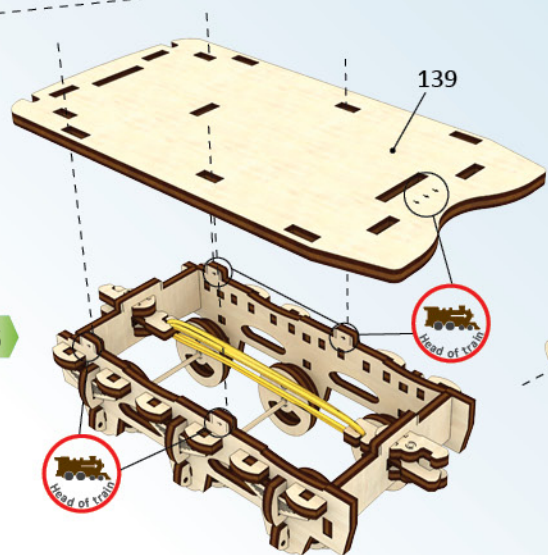

4

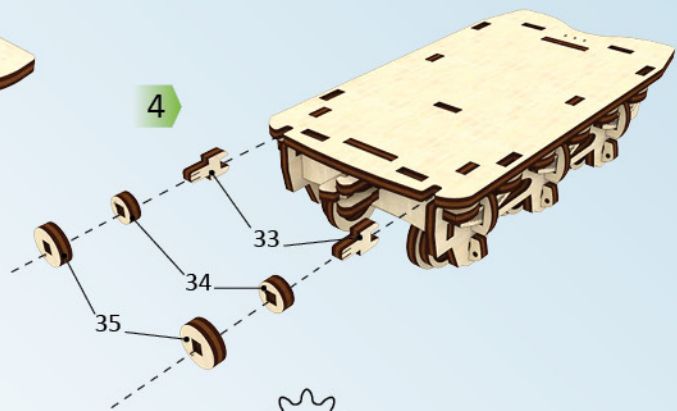

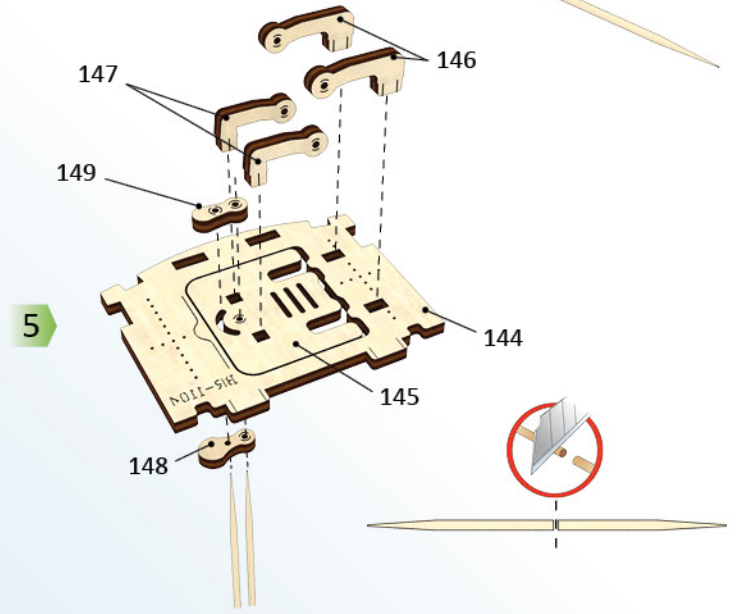
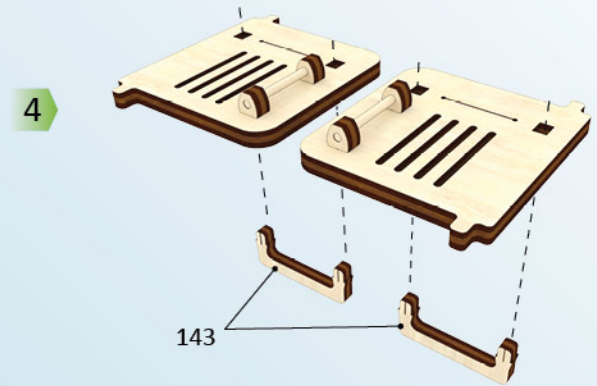
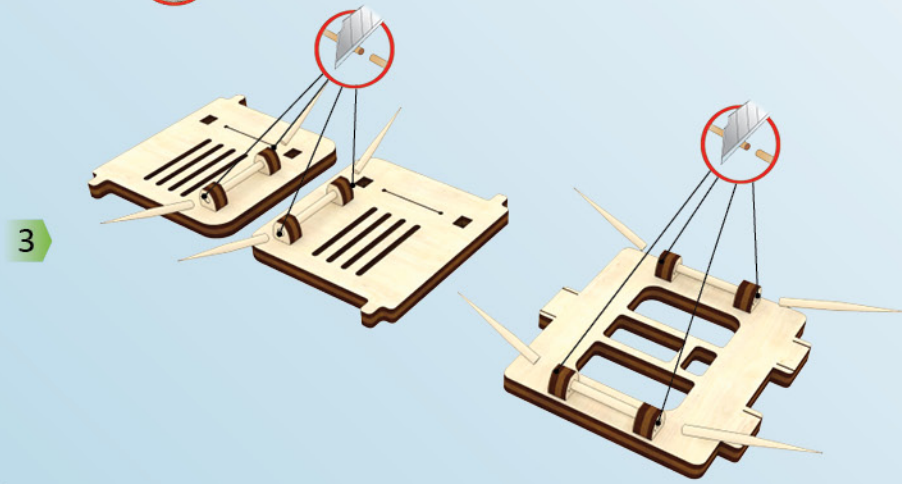
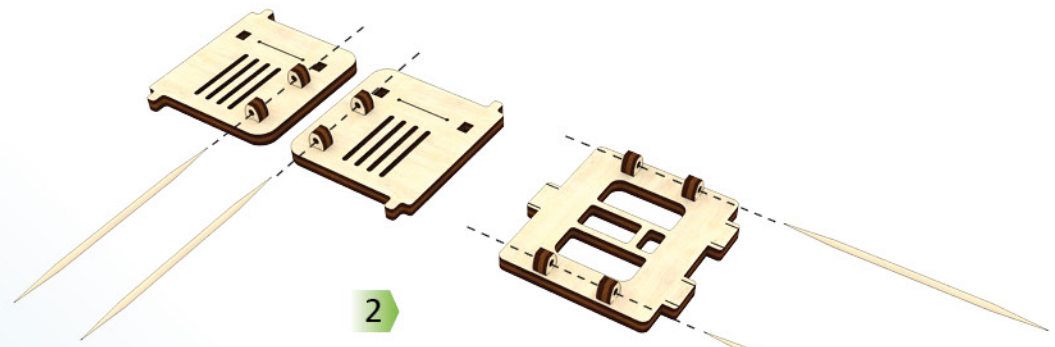
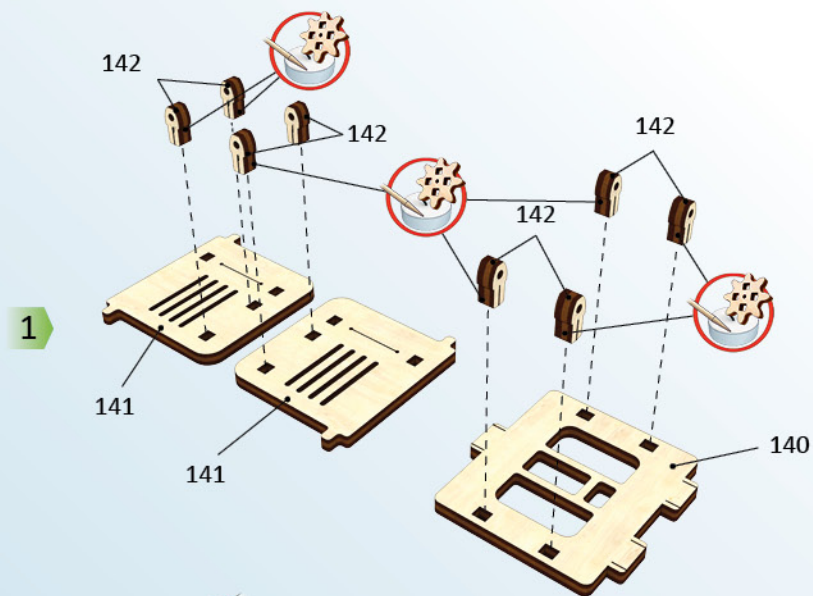
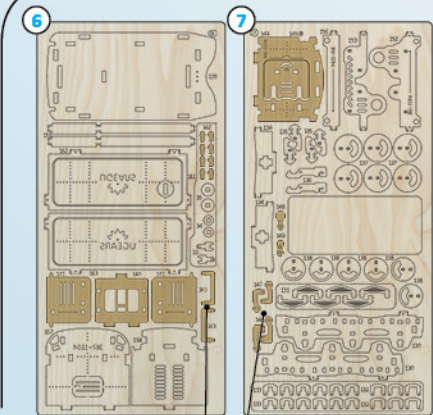

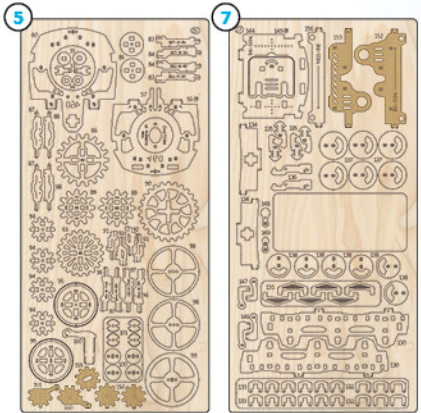

1

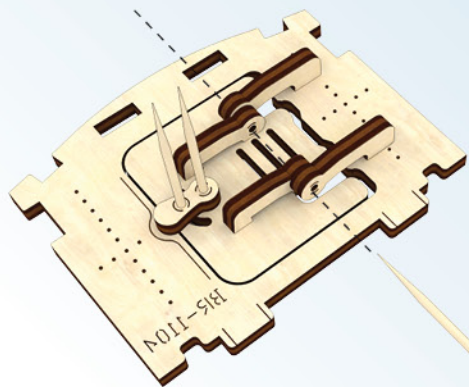

2

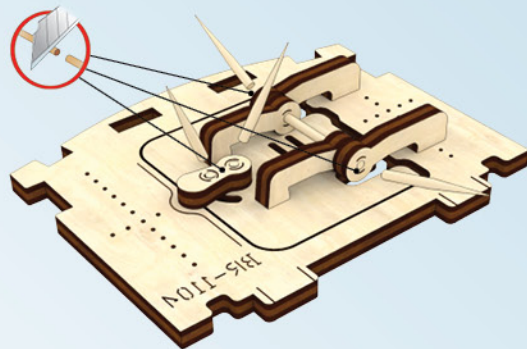

3

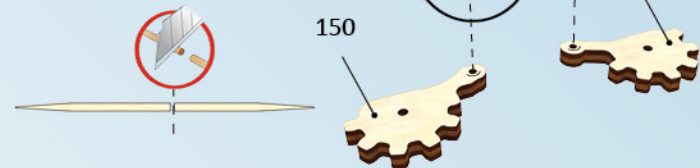

39

4

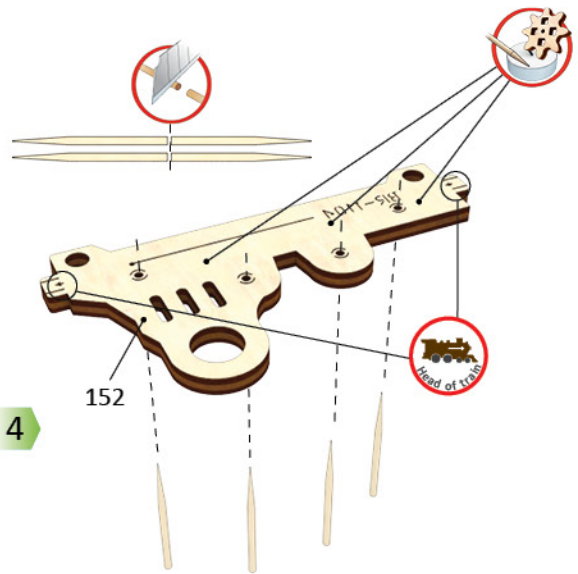

5

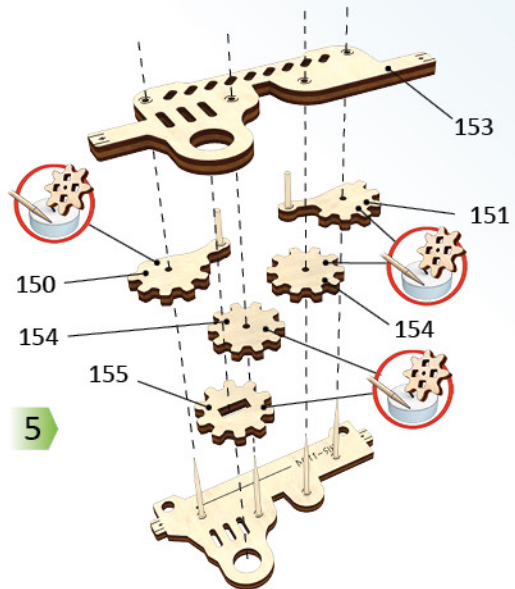

6

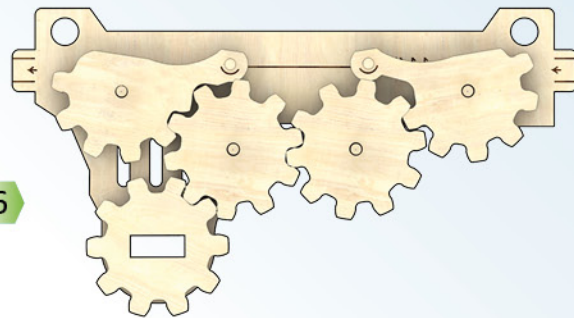

7

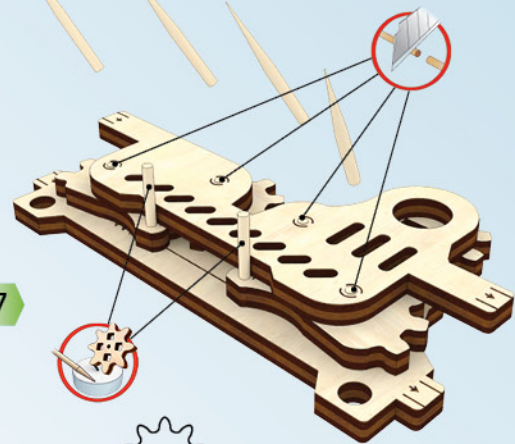

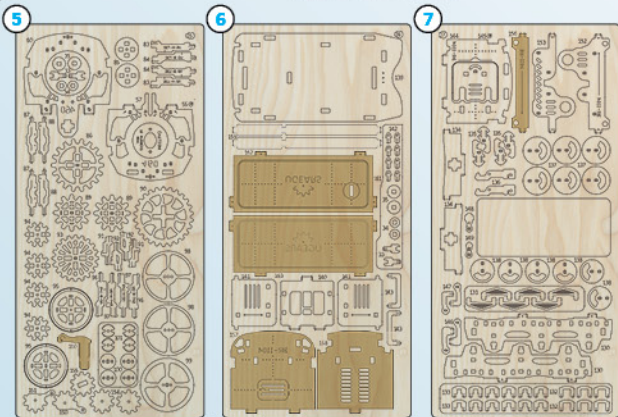

1

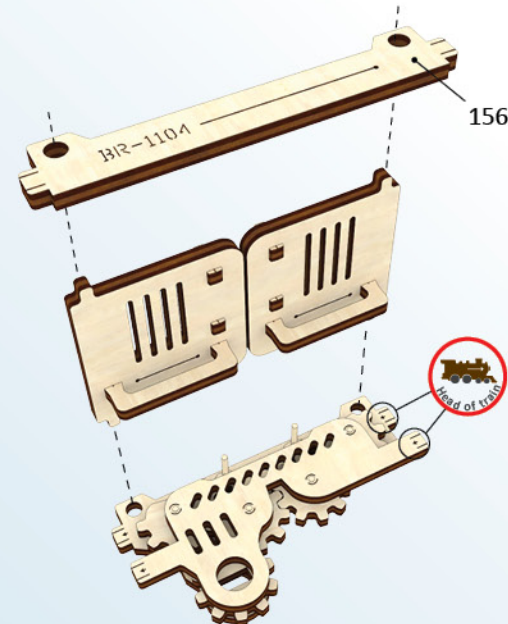

2

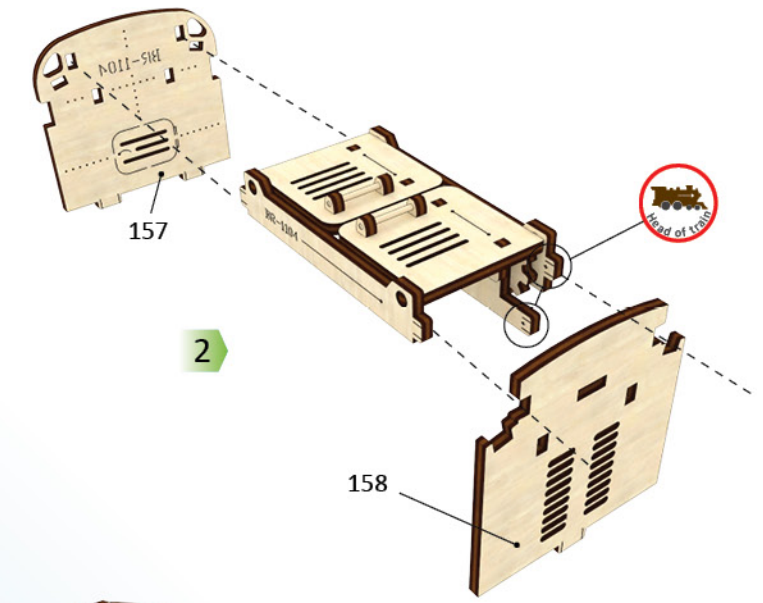

3

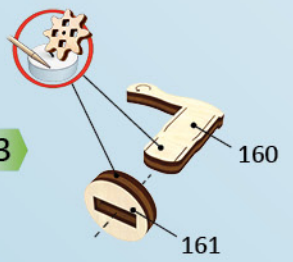

4

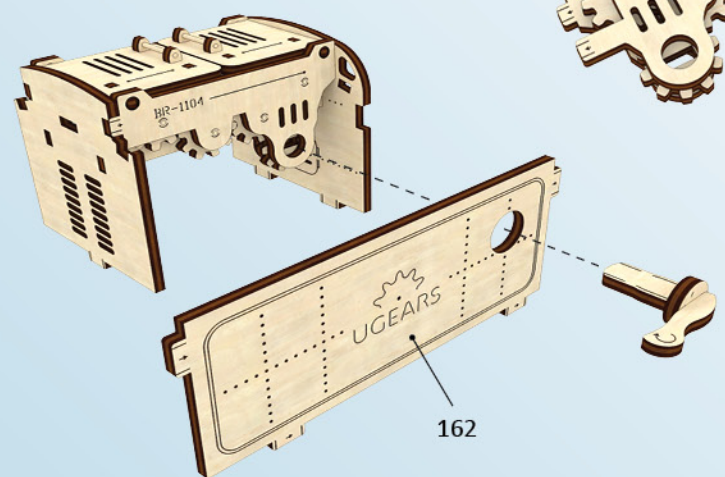

5

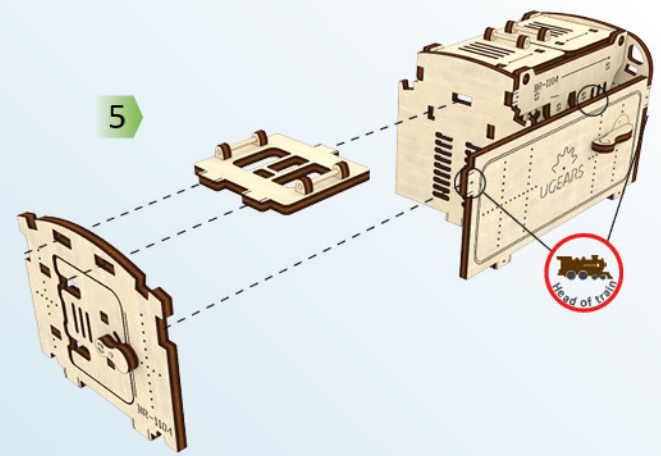

6

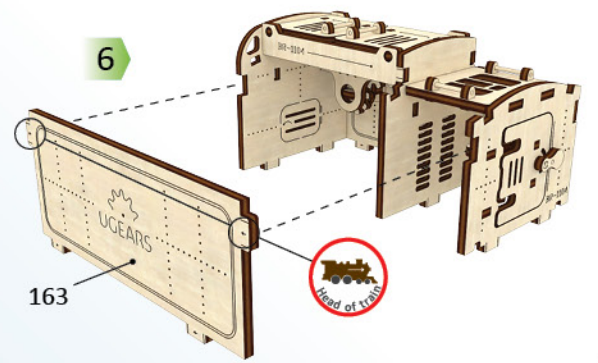

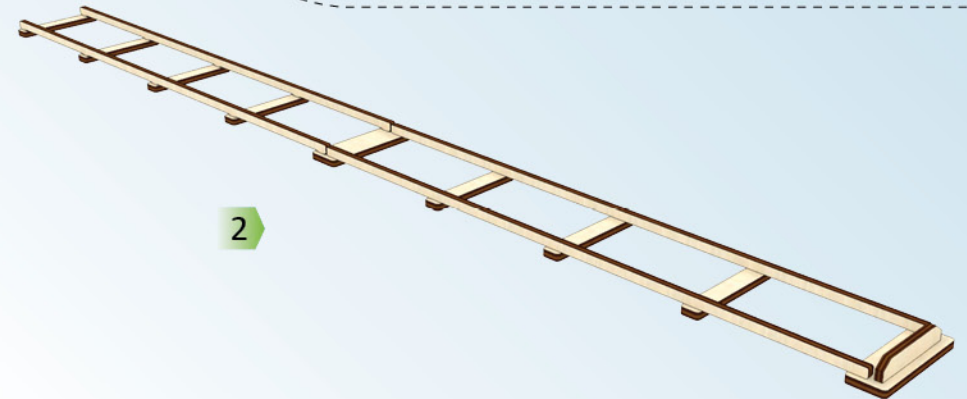
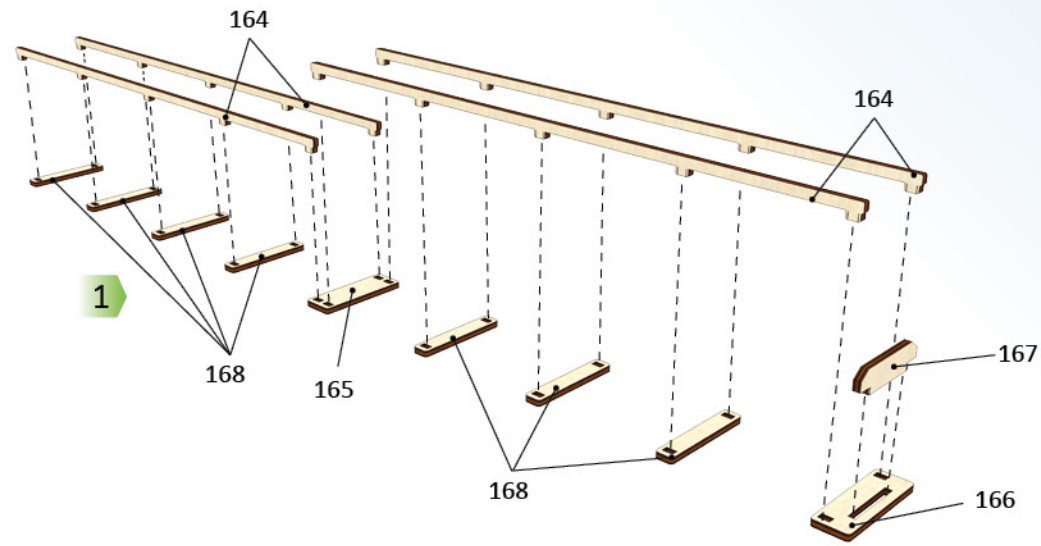
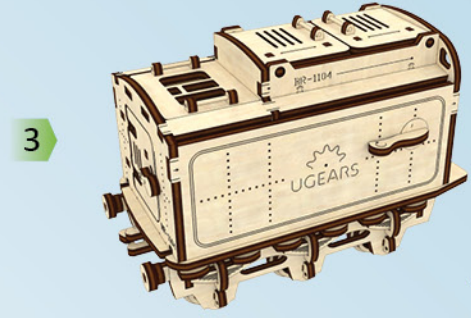
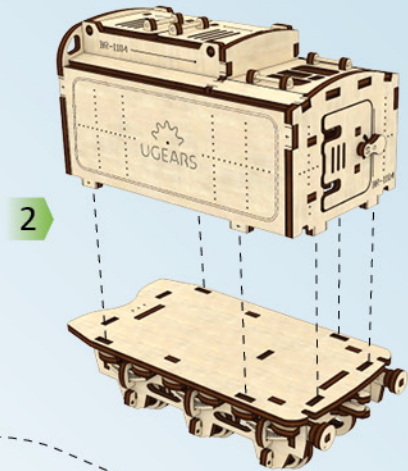
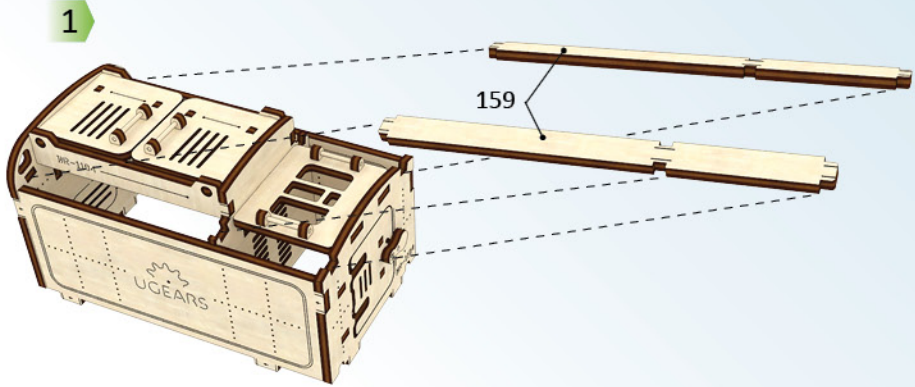
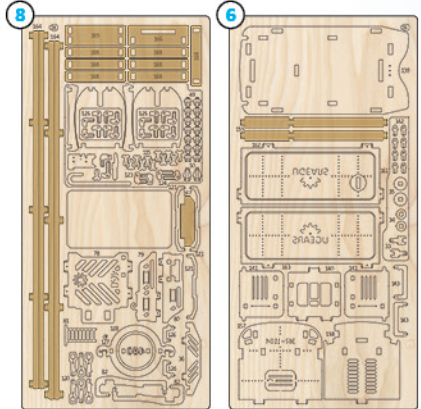

UKR**Підготовка локомотива і тендера до першого запуску:**

1. Перевірте шестерні на наявність задирок. При виявленні видаліть їх.
2. Переконайтеся у правильному зачепленні зубців шестерень.
3. Переконайтеся, що всі НЕРУХОМІ з'єднання – міцні і не розхиталися у процесі складання
4. Усі РУХОМІ елементи повинні мати невеликий люфт і у місцях дотику повинні бути змащені.
5. Перевірте виконання п. 9 на стор. 12.
6. Перевірте виконання п. 10, 11, 12 на стор. 17.
7. Перевірте розміщення шайб (п. 4, стор. 13).
8. Перевірте механізм автозчеплення, приєднавши тендер до локомотива (див. Малюнок).
9. Встановіть нейтральний режим руху локомотива. (п. Вільний рух локомотива).
10. Утримуючи локомотив у руці, не торкаючись рухомих елементів, прокрутіть ручку заведення 7-10 разів. Механізм повинен працювати плавно.
*У разі некоректної роботи механізмів див. п. Усунення неполадок.

ENG**Getting the locomotive and tender ready for the first start-up:**

1. Check the gears for burrs. Remove burrs if there are any.
2. Make sure the gears' teeth engaged properly.
3. Make sure that all FIXED connections are tight and did not become loose in the process of assembly.
4. All MOVING parts should have a bit of play and should be lubricated in the points of contact.
5. Check the completion of step 9 on page 12.

6. Check the completion of steps 10, 11, 12 on page 17.
7. Check the position of spacers (step 4, page 13).
8. Check the automatic coupling mechanism connecting the tender to the locomotive (see Illustration).
9. Set the locomotive into neutral gear (see paragraph Locomotive start / Free movement of locomotive).
10. Holding the locomotive in hand (make sure you're not touching moving parts), spin the wind up handle 7-10 times. The mechanism should operate smoothly.
*If something is wrong, refer to Troubleshooting paragraph.

DEU**Vorbereitung der Lokomotive und des Tenders zur ersten Inbetriebnahme:**

1. Prüfen Sie die Zahnräder auf Grate und entfernen Sie diese.
2. Überzeugen Sie sich von der korrekten Verzahnung der Zahnräder miteinander.
3. Überzeugen Sie sich davon, dass alle UNBEWEGLICHEN Verbindungen fest sind und kein Spiel beim Zusammenbauen bekommen haben.
4. Alle BEWEGLICHEN Elemente sollen etwas Spiel haben und an den Kontaktstellen geschmiert sein.
5. Prüfen Sie die Einhaltung von P. 9 auf S. 12.
6. Prüfen Sie die Einhaltung von P. 10, 11, 12 auf S. 17.
7. Prüfen Sie die Anordnung der Scheiben (S. 13 P. 4).
8. Prüfen Sie den Mechanismus der automatischen Kupplung durch die Ankopplung des Tenders an die Lokomotive (siehe Zeichnung).
9. Stellen Sie den Leerlauf ein (siehe P. Inbetriebnahme der Lokomotive \ P. freie Bewegung der Lokomotive).
10. Während Sie die Lokomotive in der Hand halten, drehen Sie den Aufzug 7-10 Mal auf. Der Mechanismus muss reibungslos anlaufen.

*Im Falle einer Störung siehe P. Fehlerbeseitigung.

FRA**Préparatifs de la locomotive et du tendeur à la première mise en marche :**

1. Vérifiez, s'il n'y a pas de bavures ou de la matière qui dépasse sur les pignons. Si c'est le cas, supprimez les à l'aide de papier de verre ou autres.
2. Assurez-vous que les dents des pignons soient bien engrenées.
3. Assurez-vous que tous les assemblages FIXES soient robustes et qu'ils ne se soient pas débouloonnés au cours de l'assemblage.
4. Tous les éléments MOBILES doivent présenter un jeu léger, et dans les endroits de contacts, ils doivent être graissés.
5. Vérifiez, si les exigences énoncées par le paragraphe 9 en page 12 ont été respectées.
6. Vérifiez, si les exigences énoncées par les paragraphes 10,11,12 en page 17 ont été respectées.
7. Vérifiez l'emplacement des rondelles (page 13, paragraphe 4).
8. Vérifiez le mécanisme d'attelage automatique en attelant le tendeur à la locomotive (voir la figure).
9. Enclenchez la position (régime) neutre (libre) de mouvement de la locomotive (voir le paragraphe «Mise en marche de la locomotive» \ sous-paragraphe «Mouvement libre de la locomotive».
10. Une fois la locomotive en main, sans toucher les éléments mobiles, faites tourner la manette du remontoir 7 à 10 fois. La marche du mécanisme doit se faire en douceur.
*En cas de marche incorrecte du mécanisme, voir le paragraphe «Remède aux pannes».

POL**Przygotowanie lokomotywy i tendra do pierwszego rozruchu:**

1. Sprawdź koła zębate na obecność zadziorów. Przy ujawnieniu wydal je.
2. Przekonaj się w prawidłowym rozmieszczeniu zębów kół zębatach.
3. Przekonaj się, że wszystkie NIERUCHOME łączenia umocnione w trakcie montownia.
4. Wszystkie RUCHOME elementy muszą mieć niewielki luz i w miejscach styku powinny być smarowane.
5. Sprawdź wykonanie p. 9, str. 12
6. Sprawdź wykonanie p. 10,11,12, str. 17
7. Sprawdź położenie podkładek (str. 13, p. 4)
8. Sprawdź mechanizm sprzęgła, przyłączając tender do lokomotywy (patrz rys.)
9. Utrwal neutralny reżym ruchu lokomotywy. (Patrz p. Rozruch lokomotywy \ p.p. Wolny ruch lokomotywy).
10. Trzymając lokomotywę w ręce, nie dotykając ruchliwych elementów, przekręć rączkę rozruchu 7-10 razy. Mechanizm musi pracować płynnie.
*W przypadku niepoprawnej roboty mechanizmów patrz p. Usunięcie usterek

SPA**Preparación de la locomotora a la primera puesta en marcha:**

1. Compruebe si los engranajes no tienen rebabas. En caso de su detección elimínelas.
2. Asegúrese que los enganches de los engranajes sean adecuados.
3. Asegúrese de que todas las conexiones FIJAS estén seguras y no se hayan aflojado durante el montaje.

- 4. Todos los elementos móviles deben tener un pequeño huelgo y en los puntos de contacto deben estar lubricados.
 - 5. Verifique p. 9 en la pág. 12.
 - 6. Verifique el cumplimiento de los pp. 10, 11, 12 en la pág. 17.
 - 7. Compruebe la colocación de las arandelas (pág. 13, p. 4).
 - 8. Compruebe el mecanismo de autoenganche mediante la conexión del tender a la locomotora.
 - 9. Imponga el modo neutro de movimiento de la locomotora. (ver. p. Libre marcha de la locomotora).
 - 10. Teniendo la locomotora en la mano sin tocar las partes móviles, gire el manubrio de puesta en marcha 7-10 veces. El mecanismo debería funcionar sin problemas.
- * En el caso de una operación incorrecta de los mecanismos, consulte. P. Solución de problemas.

ITA

Preparazione della locomotiva e del tender al primo avviamento:

- 1. Controllare la presenza di bave sugli ingranaggi. Rimuoverle se presenti.
- 2. Controllare l'accoppiamento degli ingranaggi.
- 3. Controllare che tutte le connessioni RIGIDE siano strette e non si siano allentate nel processo di assemblaggio.
- 4. Tutti gli elementi MOBILI devono avere un gioco limitato e devono essere lubrificati nei punti di contatto.
- 5. Controllare l'esecuzione del p. 9 sulla pag. 12
- 6. Controllare l'esecuzione dei pp. 10, 11, 12 sulla pag. 17
- 7. Controllare il posizionamento delle rondelle (pag. 13, p. 4)
- 8. Controllare il meccanismo di accoppiamento automatico collegando il tender al locomotore (vedi fig.)-
- 9. Mettere il locomotore in folle. (vedi p. Avviamento del locomotore / Movimento libero della locomotiva).
- 30. Tenendo il locomotore nella mano senza toccare le parti in movimento, girare la leva di caricamento per 7-10

volte. Il meccanismo dovrebbe funzionare andantemente.
 *In caso di funzionamento non corretto dei meccanismi, vedi p. Risoluzione dei problemi.

TUR

Lokomotifin ve tenderin ilk çalıştırmaya hazırlanması:

- 1. Lokomotif dişlilerinin çapaksız olmasını kontrol edin. Çapakları giderin.
 - 2. Dişli parçalarının düzgün takılmasından emin olun.
 - 3. Bütün HAREKETSİZ (sabit) bağlantıların sağlam olduğunu ve montaj sırasında gevşemediğini kontrol ediniz.
 - 4. Bütün HAREKETLİ parçalarda küçük açıklıklar olmalı, ayrıca değme yerlerinde parçalar yağlanmış olmalıdır.
 - 5. 12. sayfadaki 9. maddenin yapılmasını kontrol ediniz.
 - 6. 17. sayfadaki 10, 11, 12. maddelerin yapılmasını kontrol ediniz.
 - 7. Rondelaların yerleştirilmesini kontrol ediniz (13. Sayfa, 4. madde).
 - 8. Lokomotive tender bağlayıp otomatik bağlantı mekanizmasını kontrol ediniz (resme bakınız).
 - 9. Lokomotifin nötr hareket modunu ayarlayınız ("Lokomotifin çalıştırılması" maddesinin \ "Lokomotifin serbest hareket etmesi" fıkrasına bakınız).
 - 10. Hareketli parçalara dokunmadan lokomotifi elde tutarak çalıştırma kolunu 7-10 kere çeviriniz. Mekanizma sarsılmadan düzgün bir şekilde çalışmalıdır.
- * Mekanizmaların düzgün bir şekilde çalışmaması halinde "Sorunların çözülmesi" maddesine bakınız.

RUS

Подготовка локомотива и тендера к первому запуску:

- 1. Проверьте шестерни на наличие заусенцев. При обнаружении удалите их.
- 2. Убедитесь в правильном зацеплении зубьев шестерен.

- 3. Убедитесь, что все НЕПОДВИЖНЫЕ соединения прочны и не разболтались в процессе сборки.
 - 4. Все ПОДВИЖНЫЕ элементы должны обладать небольшим люфтом и в местах соприкосновения должны быть смазаны.
 - 5. Проверьте выполнение п. 9 на стр. 12.
 - 6. Проверьте выполнение п. 10,11,12 на стр. 17.
 - 7. Проверьте размещение шайб (стр. 13, п. 4).
 - 8. Проверьте механизм автосцепки, присоединив тендер к локомотиву (см рис.).
 - 9. Установите нейтральный режим движения локомотива. (см. п. Запуск локомотива \ п.п. Свободное движение локомотива).
 - 10. Удерживая локомотив в руке, не касаясь подвижных элементов, прокрутите ручку завода 7-10 раз. Механизм должен работать плавно.
- * В случае некорректной работы механизмов см. п. "Устранение неполадок".

UKR УВАГА! Вільний рух локомотива (катання рукою) необхідно здійснювати тільки при увімкненій нейтральній передачі та опущеному спусковому важелі! (див. п. Запуск локомотива / п.п. Вільний рух локомотива). Інакше деталі можуть зламатися!

ENG ATTENTION! Free movement of locomotive (moving by hand) is possible only when neutral gear is engaged and trigger lever lowered! (see Locomotive start / Free movement of the locomotive paragraphs). Otherwise, the parts can be damaged!

DEU ACHTUNG! Die freie Bewegung der Lokomotive (das Rollen mit der Hand) nur beim eingelegten Leerlauf und dem heruntergelassenen Auslösehebel machen! (siehe P. Inbetriebnahme der Lokomotive \ P. freie Bewegung der Lokomotive). Sonst können die Teile brechen!

FRA ATTENTION! Il est nécessaire de procéder au

mouvement libre de la locomotive (en la déplaçant à la main) seulement quand la vitesse neutre est activée et quand le levier de détente est abaissé ! (voir le paragraphe « Mise en route de la locomotive »\ les paragraphes « Mouvement libre de la locomotive »). Sinon, vous risquez de casser les pièces!

POL UWAGA! Swobodny ruch lokomotywy (popchnięcie ręka) odbywa się tylko, kiedy włączona jest neutralna przekładnia i opuszczono mechanizm zwalniający (zob. Punkt Uruchomienie lokomotywy/ p.p. Wolny ruch lokomotywy). Inaczej możliwe jest złamanie części!

SPA ATENCIÓN! ¡Hay que mover libremente la locomotora (con la mano) sólo en punto muerto y con el gatillo bajado! (ver p. Libre movimiento de la locomotora). De lo contrario, las partes pueden romperse!

ITA ATTENZIONE! Il movimento libero del locomotore (guida manuale) deve essere eseguito soltanto con il cambio in folle e leva abbassata! (vedi comma Avviamento del locomotore \ Movimento libero del locomotore). In caso contrario, le parti possono rompersi!

TUR DİKKAT! Lokomotifin serbest hareket etmesi (elle gezdirilmesi) sadece vites boşa alınarak tetik (çalıştırma) kolu indirildiği taktirde yapılmalıdır (Lokomotifin çalıştırılması \ Lokomotifin serbest hareket etmesi maddelerine bakınız). Aksi halde parçalar kırılabilir!

RUS ВНИМАНИЕ! Свободное движение локомотива (катание рукой) необходимо производить только при включенной нейтральной передаче и опущенном спусковом рычаге! (см. п. Запуск локомотива \ п.п. Свободное движение локомотива). В противном случае возможна поломка деталей!



UKR Установка \ знімання тендера. **ENG** Tender installation \ removal.

DEU Auf- und Absetzen des Tenders. **FRA** Mise en place \ désattelage du tender. **POL** Montaż \ demontaż tendra. **SPA** Montaje \ desmontaje del tender.

ITA Montaggio \ smontaggio del tender. **TUR** Tenderin monte edilmesi \ çıkarılması. **RUS** Установка \ снятие тендера.

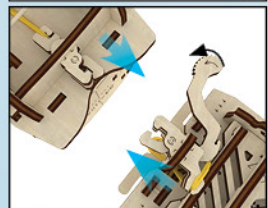

UKR Вільний рух локомотива.

ENG Free movement of locomotive. **DEU** Freie Bewegung der Lokomotive. **FRA** Mouvement libre de la locomotive. **POL** Wolny ruch lokomotywy.

ITA Libera marcia de la locomotora. **SPA** Libre marcha de la locomotora. **UKR** Вільний рух локомотива. **ENG** Free movement of locomotive. **DEU** Freie Bewegung der Lokomotive. **FRA** Mouvement libre de la locomotive. **POL** Wolny ruch lokomotywy. **ITA** Libera marcia de la locomotora. **SPA** Libre marcha de la locomotora. **TUR** Lokomotifin serbest hareket etmesi. **RUS** Свободное движение локомотива.

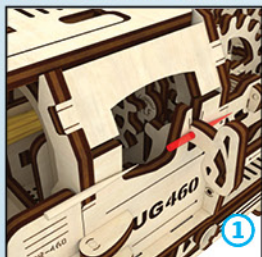

UKR

1. Опустити спусковий важіль (рис. 1). **2.** Встановити перемикач у положення згідно з рис. 2.

✓ Поїзд готовий до вільного руху.

ENG

1. Pull the trigger lever downward (picture 1).

2. Set the changing switch in position according to the Picture 2.

✓ The train is ready for free movement.

DEU

1. Lassen Sie den Aufzugshebel herunter. **2.** Stellen sie den Umschalter in die Position wie in der Zeichnung.

✓ Die Lokomotive kann jetzt frei bewegt werden.

FRA

1. Abaissez le levier de détente (la figure 1).

2. Mettez le commutateur en position, comme le montre la figure 2.

✓ Le train est prêt au mouvement libre.

POL

1. Spuść dźwignię spustową (rys. 1).

2. Utrwal przełącznik w

pozycji zgodnie z rys. 2. **✓ Pociąg jest gotów do wolnego ruchu.**

SPA

1. Baje el gatillo (Fig. 1). **2.** Coloque el manubrio de puesta en marcha de acuerdo con la Fig. 2.

✓ El tren está pronto para moverse libremente.

ITA

1. Abbassare la leva di avvio. (fig. 1).

2. Posizionare il selettore nella posizione mostrata sulla fig. 2.

✓ Il treno è pronto al movimento libero.

TUR

1. Çalıştırma kolunu indiriniz (res. 1). **2.** Resimde öngörüldüğü gibi anahtarı yerleştiriniz 2.

✓ Lokomotif serbest hareket etmeye hazır olmaktadır.

RUS

1. Опустите спусковой рычаг (рис. 1).

2. Установите переключатель в положение согласно рис. 2.

✓ Поезд готов к свободному движению.

UKR Запуск локомотива. **ENG** Locomotive start-up. **DEU** Inbetriebnahme der Lokomotive.

FRA Mise en marche de la locomotive. **POL** Rozruch lokomotywy. **SPA** Puesta en marcha de la locomotora. **ITA** Avviamento del locomotore. **TUR** Lokomotifin çalıştırılması. **RUS** Запуск локомотива.



1

UKR Підніміть спусковий важіль згідно з мал. 1. **ENG** Pull the trigger lever upward according to the Picture 1. **DEU** Heben Sie den Abzugshebel wie in

der Zeichnung dargestellt an. Bild 1. **FRA** Soulevez le levier de détente, comme le montre la figure 1.

POL Podnieś dźwignię spustową zgodnie z rys 1. **SPA** Levante la palanca de disparo como se muestra en la Fig. 1. **ITA** Alzare la leva del grilletto come mostrato sulla fig. 1. **TUR** Resimde gösterildiği gibi tetik kolunu kaldırınız. **RUS** Поднимите спусковой рычаг согласно рис. 1.

2

UKR Вибір режиму руху. **ENG** Selection of movement mode. **DEU** Auswahl der Fahrmodi. **FRA** Sélection du mode de mouvement. **POL** Wybór reżymu ruchu. **SPA** Selección del modo de marcha. **ITA** Selezionare il modo d'andamento. **TUR** Hareket modunun seçilmesi. **RUS** Выбор режима движения.

2.1

UKR Рух уперед. **ENG** Movement forward. **DEU** Vorwärts. **FRA** Mouvement vers l'avant. **POL** Ruch naprzód. **SPA** Avance.

ITA Avanti. **TUR** İleriye doğru hareket etme. **RUS** Движение вперед.

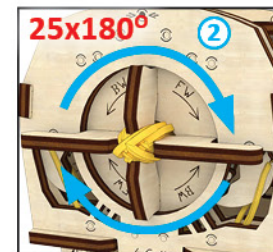

UKR Встановити перемикач у положення згідно з рис. 1. **ENG** Set the changing switch in position according to the Picture 1. **DEU** Stellen sie den Umschalter in die Position, wie in der Zeichnung dargestellt. **FRA** Mettez le commutateur en position, comme le montre la figure 1. **POL** Utrwal przełącznik w pozycji zgodnie z rys. 1. **SPA** Colocar el interruptor de acuerdo con la Fig. 1. **ITA** Posizionare il selettore nella posizione mostrata sulla fig. 1. **TUR** 1 Resimde gösterildiği gibi anahtarı yerleştiriniz.

RUS Установите переключатель в положение согласно рис. 1.

UKR Прокрутіть ручку заведення згідно з рис.

2. **ENG** Spin the start handle according to the Picture 2. **DEU** Drehen sie den Aufzugshebel wie in der Zeichnung 2. **FRA** Faites tourner la manette du remontoir, comme le montre la figure 2. **POL** Przekręć rączkę rozruchu zgodnie z rys. 2. **SOA** Girar el manubrio de puesta en marcha según la Fig. 2. **ITA** Girare la leva di caricamento secondo la fig. 2. **TUR** 2 Resmine göre çalıştırma kolunu çeviriniz. **RUS** Прокрутите ручку завода согласно рис. 2.

2.2

UKR Рух назад.
ENG Movement backward.
DEU Rückwärts.
FRA Mouvement vers l'arrière.
POL Ruch wstecz.
SPA Retroceso.
ITA Retromarcia.
TUR Geriye doğru hareket etme.
RUS Движение назад.

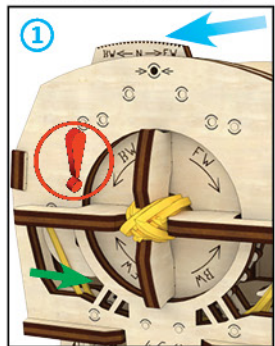

UKR Встановіть перемикач у положення згідно з рис. 1 **ENG** Set the changing switch in position according to the Picture 1. **DEU** Stellen sie den Umschalter in die Position, wie in der Zeichnung dargestellt. **FRA** Mettez le commutateur en position,

comme le montre la figure 1. **POL** Utrwal przełącznik w pozycji zgodnie z rys. 1. **SPA** Colocar el interruptor de acuerdo con la Fig. 1. **ITA** Posizionare il selettore nella posizione mostrata sulla fig. 1. **TUR** 1 Resimde gösterildiği gibi anahtarı yerleştiriniz. **RUS** Установите переключатель в положение согласно рис. 1.

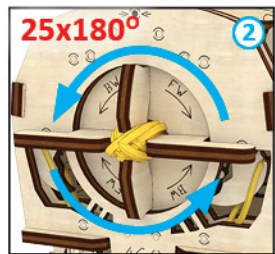

UKR Прокрутіть ручку заведення згідно з рис. 2. **ENG** Spin the start handle according to the Picture 2. **DEU** Drehen sie den Aufzugshebel wie in der Zeichnung 2. **FRA** Faites tourner la manette du remontoir, comme le montre la figure 2. **POL** Przekręć łażkę rozruchu zgodnie z rys. 2. **SOA** Girar el manubrio de

puesta en marcha según la Fig. 2. **ITA** Girare la leva di caricamento secondo la fig. 2. **TUR** 2 resmine göre çalıştırma kolunu çeviriniz. **RUS** Прокрутите ручку завода согласно рис. 2.

3

UKR встановіть локомотив на рейки або на рівню (не ворсисту) поверхню. **ENG** Set the locomotive on rails or smooth (not shafty) surface. **DEU** Stellen Sie die Lokomotive auf die Schienen oder auf eine glatte (nicht florige) Oberfläche. **FRA** Placez la locomotive sur les rails ou bien sur une surface plate et lisse (pas de gros tapis ou autres surfaces rugueuses). **POL** Ustaw lokomotywę na szyny albo na równą (nie mszystą) powierzchnię. **SPA** Coloque la locomotora en un carril o en una superficie lisa (sin pelusa). **ITA** Posizionare il locomotore sulle rotaie o sulla superficie liscia (non felpato). **TUR** Lokomotifin raya veya düz (tüylü olmayan) yüzeye yerleştiriniz. **RUS** Установите локомотив на рельсы либо на ровную (не ворсистую) поверхность.

UKR Приєднайте тендер. **ENG** Engage Tender. **DEU** Koppeln Sie den Tender an. **FRA** Raccordez le tendeur. **POL** Przyłącz tender. **SPA** Conecte el tender. **ITA** Collegare il tender. **TUR** Tenderi bağlayınız. **RUS** Присоедините тендер.

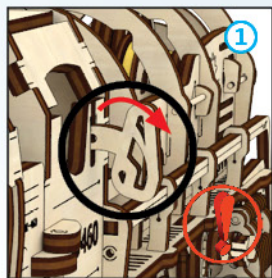

UKR Опустіть спусковий важіль 1. **ENG** Lower the trigger lever 1. **DEU** Lassen Sie den Aufzugshebel herunter 1. **FRA** Abaissez le levier de détente 1. **POL** Opuść dźwignię spustową 1. **SPA** Baje el manubrio de puesta en marcha 1. **ITA** Abbassare la leva di avvio. **TUR** Çalıştırma kolunu indiriniz 1. **RUS** Опустите спусковой рычаг 1.

UKR Поїзд починає рух. **ENG** The train will start moving. **DEU** Der Zug fährt an. **FRA** Le train se met en mouvement. **POL** Pociąg zacznie ruch. **SPA** El tren comienza a moverse. **ITA** Il treno comincerà a muoversi. **TUR** Tren hareket etmeye başlayacaktır. **RUS** Поезд начнет движение.

UKR Вибір напрямку руху поїзда. **ENG** Selection of moving direction of the train. **DEU** Wahl der Richtung der Bewegung des Zuges. **FRA** Sélection de la direction de mouvement du train. **POL** Wybór kierunku ruchu pociągu. **SPA** Elección de la dirección de movimiento del tren. **ITA** Scelta della direzione del movimento del treno. **TUR** Lokomotifin hareket yönünün seçilmesi. **RUS** Выбор направления движения поезда.

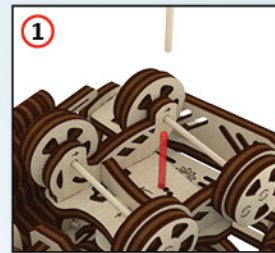

UKR Поворот вліво. **ENG** Turn left. **DEU** Abbiegen nach links. **FRA** Virage à gauche. **POL** Skręć w lewo. **SPA** Girar a la izquierda. **ITA** Girare a sinistra. **TUR** Sola doğru dönüş. **RUS** Поворот влево.

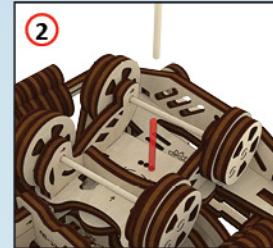

UKR Поворот вправо. **ENG** Turn right. **DEU** Abbiegen nach rechts. **FRA** Virage à droite. **POL** Skręć w prawo. **SPA** Girar a la derecha. **ITA** Girare a destra. **TUR** Sağa doğru dönüş. **RUS** Поворот вправо.

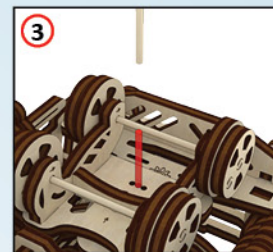

UKR Рух прямо. **ENG** Straight movement. **DEU** Geradeaus. **FRA** Mouvement tout droit. **POL** Ruch prosto.

SPA Ir derecho. **ITA** Andare dritto. **TUR** İleriye doğru hareket etme. **RUS** Движение прямо.

UKR Усунення неполадок ENG Failure troubleshooting DEU Fehlerbehebung FRA Remèdes aux pannes POL Rozwiązywanie problemów

UKR		ENG		DEU		FRA		POL	
Проблема	Можлива причина та усунення	Failure	Probable cause and elimination	Problem	Mögliche Ursachen und Abhilfe	Problème	Cause éventuelle et remède	Problem	Możliwa przyczyna i rozwiązanie
Механізм туго обертається \ заклинює у процесі роботи	<ol style="list-style-type: none"> Шестерні погано змащені \ не притерлися. Змістилася \ випала деталь механізму. Руху механізму заважає погано підрізана \ відламана зубочистка. Підріжте її. Перевірте п. 1-7 стор. 13. Перевірте складання механізму коліс. Стор 9. Перевірте натягнення резинки стор. 34 п. 2-3. При сильному натягненні резинки ослабте її, трішки розтягнувши. Прочистіть та(або) заново змастіть пази деталей 49, 50 (стор. 15). 	The mechanism rotates tightly \ becomes jammed in the process of operation	<ol style="list-style-type: none"> Gears are not properly lubricated \ did not seat-in. Mechanism part has dislocated \ or fallen out. Mechanism movement is hindered by improperly cut \ broken toothpick. Cut it off. Check clauses 1-7 in page 13. Check the assembly of mechanism wheels. Page 9. Check the tension of elastic thread page 34 clause 2-3. If tension of the elastic thread is severe, it is necessary to loosen it by way of slight stretching. Clean and(or) lubricate slots of parts 49, 50 again (page 15). 	Der Mechanismus dreht sich schlecht/ verkeilt	<ol style="list-style-type: none"> Die Zahnäder sind schlecht geschmiert/ haben sich nicht angepasst. Ein Teil des Mechanismus ist verschoben \ rausgefallen. Die Bewegung des Mechanismus wird durch einen schlecht abgeschnittenen \ abgebrochenen Zahnstoher gestört. Schneiden Sie diesen zurecht. Prüfen Sie P. 1-7 S. 13 Prüfen Sie den Zusammenbau des Radantriebes. S. 9. Prüfen Sie die Spannung des Gummibandes S.34 P. 2-3. Verringern Sie die Spannung durch Dehnung des Gummis. Reinigen Sie und (oder) schmieren Sie die Aussparungen der Teile 49, 50 (S. 15). 	Le mécanisme ne tourne pas aisément \ coince au cours de la marche	<ol style="list-style-type: none"> Les pignons sont mal graissés \ ne se sont pas adaptés par frottement. Une pièce du mécanisme s'est déplacée \ est tombée. Le mouvement du mécanisme est gêné par le cure-dents mal coupé \ cassé. Adaptez-le en le découpant. Vérifiez les paragraphes 1-7 en page 13. Vérifiez l'assemblage du mécanisme des roues. Page 9. Vérifiez la tension du caoutchouc, en page 34, paragraphes 2-3. Si le caoutchouc est trop tendu, relâchez-le en l'étendant un peu. Nettoyez et (ou) graissez à nouveau les cannelures des pièces 49, 50 (en page 15). 	Mechanizm opornie obraca się \blokuje się podczas pracy	<ol style="list-style-type: none"> Koła zębate są źle nasmarowane \ nie dotarły się. Przesunęła się/spadła część mechanizmu. Ruchowi mechanizmu przeszkadza źle przycięta \ złamana wykałaczka. Podciń ją. Sprawdź p. 1-7 s. 13. Sprawdź montaż mechanizmu kół. S. 9. Sprawdź napięcie gumki s. 34 p. 2-3. W razie zbyt silnego napięcia gumki osłab ją trochę rozciągając. Przeczyszczyć i (lub) znów posmaruj gniazda detali 49, 50 (s. 15).
При переми- канні передач храповики не перемикаються	<ol style="list-style-type: none"> Перевірте складання механізму п. 1-10 стор. 16. Розробіть механізм. Деталі повинні притертися. (Стор. 17, п. 10-12). 	Upon gear shifting the notched wheels are not switched.	<ol style="list-style-type: none"> Check the mechanism assembly clauses 1-10 page 16. Operate the mechanism. The parts should seat-in. (Page 17, clause 10-12). 	Beim Umschalten der Gänge werden die Sperrräder nicht umgeschaltet.	<ol style="list-style-type: none"> Prüfen Sie den Zusammenbau des Mechanismus P. 1-10 S. 16 Arbeiten Sie den Mechanismus etwas aus. Die Teile müssen sich anpassen. (S. 17, P. 10-12) 	Quand on change les vitesses, les reniflards ne se commutent pas.	<ol style="list-style-type: none"> Перевірте складання механізму п. 1-10 стор. 16. Розробіть механізм. Деталі повинні притертися. (Стор. 17, п. 10-12). 	Podczas przełączenia biegów grzechotki nie przełączają się.	<ol style="list-style-type: none"> Sprawdź montaż mechanizmu. P. 1-10, s.16. Dotrzyj mechanizm. Detale powinny się dotrzeć. (S. 17, p. 10-12).
Спусковий важіль не стопорить механізм	Шип важеля не потрапляє в паз шестерні. Трішки поверніть механізм.	Trigger lever does not lock the mechanism	Stud of the lever does not get into the gear slot. Turn over the mechanism slightly.	Der Abzugshebel sperrt den Mechanismus nicht	Der Dorn des Hebels passt nicht in die Aussparung des Zahnrades. Drehen Sie den Mechanismus ein bisschen durch.	Le levier de détente n'arrête pas le mécanisme	L'ergot du levier ne s'introduit pas dans la cannelure du pignon. Faites tourner un peu le mécanisme.	Dźwignia spustowa nie blokuje mechanizm	Kołek dźwigni nie trafia do gniazda koła zębatego. Trochę powróć mechanizm.
Локомотив не входить у зчеплення з тендером	1. Перевірте складання стор. 36. п. 4-7.	Locomotive does not engage with the tender	1. Check the assembly page 36 clauses 4-7.	Die Lokomotive koppelt nicht mit dem Tender.	Prüfen Sie den Zusammenbau S. 36. P. 4-7.	La locomotive ne s'attelle pas avec le tendeur	1. Vérifiez l'assemblage, en page 36, paragraphes 4-7.	Lokomotywa nie wchodzi w zązbie- nienie z tenderem	1. Sprawdź montaż s. 36, p. 4-7.
Туго обертається \ заклинює механізм від- кривання люка тендера	<ol style="list-style-type: none"> Шестерні погано змащені \ не притерлися. Перевірте п. 3-6 стор. 39. 	Tight rotation \ jamming of opening device of the tender manhole	<ol style="list-style-type: none"> Gears are not properly lubricated \ did not seat-in. Check clauses 3-6 page 39. 	Der Mechanismus für die Öffnung der Tenderluke dreht sich schlecht \ verkeilt	<ol style="list-style-type: none"> Die Zahnäder sind schlecht geschmiert \ nicht angepasst. Prüfen Sie P. 3-6 S. 39. 	Le mécanisme d'ouverture de la trappe du tendeur ne tourne pas aisément \ coince	<ol style="list-style-type: none"> Les pignons sont mal graissés \ ne se sont pas adaptés par frottement. Vérifiez selon les paragraphes 3-6, en page 39. 	Opornie obraca się \blokuje się mech- anizm otwierania włazu tendera	<ol style="list-style-type: none"> Koła zębate źle smarowane \ nie dotarły się. Sprawdź p. 3-6 s. 39 .

SPA Solución de problemas ITA Risoluzione dei problemi TUR Sorunların çözülmesi RUS Устранение неполадок

SPA	
Problema	Posible causa y solución
El mecanismo gira difícilmente \ se bloquea durante la operación	<ol style="list-style-type: none"> Los engranajes están lubricados mal \ no se han acomodado. Una pieza del mecanismo se desplazó \ cayó. El movimiento del mecanismo es impedido por un palillo mal cortado \ roto. Córtele. Verifique el p. 1-7 en la pág. 13. Compruebe el montaje del mecanismo de las ruedas. Página 9. Compruebe la tensión de la goma, pág.34, p. 2-3. Si la goma está fuertemente tirada, afloje un poco. Limpie y/o vuelva a engrasar las ranuras de las piezas 49, 50 (pág. 15).
Al cambiar de marcha no se conmutan los trinquetes.	<ol style="list-style-type: none"> Compruebe el montaje del mecanismo, p. 1-10, pág. 16. Ajuste el mecanismo. Las piezas deben acomodarse. (pág. 17, p. 10-12).
La palanca de disparo no bloquea el mecanismo	La espiga de la palanca no entra en la ranura del engranaje. Gire ligeramente el mecanismo.
La locomotora no se engancha con el tender	<ol style="list-style-type: none"> Compruebe el montaje, pág. 36. p. 4-7.
Gira con dificultad \ se atranca el mecanismo de apertura de la escotilla del tender	<ol style="list-style-type: none"> Los engranajes están mal lubricados \ no se han acomodado. Compruebe p. 3-6, pág. 39.

ITA	
Problema	Causa possibile e rimedio
Meccanismo gira con difficoltà / si blocca durante il funzionamento	<ol style="list-style-type: none"> Ingranaggi mal lubrificati / non assestati. Spostato / caduto elemento del meccanismo. Movimento del meccanismo impedito dallo stuzzicadenti mal tagliato /rotto. Tagliarlo. Controllare p. 1-7 pag. 13. Controllare l'assemblaggio del meccanismo di ruote. Pagina 9. Controllare la tensione dell'elastico pag. 34 p. 2-3. Nel caso della tensione eccessiva, allentarlo allungando un pò. Pulire e (o) ingrassare nuovamente le scanalature dei componenti 49, 50 (pag. 15).
Alla selezione delle trasmissioni i nottolini non commutano.	<ol style="list-style-type: none"> Controllare l'assemblaggio del meccanismo pp. 1-10, pag. 16. Far funzionare il meccanismo. I componenti devono assestarsi (Pag. 17, p. 10-12).
La leva di avvio non ferma il meccanismo	Il dente della leva non entra nell'incavo dell'ingranaggio. Far girare un po' il meccanismo.
Il locomotore non si aggancia con il tender	<ol style="list-style-type: none"> Controllare l'assemblaggio pag. 36. pp. 4-7.
Meccanismo delle aperture del tender gira con difficoltà / si blocca	<ol style="list-style-type: none"> Ingranaggi mal lubrificati / non assestati. Controllare pp. 3-6, pag. 39.

TUR	
Sorun	Muhtemel sebep ve çözüm
Çalışma sırasında mekanizmanın zor dönmesi \ teklelenmesi	<ol style="list-style-type: none"> Dişlilerin kötü yağlanması \ uyarlanmaması. Mekanizma parçasının yerinden kayması \ düşürülmesi. Kötü kesilmiş \ kırılmış kürdan mekanizmanın hareket etmesini engellemektedir. Onu kesiniz. 13. sayfaki 1-7. maddeleri kontrol ediniz. Tekerlek mekanizmasının kurulmasını kontrol ediniz. Sayfa 9. 34. sayfadaki 2-3. maddelere göre lastiğin gerginleşmesini kontrol ediniz. Lastik fazla gerginleştiğinde onu biraz genişletip gevşetiniz. 49, 50 numaralı parçaların deliklerini temizleyiniz ve (veya) yeniden yağlayınız.
Vites değiştirirken dişlilerin değiştirilmemesi	<ol style="list-style-type: none"> 16. sayfasında bulunan 1-10 maddelerine göre mekanizmaların kurulmasını kontrol ediniz. Mekanizmayı hazırlanınız. Bütün parçalar birbirine uyarlanmaktadır (17. Sayfa, 10-12. maddeler).
Serbest bırakma kolunun mekanizmayı durdurulmaması	Tetik kolu kişişi, dişlinin deliğine giremiyor. Mekanizmayı biraz döndürünüz.
Lokomotifin tenderle bağlanmaması	36. sayfada yer alan 4-7. maddelere göre montajı kontrol ediniz.
Tender kapağı açma mekanizmasının zor dönmesi \ teklelenmesi	<ol style="list-style-type: none"> Dişlilerin kötü yağlanması \ uyarlanmamışlar. 39. sayfada yer alan 3-6. maddeleri kontrol ediniz.

RUS	
Проблема	Возможная причина и устранение
Механизм туго вращается \ клинит в процессе работы	<ol style="list-style-type: none"> Шестерни плохо смазаны \ не притерлись. Сместилась \ выпала деталь механизма. Движению механизма мешает плохо подрезанная \ отломанная зубочистка. Подрежьте её. Проверьте п. 1-7 стр. 13. Проверьте сборку механизма колес. Стр 9. Проверьте натяжение резинки стр.34 п. 2-3. При сильном натяжении резинки, ослабьте её, немного растянув. Прочистите и(или) заново смажьте пазы деталей 49, 50 (стр. 15).
При переключении передач храповики не переключаются.	<ol style="list-style-type: none"> Проверьте сборку механизма п. 1-10 стр. 16. Разработайте механизм. Детали должны притереться. (Стр. 17, п. 10-12).
Спусковой рычаг не стопорит механизм	Шип рычага не попадает в паз шестерни. Немного поверните механизм.
Локомотив не входит в зацепление с тендером	<ol style="list-style-type: none"> Проверьте сборку стр. 36. п. 4-7.
Туго вращается \ клинит механизм открывания люка тендера	<ol style="list-style-type: none"> Шестерни плохо смазаны \ не притерлись. Проверьте п. 3-6 стр. 39.

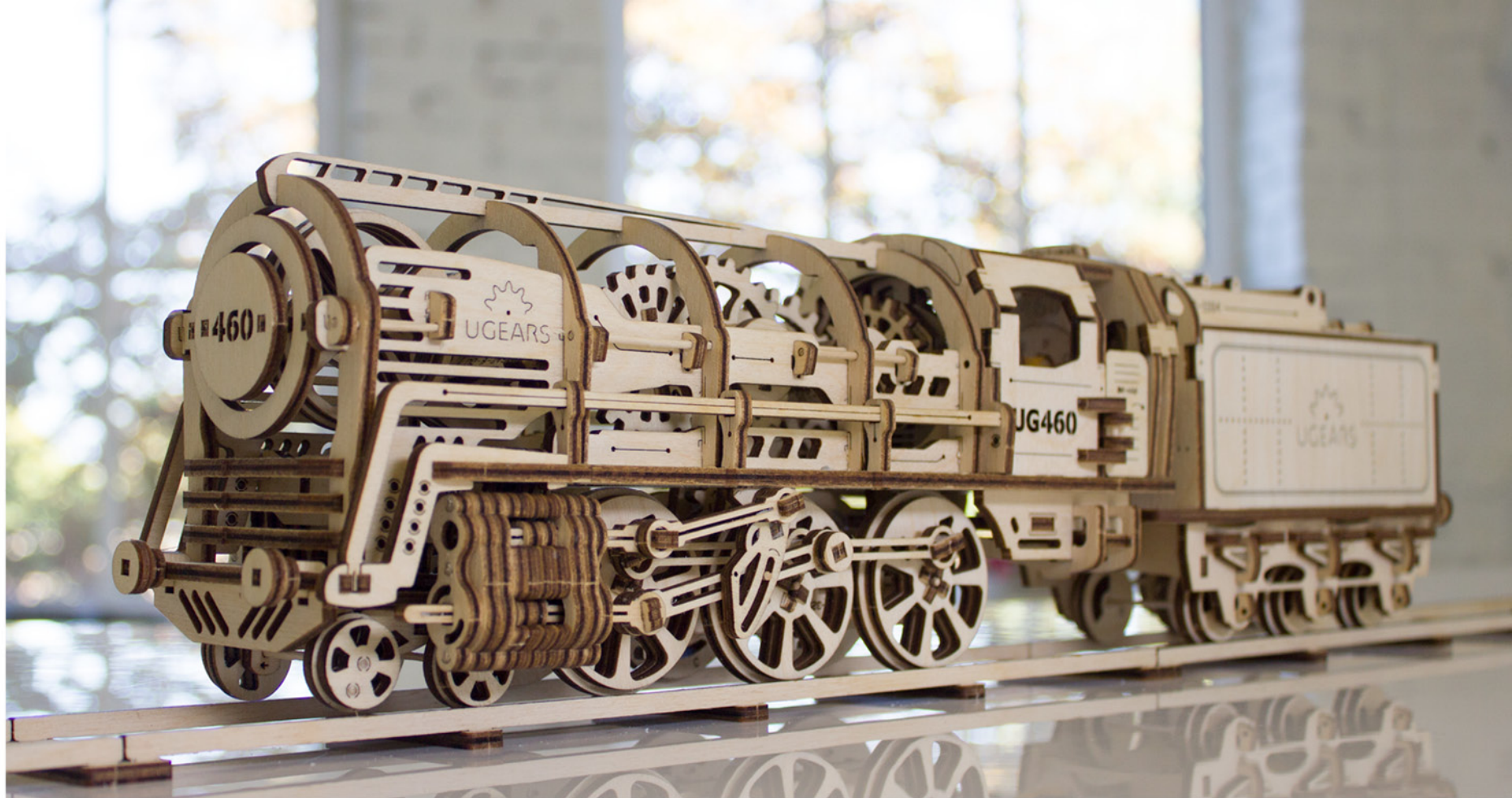
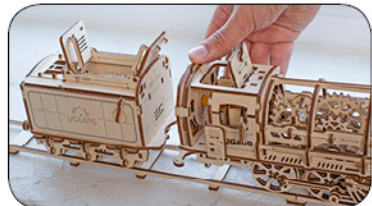
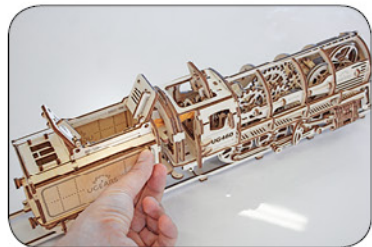
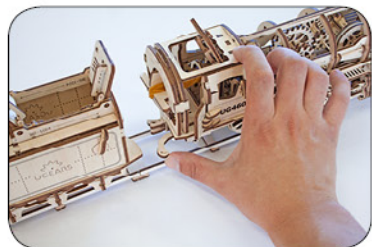

UGEARS®

Mechanical models

ugearsmodels.com

UKR Дякуємо, що ви пройшли цей шлях з нами. **ENG** Thanks for following along on this journey with us. **DEU** Vielen Dank, dass Sie diesen Weg mit uns gegangen sind. **FRA** Merci denous avoir accompagnés tout au long de ces étapes. **POL** Dziękujemy, że razem z nami pokonałeś tę drogę! **SPA** Gracias por haber recorrido el camino con nosotros. **ITA** Grazie per aver fatto questo percorso con noi. **TUR** Bizimle bu yolu geçtiğiniz için teşekkür ederiz. **RUS** Спасибо, что вы прошли этот путь с нами.