Bedienungsanleitung



Elements of Lifestyle

User Manual
Mode d'emploi
Manual de instrucciones
Gebruiksaanwijzing
Руководство по эксплуатации

Ecco 3 in 1

Frühstückscenter
Breakfast center
Centre de petit déjeuner
Centro de desayuno
Ontbijtcenter
Завтрак-центр

Schlagen Sie die Ausklappseiten am Anfang und Ende der Bedienungsanleitung heraus, um die Abbildungen während des Lesens sehen zu können.

Open the fold-out page at the beginning and end of the user manual in order to view the illustrations during reading.

Ouvrir les pages dépliantes qui se trouvent au début et à la fin de la notice d'utilisation pour pouvoir voir les illustrations pendant la lecture de celle-ci.

Abra las páginas desplegadas al principio y al final del manual de instrucciones, de este modo podrá observar las figuras durante la lectura.

Sla de uitklappagina's aan het begin en het einde van de gebruiksaanwijzing open om de afbeeldingen tijdens het lezen te kunnen zien.

Разверните раскладные страницы в начале и конце руководства по эксплуатации, чтобы сверяться с иллюстрациями во время чтения.

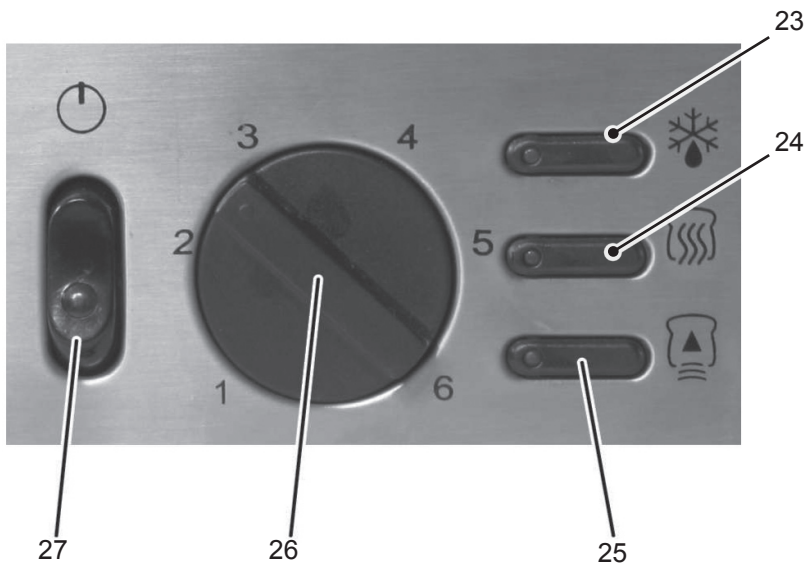
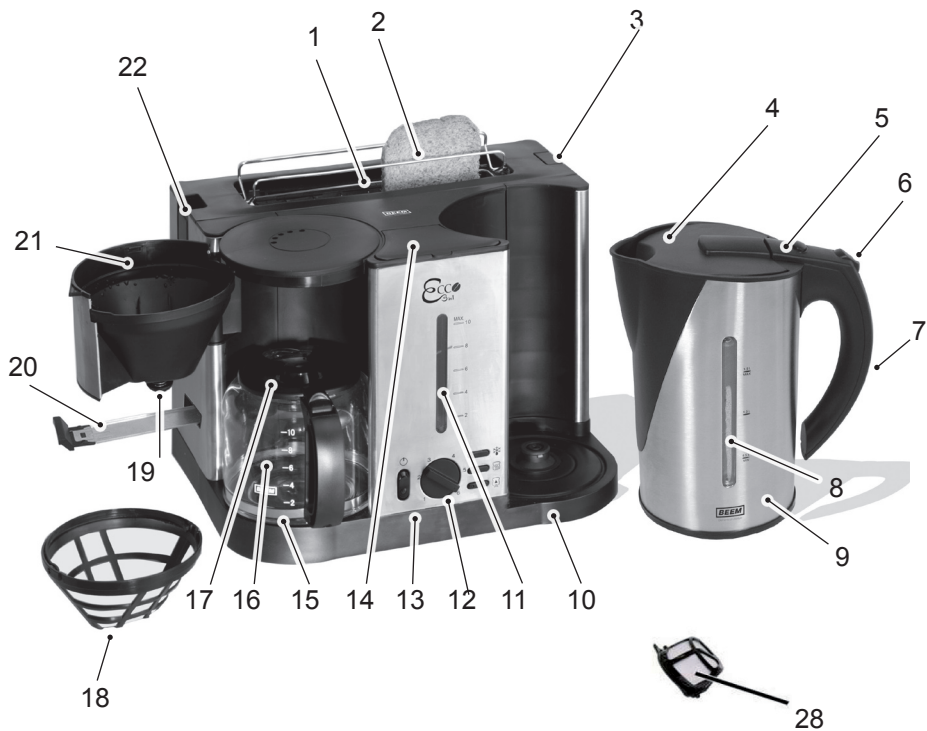

Inhalt

Sicherheitshinweise	1
Inbetriebnahme	7
Gerätebeschreibung	7
Vor dem Erstgebrauch	8
Allgemeine Hinweise	8
Bedienung	8
Reinigung und Pflege	12
Lagerung	14
Allgemeines	14
Technische Daten	15
Ersatzteile und weiteres Zubehör ...	15
Störungsbehebung	16

Sehr geehrter Kunde,

lesen Sie vor Verwendung des Gerätes die in dieser Bedienungsanleitung enthaltenen Hinweise zu Inbetriebnahme, Sicherheit, bestimmungsgemäßem Gebrauch sowie Reinigung und Pflege.

Schlagen Sie die Ausklappseite am Anfang der Bedienungsanleitung heraus, um die Abbildungen während des Lesens sehen zu können.

Bewahren Sie diese Bedienungsanleitung für den späteren Gebrauch auf und geben Sie diese mit dem Gerät an Nachbesitzer weiter.

Sicherheitshinweise

- Kontrollieren Sie das Gerät vor der Verwendung auf äußere sichtbare Schäden. Nehmen Sie ein beschädigtes Gerät nicht in Betrieb.

- Dieses Gerät kann von Kindern ab 8 Jahren und darüber sowie von Personen mit verringerten physischen, sensorischen oder mentalen Fähigkeiten oder Mangel an Erfahrung und Wissen benutzt werden, wenn sie beaufsichtigt oder bezüglich des sicheren Gebrauchs des Gerätes unterwiesen wurden und die daraus resultierenden Gefahren verstehen.
- Reinigungs- und Benutzer-Wartungsarbeiten am Gerät dürfen nicht von Kindern durchgeführt werden, es sei denn, sie sind mindestens 8 Jahre alt und werden beaufsichtigt.
- Kinder dürfen nicht mit dem Gerät spielen.
- Lagern Sie das Gerät und die Zubehörteile außer Reichweite von Kindern.
- Das Gerät während des Betriebes nicht unbeaufsichtigt lassen.
- Lassen Sie Reparaturen am Gerät nur von autorisierten Fachhändlern oder vom Werkkundendienst durchführen; dies gilt insbesondere für den Austausch einer beschädigten Anschlussleitung. Durch unsachgemäße Reparaturen können erhebliche Gefahren für den Benutzer entstehen. Zudem erlischt der Gewährleistungs- oder Garantieanspruch.

- Eine Reparatur des Gerätes während der Gewährleistungs- oder Garantiezeit darf nur von einem vom Hersteller autorisierten Kundendienst vorgenommen werden, sonst besteht bei Beschädigungen und nachfolgenden Störungen kein Gewährleistungs- oder Garantieanspruch mehr.
- Defekte Bauteile dürfen nur gegen Original-Ersatzteile ausgetauscht werden. Nur bei diesen Teilen ist gewährleistet, dass die Sicherheitsanforderungen erfüllt werden.
- Verwenden Sie dieses Gerät nicht zusammen mit einer externen Zeitschaltuhr oder einem separaten Fernwirksystem.
- Bei Stromausfall trennen Sie das Gerät vom Netz, um ein unbeabsichtigtes Wiedereinschalten des Gerätes zu vermeiden.
- Betreiben Sie das Gerät nicht im Dunkeln.

⚠ GEFAHR

Gefahr durch elektrischen Strom!

- ▶ Benutzen Sie das Gerät nicht, wenn die Netzleitung oder der Netzstecker beschädigt sind.

⚠ GEFAHR

- ▶ Öffnen Sie auf keinen Fall das Gehäuse des Gerätes. Werden spannungsführende Anschlüsse berührt und der elektrische und mechanische Aufbau verändert, besteht Stromschlaggefahr.
- ▶ Tauchen Sie das Gerät oder den Netzstecker niemals in Wasser oder andere Flüssigkeiten.
- ▶ Achten Sie beim Befüllen des Wassertanks darauf, dass kein Wasser über die Motoreinheit läuft. Die Flüssigkeit könnte in das Gehäuse eindringen und zu einer Gefährdung führen.
- ▶ Zum Reinigen das Gerät nicht unter fließendes Wasser halten.
- ▶ Fassen Sie das Netzkabel nicht mit nassen Händen an, wenn Sie das Gerät von der Stromversorgung trennen.
- ▶ Der austretende Dampf darf nicht direkt auf elektrische Geräte und Einrichtungen, die elektrische Bauteile enthalten, gerichtet werden.

⚠ GEFAHR

- ▶ Ziehen Sie den Netzstecker aus der Steckdose,
 - wenn Sie das Gerät nicht benutzen,
 - wenn während des Betriebes eine Störung auftritt,
 - bevor Sie das Gerät reinigen.
- ▶ Es dürfen keine zu dicke Toastscheiben, Verpackungsmaterialien wie Metallfolie oder Metallbestecke in den Toaster gegeben werden. Es besteht Stromschlag- und Brandgefahr.
- ▶ Toasten Sie kein Toastgut mit flüssiger Füllung, z. B. Butter.

⚠ GEFAHR

- ▶ Versuchen Sie nicht, klemmendes Toastgut mit einem Messer oder anderen Werkzeugen aus dem Toastschlitz zu entfernen. Ziehen Sie den Netzstecker und lassen Sie das Gerät abkühlen, bevor Sie die Störung beseitigen.

Erstickungsgefahr!

- ▶ Verpackungsmaterialien dürfen nicht zum Spielen verwendet werden. Es besteht Erstickungsgefahr.

⚠ WARNUNG***Verbrennungsgefahr!***

- ▶ Berühren Sie während des Betriebes nicht die heißen Oberflächen des Gerätes.
- ▶ Fassen Sie das Gerät während des Betriebes nur an den Griffen oder Knöpfen an.
- ▶ Lassen Sie das Gerät vor jeder Reinigung abkühlen.
- ▶ Tragen oder bewegen Sie das Gerät nicht während des Betriebes.
- ▶ Öffnen Sie während des Betriebes der Kaffeemaschine nicht das Filterfach.
- ▶ Öffnen Sie den Deckel des Wasserkochers nicht beim Kochen oder unmittelbar danach.
- ▶ Halten Sie ausreichend Abstand zum austretenden Dampf.
- ▶ Fassen Sie nicht in den Toastschlitz.
- ▶ Befüllen Sie den Wasserkocher nur bis zur MAX-Markierung. Bei einer Überfüllung kann heißes Wasser herauspritzen.

⚠️ WARNUNG**Brandgefahr!**

- ▶ Decken Sie die Toastschlitze nicht ab.
- ▶ Brot kann brennen. Verwenden Sie das Gerät nie in der Nähe oder unterhalb von brennbaren Materialien, wie z.B. Gardinen.

ACHTUNG

- ▶ Ziehen Sie die Anschlussleitung immer am Netzstecker aus der Steckdose, nicht an der Netzleitung selbst.
- ▶ Tragen, heben oder bewegen Sie das Gerät niemals am Netzkabel.
- ▶ Fassen Sie die Warmhalteplatte der Kaffeemaschine im Betrieb nicht an.
- ▶ Verwenden Sie zum Reinigen des Gerätes weder scheuernde Reinigungsmittel noch Metallbürsten, Nylonbürsten oder andere kratzenden Gegenstände.
- ▶ Füllen Sie immer nur kaltes, sauberes Leitungswasser in den Wassertank der Kaffeemaschine und in den Wasserkocher. Verwenden Sie niemals andere Flüssigkeiten.

ACHTUNG

- ▶ Betreiben Sie die Kaffeemaschine oder den Wasserkocher nie ohne Wasser, da das Gerät sonst beschädigt wird.
- ▶ Benutzen Sie den Toaster nur mit eingesetztem Krümelabfängerblech.
- ▶ Entkalken Sie den Wasserkocher und die Kaffeemaschine regelmäßig.

Bestimmungsgemäße Verwendung

Dieses Gerät ist zum Toasten von Brot, Brötchen oder Bagels, zum Zubereiten von Kaffee und zum Erhitzen von Wasser für die Verwendung im Haushalt oder ähnlichen Bereichen bestimmt, wie zum Beispiel:

- Personalküchen in Läden, Cafés, Büros oder einem anderen beruflichen Umfeld;
- landwirtschaftliche Anwesen;
- Nutzung durch Gäste in Hotels, Motels oder anderen Wohnanlagen;
- Bed and Breakfast-Gasthäuser.

Eine andere oder darüber hinausgehende Benutzung gilt als nicht bestimmungsgemäß.

⚠ WARNUNG

Von dem Gerät können bei nicht bestimmungsgemäßer Verwendung und/oder andersartiger Nutzung Gefahren ausgehen.

- ▶ Das Gerät ausschließlich bestimmungsgemäß verwenden.
- ▶ Die in dieser Bedienungsanleitung beschriebenen Vorgehensweisen einhalten.

Ansprüche jeglicher Art wegen Schäden aus nicht bestimmungsgemäßer Verwendung sind ausgeschlossen.

Das Risiko trägt allein der Betreiber.

Anforderungen an den Aufstellort

Für einen sicheren und fehlerfreien Betrieb des Gerätes muss der Aufstellort folgende Voraussetzungen erfüllen:

- Stellen Sie das Gerät auf eine stabile, ebene, wärmebeständige und gegen Wasserspritzer unempfindliche Unterlage.
- Die Oberflächen von Möbeln enthalten möglicherweise Bestandteile, die die Stellfüße des Gerätes angreifen und aufweichen können. Legen Sie gegebenenfalls eine Unterlage unter die Stellfüße des Gerätes.
- Stellen Sie das Gerät nicht in einer heißen, nassen oder sehr

feuchten Umgebung oder in der Nähe von brennbarem Material auf.

- Stellen Sie das Gerät nicht unter einen Hängeschrank.
- Achten Sie darauf, dass sich während des Betriebes keine wertvollen oder feuchtigkeit- oder hitzeempfindlichen Gegenstände in der Nähe des Gerätes befinden, um Schäden durch heißen Dampf und Wasser zu vermeiden.
- Stellen Sie das Gerät oder Teile des Gerätes niemals in die Nähe von starken Wärmequellen und heißen Oberflächen (z. B. Heizung, Ofen, Grill).
- Wählen Sie den Aufstellort so, dass Kinder nicht an die heißen Oberflächen des Gerätes gelangen können.
- Die Steckdose muss leicht zugänglich sein, so dass die Netzverbindung schnell getrennt werden kann.
- Legen Sie keine Tischdecke, Tücher oder Servietten unter die Stellfüße des Gerätes, das Gerät könnte wegrutschen.
- Das Netzkabel darf nicht von der Arbeitsfläche herunterhängen und damit für Kinder erreichbar sein.
- Das Gerät darf nicht im Freien betrieben und gelagert werden.

Elektrischer Anschluss

Für einen sicheren und fehlerfreien Betrieb des Gerätes sind beim elektrischen Anschluss folgende Hinweise zu beachten:

- Vergleichen Sie vor dem Anschließen des Gerätes die Anschlussdaten (Spannung und Frequenz) auf dem Typenschild mit denen Ihres Elektronetzes. Diese Daten müssen übereinstimmen, damit keine Schäden am Gerät auftreten. Im Zweifelsfall fragen Sie Ihren Elektrofachhändler.
- Die Steckdose muss mindestens über eine 16A-Sicherung abgesichert sein.
- Vergewissern Sie sich, dass die Netzleitung unbeschädigt ist und nicht über heiße Oberflächen und/oder scharfe Kanten verlegt wird.
- Die Anschlussleitung darf nicht straff gespannt sein, geknickt, gequetscht oder verknotet werden oder in Kontakt mit heißen Oberflächen kommen.
- Wickeln Sie die Netzleitung immer vollständig ab, bevor Sie das Gerät an die Steckdose anschließen.

- Die elektrische Sicherheit des Gerätes ist nur dann gewährleistet, wenn es an ein vorschriftsmäßig installiertes Schutzleitersystem angeschlossen wird. Der Betrieb an einer Steckdose ohne Schutzleiter ist verboten. Lassen Sie im Zweifelsfall die Hausinstallation durch eine Elektrofachkraft überprüfen. Der Hersteller übernimmt keine Verantwortung für Schäden, die durch einen fehlenden oder unterbrochenen Schutzleiter verursacht werden.

Verwendete Symbole

GEFAHR

Wird verwendet für eine unmittelbar drohende Gefahr, die zu schweren Körperverletzungen oder zum Tod führt.

- ▶ Zur Vermeidung der Gefahr die hier aufgeführten Anweisungen befolgen.

WARNUNG

Wird verwendet für eine möglicherweise gefährliche Situation, die zu schweren Körperverletzungen oder zum Tod führen könnte.

- ▶ Zur Vermeidung der Gefahr die hier aufgeführten Anweisungen befolgen.

ACHTUNG

Wird verwendet für eine möglicherweise gefährliche Situation, die zu leichten Verletzungen oder zu Sachschäden führen kann.

- ▶ Zur Vermeidung der Gefahr die hier aufgeführten Anweisungen befolgen.

HINWEIS

- Ein Hinweis kennzeichnet zusätzliche Informationen, die den Umgang mit dem Gerät erleichtern.

Symbole auf dem Gerät

Symbol	Bedeutung
	Warnung vor heißer Oberfläche

Schutzeinrichtungen

Das Gerät ist mit einem Trockenlaufschutz ausgerüstet.

HINWEIS

- Sollten Sie zu wenig Wasser eingefüllt oder den Wasserkocher ohne Wasser eingeschaltet haben, wird durch einen Sicherheitsschalter die Heizung automatisch abgeschaltet. Siehe Kapitel **Trockenlaufschutz zurücksetzen (S. 10)**.

Inbetriebnahme**Auspacken**

- ◆ Entnehmen Sie das Gerät, alle Zubehörteile und die Bedienungsanleitung aus dem Karton.
- ◆ Entfernen Sie vor dem Erstgebrauch alle Verpackungsmaterialien und Schutzfolien vom Gerät und den Zubehörteilen.

HINWEIS

- Entfernen Sie niemals das Typenschild und eventuelle Warnhinweise.

HINWEIS

- Bewahren Sie die Originalverpackung während der Gewährleistungs- bzw. Garantiezeit des Gerätes auf, um das Gerät im Gewährleistungs- bzw. Garantiefall ordnungsgemäß verpackt verschicken zu können. Transportschäden führen zum Erlöschen des Gewährleistungs- bzw. Garantieanspruchs.

Lieferumfang prüfen





Prüfen Sie den Inhalt auf Vollständigkeit und auf sichtbare Schäden.

Melden Sie eine unvollständige oder beschädigte Lieferung umgehend Ihrem Lieferanten.

Gerätebeschreibung**Lieferumfang/Geräteübersicht**

(Abbildung siehe Ausklappseite)

- 1 Toastschlitz mit Brotzentrierführung
- 2 Brötchenaufsatz
- 3 Starttaste
- 4 Deckel Wasserkocher
- 5 Taste Deckelentriegelung
- 6 Ein-/Ausschalter
- 7 Griff
- 8 Füllstandsanzeige
- 9 Wasserkocher
- 10 Sockel Wasserkocher
- 11 Wasserbehälter mit Füllstandsanzeige
- 12 Bedienfeld
- 13 Elektrische Basisstation
- 14 Deckel Wasserbehälter
- 15 Abstellplatte Glaskanne
- 16 Glaskanne
- 17 Deckel Glaskanne
- 18 Permanentfilter
- 19 Tropfstopp
- 20 Krümelauffangblech
- 21 Ausschwenkbares Filterfach

- 22 Taste für Brötchenaufsatz
- 23  Auftauen
- 24  Aufwärmen
- 25  Abbrechen, Toast auswerfen
- 26 Regler Bräunungsstufe Toaster
- 27  Ein-/Austaster Kaffeemaschine
- 28 Kalkfilter
- 29 Bedienungsanleitung (ohne Abbildung)

Vor dem Erstgebrauch

- ◆ Reinigen Sie das Gerät, wie im Kapitel **Reinigung und Pflege (S. 12)** beschrieben.
- ◆ Prüfen Sie, ob das Krümelauffangblech richtig eingesetzt ist.
- ◆ Stecken Sie den Netzstecker in eine Steckdose.

HINWEIS

- ▶ Bei der ersten Inbetriebnahme können durch produktionsbedingte Zusätze, wie z. B. Fette, Geruch oder leichter Rauch entstehen. Dies ist völlig normal! Sorgen Sie daher für ausreichende Belüftung.

Bereiten Sie das Gerät für den Gebrauch wie folgt vor:

Langschlitztoaster

- ◆ Betreiben Sie den Toaster zweimal mit maximalem Bräunungsgrad ohne Brot (siehe Kapitel **Bedienung – Langschlitztoaster; S. 8**).

Wasserkocher

- ◆ Füllen Sie den Wasserkocher bis zur MAX-Markierung mit frischem Wasser.
- ◆ Schalten Sie den Wasserkocher ein, indem Sie den Ein-/Ausschalter auf „1“ stellen.
- ◆ Warten Sie, bis das Wasser kocht und sich der Wasserkocher abschaltet.
- ◆ Gießen Sie das Wasser weg.
- ◆ Wiederholen Sie den Vorgang.

Kaffeemaschine

- ◆ Füllen Sie den Wasserbehälter bis zur MAX-Markierung mit frischem Wasser.
- ◆ Schalten Sie die Kaffeemaschine ein (siehe Kapitel **Bedienung – Kaffeemaschine; S. 11**). Lassen Sie das Wasser durchlaufen und schütten Sie es dann weg.
- ◆ Wiederholen Sie den Vorgang noch einmal.
- ◆ Reinigen Sie das Gerät, wie im Kapitel **Reinigung und Pflege (S. 12)** beschrieben.

Allgemeine Hinweise

Kombinierte Benutzung

Das Frühstückscenter vereint drei Geräte in einem:

- Langschlitztoaster,
- Wasserkocher und
- Kaffeemaschine.

HINWEIS

- ▶ Man kann nur zwei Geräte gleichzeitig betreiben:
Kaffeemaschine + Langschlitztoaster
oder
Kaffeemaschine + Wasserkocher.

Um den Stromanschluss nicht zu überlasten, schaltet sich der Wasserkocher automatisch aus, wenn der Toaster eingeschaltet wird. Sobald der Toaster fertig ist, schaltet sich der Wasserkocher selbstständig wieder ein.

Bedienung

Langschlitztoaster

Allgemeine Hinweise

- Der Starthebel rastet nur dann in der untersten Position ein, wenn das Gerät an das Stromnetz angeschlossen ist.

- Betreiben Sie den Toaster nur mit korrekt eingesetztem Krümelauffangblech.
- Abhängig von der Brotsorte ist eine unterschiedliche Wahl des Bräunungsgrads erforderlich (siehe Kapitel **Toaster**): Helles Weißbrot sollte mit einer niedrigeren Einstellung getoastet werden, dunklere und schwerere Brotsorten erfordern eine höhere Einstellung.
- Stellen Sie am Anfang einen mittleren Bräunungsgrad ein, bis Sie mit dem Gerät vertraut sind und einen Bräunungsgrad Ihrer Wahl herausgefunden haben.
- Verwenden Sie nur Toastgut, das in den Toastschlitz passt. Bei zu großem Toast bleibt der obere Rand ungebräunt.
- Beginnt der Toaster zu qualmen, beenden Sie sofort den Toastvorgang durch Drücken der Taste  (25).

Toaster

- ◆ Geben Sie eine oder zwei Scheiben Brot in den Toastschlitz (1).
- ◆ Stellen Sie mit dem Regler (26) den gewünschten Bräunungsgrad ein. Stufe 1: Geringster Bräunungsgrad Stufe 6: Höchster Bräunungsgrad.
- ◆ Drücken Sie die Starttaste (3) nach unten, bis sie einrastet. Die Signallampe auf der Taste  (25) leuchtet und der Toastvorgang startet automatisch.
- ◆ Nach Beendigung des Toastvorganges schaltet sich der Toaster automatisch aus und die Starttaste springt zurück in die Ausgangsposition.
- ◆ Entnehmen Sie das Brot aus dem Toastschlitz.

Toastvorgang abbrechen

- ◆ Drücken Sie die Taste  (25), um den Toastvorgang abzubrechen. Die Starttaste (3) springt zurück in die Ausgangsposition.

Toast aufwärmen

Das Gerät verfügt über eine Aufwärmfunktion, mit der das Toastgut erwärmt werden kann. Die Aufwärmzeit beträgt unabhängig vom eingestellten Bräunungsgrad etwa 30 Sekunden.

- ◆ Starten Sie den Toastvorgang, wie im Kapitel **Toaster (S. 9)** beschrieben.
- ◆ Drücken Sie zusätzlich die Taste  (24).

Bagels toasten

Bagels können wie Toastbrotsscheiben im Toastschlitz (1) gebräunt oder mit Hilfe des Brötchenaufsatzes (2) erwärmt werden.

HINWEIS

- ▶ Abhängig vom Anbieter haben Bagels eine unterschiedliche Dicke und passen deshalb eventuell nicht in den Toastschlitz. Schneiden Sie den Bagel längs in zwei Hälften oder verwenden Sie den Brötchenaufsatz (2), um den gesamten Bagel zu erwärmen.

Gefrorenes Brot toasten

- ◆ Starten Sie den Toastvorgang, wie im Kapitel **Toaster (S. 9)** beschrieben.
- ◆ Drücken Sie zusätzlich die Taste  (23).

Klemmendes Toastgut entfernen

GEFAHR

*Lebensgefahr durch elektrischen Strom!
Beim Kontakt mit unter Spannung stehenden Leitungen oder Bauteilen besteht Lebensgefahr!*

- ▶ Verwenden Sie keine scharfkantigen Werkzeuge, da diese das Heizelement beschädigen und zu Verletzungen führen könnten.

- ◆ Ziehen Sie den Netzstecker und lassen Sie das Gerät abkühlen, bevor Sie das Toastgut entfernen.
- ◆ Entfernen Sie das Toastgut vorsichtig, um den Toastschlitz nicht zu beschädigen.

Brötchenaufsatz verwenden

- ◆ Drücken Sie die Taste für den Brötchenaufsatz (22) nach unten, bis sie einrastet, um den Brötchenaufsatz (2) nach oben zu klappen.
- ◆ Legen Sie die Brötchen auf den Brötchenaufsatz.
- ◆ Stellen Sie mit dem Regler (26) den gewünschten Bräunungsgrad ein.
- ◆ Drücken Sie die Starttaste (3) nach unten, bis sie einrastet. Die Signallampe auf der Taste  (25) leuchtet und der Toastvorgang startet automatisch.
- ◆ Nach Beendigung des Toastvorganges schaltet sich das Gerät automatisch aus und die Starttaste springt zurück in die Ausgangsposition.
- ◆ Wenden Sie die Brötchen und schalten Sie den Toaster durch Herunterdrücken der Starttaste (3) erneut ein.
- ◆ Wenn Sie den Brötchenaufsatz (2) nicht mehr benötigen, ziehen Sie die Taste für den Brötchenaufsatz (22) nach oben, um den Brötchenaufsatz einzuklappen.

Wasserkocher

Allgemeine Hinweise

- Beachten Sie die Füllstandsanzeige (8). Füllen Sie nicht mehr als die MAX-Markierung und nicht weniger als die MIN-Markierung ein.
- Der Wasserkocher schaltet nicht automatisch ab, wenn der Deckel nicht geschlossen ist.

- Sie können den Kochvorgang jederzeit abbrechen, indem Sie den Ein-/Aus-schalter (6) auf die Position „0“ stellen oder das Gerät vom Sockel abheben.

WARNUNG

Verbrennungsgefahr!

- ▶ Fassen Sie den Wasserkocher nur am Griff (7) an, denn der Wasserkocher wird heiß.

Wasserkocher verwenden

- ◆ Nehmen Sie den Wasserkocher (9) vom Sockel (10).
- ◆ Öffnen Sie den Deckel (4), indem Sie die Entriegelungstaste (5) drücken.
- ◆ Füllen Sie die gewünschte Menge Wasser ein.
- ◆ Schließen Sie den Deckel des Wasserkochers (4), bis er einrastet.
- ◆ Stellen Sie den Wasserkocher auf den Sockel (10). Drehen Sie ihn dabei so, dass der Ausguss in die Ausbuchtung der Basisstation einrastet.
- ◆ Schalten Sie das Gerät ein, indem Sie den Ein-/Auschalter (6) auf „1“ stellen. Die roten Signallampen in der Wasserfüllstandsanzeige (10) leuchten auf und das Wasser wird erhitzt. Sobald das Wasser kocht, schaltet sich der Wasserkocher aus und die Betriebsanzeige erlischt.

Trockenlaufschutz zurücksetzen

Sollten Sie den Wasserkocher (9) versehentlich leer betreiben, schaltet der Trockenlaufschutz den Wasserkocher automatisch aus. Dabei erlischt auch die Betriebsanzeige.

Um den Trockenlaufschutz zurückzusetzen, gehen Sie wie folgt vor:

- ◆ Lassen Sie den Wasserkocher (9) abkühlen.

- ◆ Füllen Sie frisches Wasser ein.
- ◆ Verwenden Sie den Wasserkocher wieder wie üblich.

Kaffeemaschine

Allgemeine Hinweise

- Zum Abmessen der gewünschten Wassermenge finden Sie Tassenmarkierungen am Wasserbehälter (11).
- Verwenden Sie stets frisches, kaltes Mineralwasser ohne Kohlensäure oder Leitungswasser. Niemals andere Lebensmittel in den Wasserbehälter (11) einfüllen.
- Beachten Sie die Füllstandsanzeige am Wassertank (11). Nicht Überfüllen!
- Durch den Permanentfilter (18) benötigen Sie keine Papierfilter. Entleeren und reinigen Sie den Permanentfilter nach jeder Verwendung. Statt des Permanentfilters können Sie auch Papierfilter der Größe 4 verwenden.
- Verwenden Sie nach Möglichkeit frisch gemahlenes Kaffeepulver für eine optimale Geschmacksentfaltung.
- Reinigen und Entkalken Sie die Kaffeemaschine regelmäßig, wie im Kapitel **Reinigung und Pflege (S. 12)** beschrieben. Eine verunreinigte und/oder verkalkte Kaffeemaschine beeinträchtigt das Aroma.

Automatische Tropfstopp-Funktion

- Wenn das Gerät in Betrieb ist, muss die Glaskanne (16) unter dem Filterfach (21) stehen. Durch den Deckel (17) der Glaskanne wird der Tropfstopp (19) nach oben gedrückt, und der Kaffee kann vom Filter durch den Deckel in die Glaskanne fließen.
- Der Tropfstopp verhindert, dass Wasser aus dem Filter entweicht, wenn die Glaskanne (16) aus der Kaffeemaschine entnommen wurde. Während des

Brühvorgangs darf die Glaskanne (16) nur einige Sekunden aus der Kaffeemaschine entnommen werden, sonst läuft der Filter über.

Kaffee zubereiten

- ◆ Öffnen Sie den Deckel (14) des Wasserbehälters.
- ◆ Füllen Sie die für die gewünschte Tassenanzahl erforderliche Menge Wasser ein.
- ◆ Schließen Sie den Deckel (14) des Wasserbehälters.
- ◆ Schwenken Sie das ausschwenkbare Filterfach (21) nach außen.
- ◆ Geben Sie die gewünschte Menge Kaffeepulver in den Permanentfilter (18).
Empfehlung: 4-6 g pro 150 ml.
- ◆ Schwenken Sie das Filterfach (21) wieder ganz ein.
- ◆ Stellen Sie die Glaskanne (16) mit Deckel auf die Abstellplatte (15).
- ◆ Drücken Sie den Taster  (27), um den Brühvorgang zu starten. Die Betriebsanzeige leuchtet.
- ◆ Etwa 1 Minute nach dem Ende des Brühvorgangs können Sie die Glaskanne (16) entnehmen und Kaffee einschenken.

Brühvorgang abbrechen

- ◆ Drücken Sie den Taster  (27), um den Brühvorgang abzubrechen. Die Betriebsanzeige erlischt.
- ◆ Drücken Sie erneut diese Taste, um den Brühvorgang wieder zu starten.

HINWEIS

- ▶ Das Gerät schaltet sich automatisch nach 40 Minuten aus.

Nach der Zubereitung

Führen Sie folgende Arbeiten nach jeder Verwendung der Kaffeemaschine durch, um die Funktionsfähigkeit zu erhalten und um Schimmelbildung zu vermeiden:

- ◆ Drücken Sie den Taster  (27), um die Kaffeemaschine auszuschalten.
- ◆ Lassen Sie die Kaffeemaschine abkühlen.
- ◆ Schwenken Sie das ausschwenkbare Filterfach (21) nach außen.
- ◆ Heben Sie den Permanentfilter (18) aus dem Filterfach (21).
- ◆ Entleeren und reinigen Sie den Permanentfilter (18).

Reinigung und Pflege

*Beachten Sie vor Beginn der Arbeiten die Sicherheitshinweise im Kapitel **Sicherheitshinweise (S. 1)**!*

- ◆ Reinigen Sie das Gerät nach jedem Gebrauch.
- ◆ Ziehen Sie den Netzstecker aus der Steckdose und lassen Sie das Gerät abkühlen.
- ◆ Wischen Sie alle Teile des Gerätes mit einem feuchten Tuch ab.

Langschlitztoaster

- ◆ Ziehen Sie das Krümelauffangblech (20) aus dem Gerät, entleeren Sie es und wischen Sie es mit einem Papiertuch ab.

Wasserkocher

- ◆ Öffnen Sie den Deckel (4). Drücken Sie dazu die Entriegelungstaste (5).
- ◆ Entfernen Sie den Kalkfilter aus dem Wasserkocher. Durch seitlichen Verschiebedruck können Sie die Achse des Deckels aus dem Wasserkocher lösen und den Deckel entnehmen.

Ebenso durch seitliches Drücken löst sich die Achse des Kalkfilters (28) aus dem Deckel heraus.

- ◆ Reinigen Sie den Kalkfilter gründlich von Hand oder in der Spülmaschine.

HINWEIS

- ▶ Falls der Kalkfilter beschädigt ist, tauschen Sie ihn gegen einen neuen Kalkfilter aus.

- ◆ Setzen Sie den Kalkfilter in die Halterung ein.
- ◆ Reinigen Sie den Wasserkocher (9) innen mit einer weichen Bürste und waschen Sie ihn aus.

Kaffeemaschine

- ◆ Schwenken Sie das Filterfach (21) ganz nach außen und heben Sie ihn leicht an. Jetzt können Sie ihn zum Reinigen entnehmen.
- ◆ Nehmen Sie den Permanentfilter (18) heraus.
- ◆ Reinigen Sie den Permanentfilter mit warmem Wasser von Hand – **nicht** in der Spülmaschine.
- ◆ Reinigen Sie das Filterfach mit Spülmittel und spülen Sie mit klarem Wasser nach. Betätigen Sie den Tropfstopp (19) während des Spülens mehrmals.
- ◆ Entfernen Sie die Kondenswassertropfen an der Unterseite der Filterfachabdeckung mit einem sauberen, trockenen Tuch.
- ◆ Reinigen Sie die Glaskanne (16) nach jedem Gebrauch mit warmem Spülwasser und spülen Sie mit klarem Wasser nach.
- ◆ Setzen Sie alles wieder zusammen.

Entkalken

Wasserkocher

Um die Lebensdauer des Wasserkochers nicht zu beeinträchtigen, muss er regelmäßig entkalkt werden. Es hängt von der Wasserhärte ab, wie oft der Wasserkocher entkalkt werden muss. Sie erkennen die Kalkablagerungen an einer weißen Verfärbung im Inneren des Wasserkochers.

Zum Entkalken des Wasserkochers gehen Sie wie folgt vor:

- ◆ Füllen Sie den Wasserkocher (9) bis zur MAX-Markierung mit einer Mischung aus frischem Wasser und Zitronensäure oder Essigessenz (ca. 5% Säure).
- ◆ Lassen Sie diese Entkalkungsflüssigkeit ca. 30 Minuten einwirken.
- ◆ Um den Kalkfilter zu reinigen, nehmen Sie ihn aus der Halterung und legen Sie ihn in die Entkalkungslösung.
- ◆ Entleeren Sie den Wasserkocher und spülen Sie ihn mehrmals mit frischem Wasser aus.
- ◆ Reinigen Sie den Kalkfilter unter fließendem Wasser und setzen Sie ihn wieder in die Halterung ein.

HINWEIS

- ▶ Falls Sie ein handelsübliches Entkalkungsmittel verwenden, beachten Sie die Anwendungshinweise des Herstellers.

Kaffeemaschine

Um die Lebensdauer der Kaffeemaschine und die Qualität des Kaffees nicht zu beeinträchtigen, muss die Kaffeemaschine regelmäßig entkalkt werden. Der Abstand des Entkalkungsintervalls ist von der Wasserhärte abhängig (wir empfehlen vorsorglich eine vierteljährliche Entkalkung).

Zum Entkalken der Kaffeemaschine gehen Sie wie folgt vor:

- ◆ Füllen Sie den Wasserbehälter (11) bis zur MAX-Markierung mit einer Mischung aus frischem Wasser und Zitronensäure oder Essigessenz (ca. 5% Säure).
- ◆ Schwenken Sie das Filterfach (21) mit Permanentfilter (18) ohne Kaffeepulver ganz ein.
- ◆ Stellen Sie die Glaskanne (16) mit Deckel auf die Abstellplatte (15).
- ◆ Schalten Sie die Kaffeemaschine ein.
- ◆ Warten Sie, bis etwa eine Tasse durchgelaufen ist, und schalten Sie die Kaffeemaschine aus.
- ◆ Lassen Sie die Entkalkerlösung ca. 10 Minuten einwirken und schalten Sie dann die Kaffeemaschine wieder ein.
- ◆ Der Entkalkungsvorgang ist beendet, wenn die gesamte Flüssigkeit durchgelaufen ist.
- ◆ Wiederholen Sie nach dem Entkalken den Vorgang noch zweimal mit klarem Wasser, um die Kaffeemaschine zu spülen.
- ◆ Spülen Sie Glaskanne und den Permanentfilter (18) unter fließendem Wasser gründlich ab.
- ◆ Betätigen Sie den Tropfstopp (19) während des Spülens mehrmals.

HINWEIS

- ▶ Falls Sie ein handelsübliches Entkalkungsmittel verwenden, beachten Sie die Anwendungshinweise des Herstellers.
- ▶ Bei starker Verkalkung kann es notwendig sein, den Entkalkungsvorgang zu wiederholen.

Pflege der Edelstahlteile

Für die regelmäßige Pflege und auch für die Beseitigung hartnäckiger Flecken an Edelstahlteilen empfehlen wir Ihnen die INOX-METAL-POLISH Politur von . Diese Politur verleiht den Geräten ihren ursprünglichen Glanz.

INOX-METAL-POLISH ist in Tuben erhältlich und nicht nur für Kochtöpfe, sondern auch alle anderen Gegenstände aus Edelstahl, Chrom, Messing, Kupfer, Aluminium, Silber und auch harte Kunststoffe geeignet. INOX-METAL-POLISH wird auch in Fabriken für die Politur von Edelstahl eingesetzt.

INOX-METAL-POLISH können Sie bei Ihrem Fachhändler, telefonisch bei uns oder über unsere Webseite bestellen.

Lagerung

Sollten Sie das Gerät längere Zeit nicht benötigen, entleeren Sie das Gerät und reinigen Sie es, wie im Kapitel **Reinigung und Pflege (S. 12)** beschrieben.

Bewahren Sie das Gerät und alle Zubehörteile an einem trockenen, sauberen und frostfreien Ort auf, an dem es vor direktem Sonnenlicht geschützt ist.

Allgemeines

Garantie

Neben der gesetzlichen Gewährleistungspflicht übernimmt bei einigen Produkten zusätzlich eine erweiterte Herstellergarantie.

Sofern diese gewährt ist, finden Sie entsprechende Angaben entweder auf der produktspezifischen Verpackung, den Werbematerialien oder auf der Website beim jeweiligen Produkt.

Auf unserer Webseite finden Sie die ausführlichen Garantiebedingungen, erhältliches Zubehör und Ersatzteile sowie Bedienungsanleitungen in verschiedenen Sprachen.

Urheberrecht

Dieses Dokument ist urheberrechtlich geschützt. Jede Vervielfältigung bzw. jeder Nachdruck, auch auszugsweise, sowie die Wiedergabe der Abbildungen, auch im veränderten Zustand, ist nur mit schriftlicher Zustimmung des Herstellers gestattet.

Hinweise zum Umweltschutz



Die verwendeten Verpackungsmaterialien sind recyclebar. Entsorgen Sie nicht mehr benötigte Verpackungsmaterialien gemäß den örtlich geltenden Vorschriften.



Dieses Produkt darf innerhalb der Europäischen Union nicht im normalen Hausmüll entsorgt werden. Entsorgen Sie das Gerät über die kommunalen Sammelstellen.

Haftungsbeschränkungen

Wir übernehmen keine Haftung bei Schäden oder Folgeschäden bei:

- Nichtbeachtung der Bedienungsanleitung,
- nicht bestimmungsgemäßer Verwendung,
- unsachgemäßer oder ungeeigneter Behandlung,
- nicht sachgemäß durchgeführten Reparaturen,
- unerlaubten Veränderungen,
- Verwendung von fremden Teilen bzw. Ersatzteilen,
- Verwendung von ungeeigneten Ergänzungs- oder Zubehörteilen.

Konformitätserklärung

Hiermit erklärt die Firma dass sich dieses Gerät in Übereinstimmung mit den grundlegenden Anforderungen und den übrigen einschlägigen Bestimmungen der Richtlinien 2004/108/EG, 2006/95/EG und 2009/125/EG befindet.

Technische Daten

Modell	Frühstückscenter Ecco 3 in 1
Typnummer	MF3450-A
Betriebsspannung	230 V ~
Netzfrequenz	50 Hz
Leistung gesamt:	3000 W
Wasserkocher	2200 W
Kaffeemaschine	800 W
Toaster	750 W
Abmessungen	470 x 315 x 300 mm (L x B x H)
Gewicht ca.	5,0 kg
Schutzklasse	I

Ersatzteile und weiteres Zubehör

Ersatzteile und Zubehör erhalten Sie auf Anfrage bei unserem Kundenservice.

Störungsbehebung

Die nachfolgende Tabelle hilft bei der Lokalisierung und Behebung kleinerer Störungen.

Fehler	Mögliche Ursache	Behebung
Die Signal leuchtet nach dem Einstecken des Netzsteckers nicht.	Sicherung in der Elektroverteilung abgeschaltet.	Sicherung einschalten.
	Signallampe defekt.	Kundenservice benachrichtigen.
Die Sicherung in der Elektroverteilung wird ausgelöst.	Zu viele Geräte am selben Stromkreis angeschlossen.	Anzahl der Geräte im Stromkreis reduzieren.
	Kein Fehler feststellbar.	Kundenservice benachrichtigen.
Wasserkocher (9) lässt sich nicht einschalten. Betriebsanzeige leuchtet nicht.	Wasserkocher (9) sitzt nicht richtig auf dem Sockel (10).	Wasserkocher (9) so auf den Sockel (10) setzen, dass er einrastet.
Wasserkocher (9) schaltet nicht automatisch ab.	Ein-/Ausschalter (6) blockiert.	Blockierung entfernen.
	Deckel nicht richtig geschlossen.	Deckel schließen.
Wasserkocher (9) schaltet vorzeitig ab.	Trockenlaufschutz wurde ausgelöst.	Trockenlaufschutz zurücksetzen, wie im Kapitel Trockenlaufschutz zurücksetzen (S. 10) beschrieben.
Filterfach (21) lässt sich nicht richtig einschwenken.	Permanentfilter (18) nicht richtig im Filterfach (21).	Auf den richtigen Sitz achten.
Kaffee läuft zu langsam in die Glaskanne (16).	Tropfstopp (19) verstopft.	Tropfstopp (19) reinigen.
	Kaffeemaschine verkalkt.	Kaffeemaschine entkalken. Siehe Kapitel Entkalken (S. 13) .

HINWEIS

- ▶ Wenn Sie mit den vorstehend genannten Schritten das Problem nicht lösen können, wenden Sie sich bitte an den Kundenservice.



Contents:

Safety instructions	17
Startup	22
Appliance description	22
Before using for the first time	23
General instructions	23
Operating	23
Cleaning and maintenance	26
Storage	28
General aspects	28
Technical data	29
Spare parts and other accessories ..	29
Troubleshooting	30

Dear Customer,

Before using the appliance, please read the instructions contained in this user manual on startup, safety, intended use as well as cleaning and care.

Open the fold-out page at the beginning and end of the user manual in order to view the illustrations during reading.

Keep this user manual in a safe place and pass it on to any future owners together with the appliance.

Safety instructions

- Inspect the appliance for visible signs of damage before use. Do not use a damaged appliance.
- This appliance may be used by children aged 8 years or over and persons with decreased physical, sensory or mental abilities or lack of experience and/or knowledge unless they

are supervised or were instructed on using the appliance and have understood the resulting dangers.

- Cleaning and maintenance work on the appliance may not be carried out by children unless they are at least 8 years old and under supervision.
- Children may not play with the appliance.
- Store the appliance and accessory parts out of the reach of children.
- Do not leave the appliance unattended during operation.
- Only allow repairs to the appliance to be carried out by an authorised specialist or by the works customer service; this particularly applies to replacing a damaged connecting cable. Unqualified repairs can lead to considerable danger for the user. This will also invalidate the warranty or guarantee.
- Repairs to the appliance during the guarantee period may only be carried out by service centres authorised by the manufacturer otherwise the warranty or guarantee will become invalid in the event of damage or subsequent damage.

- Defective parts may only be replaced with original spare parts. Only original spare parts guarantee that the safety requirements are met.
- Do not use this appliance together with an external timer or a separate remote control system.
- In the event of a power failure, disconnect the appliance from the mains to prevent the appliance from switching on again unintentionally.
- Do not operate the appliance in the dark.

⚠ DANGER

Danger of electric current!

- ▶ Do not use the appliance if the mains cable or mains plug is damaged.
- ▶ Do not open the housing of the appliance. Danger from electric current if live connections are touched and/or the electrical and mechanical configuration is changed.
- ▶ Never immerse the appliance or the mains plug in water or other liquids.
- ▶ When filling the water tank, make sure that no water runs over the motor unit. The liquid could penetrate into the housing and lead to danger.

⚠ DANGER

- ▶ Do not clean the appliance under running water.
- ▶ Do not touch the connecting cable with wet hands when disconnecting the appliance from the mains supply.
- ▶ Escaping steam or liquid may not be directed towards electrical devices and equipment that contain electrical components.
- ▶ Pull the plug out of the mains socket,
 - if you are not using the appliance,
 - if a malfunction occurs during operation,
 - before you clean the appliance.
- ▶ Do not insert slices of toast that are too thick, packaging material such as metal foil or metal cutlery into the toaster. Risk of electric shock and fire.
- ▶ Do not toast anything with a liquid filling such as butter.
- ▶ Do not try to remove toasted food stuck in the toasting slot using a knife or other tools. Remove the plug and allow the appliance cool down before rectifying faults.

⚠ DANGER*Risk of suffocation!*

- ▶ Never play with packaging material. Risk of suffocation.

⚠ WARNING*Danger of burns!*

- ▶ Do not touch the hot surfaces of the appliance during operation.
- ▶ Only touch the handles and knobs of the appliance during operation.
- ▶ Before cleaning, allow the appliance to cool down.
- ▶ Do not carry or move the appliance during operation.
- ▶ Do not open the filter compartment when operating of the coffee machine.
- ▶ Do not open the lid of the kettle during boiling or immediately afterwards.
- ▶ Keep sufficient distance to escaping steam.
- ▶ Do not reach into toasting slot.
- ▶ Only fill the kettle up the MAX mark. Hot water can squirt out if it is overfilled.

Fire risk

- ▶ Do not cover the toasting slots.

⚠ WARNING

- ▶ Bread can burn. Never use the appliance in the vicinity of or underneath flammable materials such as curtains.

CAUTION

- ▶ Do not pull the connecting cable to remove the plug from the mains socket.
- ▶ Never lift or move the appliance with the mains cable.
- ▶ Do not touch the hotplate of the coffee machine during operation.
- ▶ Do not use abrasive cleaning agents or metal brushes, nylon brushes or other objects that could scratch the surface when cleaning the appliance.
- ▶ Always fill the water tank of the coffee machine and the kettle with cold, clean tap water. Never fill with other liquids.
- ▶ Never operate the coffee machine without water, otherwise the appliance will be damaged.
- ▶ Only use the toaster when the crumb tray has been correctly inserted.
- ▶ Descale the kettle and coffee machine regularly.

Intended use

This appliance is intended for toasting bread, rolls or bagels, for preparing coffee and for heating water for use in the household or similar places such as:

- staff kitchens in shops, cafés, offices or any other business environment;
- agricultural establishments;
- use by guests in hotels, motels or other residential areas;
- bed and breakfast establishments.

Any use other than previously stated is considered as improper use.

⚠ WARNING

If not used for its intended purpose and/or used in any other way, the appliance may be or become a source of danger.

- ▶ Use the appliance only for its intended purpose.
- ▶ Observe the procedures described in this user manual.

No claims of any kind will be accepted for damage resulting from use of the appliance for other than its intended purpose.

The risk must be borne solely by the user.

Requirements for the place of operation

For safe and trouble-free operation of the appliance, the installation location must satisfy the following requirements:

- Place the appliance on a stable, level, heat resistant surface that is also resistant to splashing water.
- The surface finishes on furniture may contain substances that can be detrimental to the feet of the appliance. If necessary, place a mat under the feet of the appliance.
- Do not place the appliance in a hot, wet or very humid environment or in the vicinity of inflammable materials.
- Do not place the appliance underneath a wall-mounted cupboard.
- During operation, make sure that no valuable object or objects sensitive to damp or heat are located in the vicinity of the appliance in order to prevent damage from hot steam and water.
- Never place the appliance or parts of the appliance in the vicinity of strong heat sources and hot surfaces (e.g., heaters, oven, grill).

- Select a location that does not allow children to reach the hot surfaces of the appliance.
- The mains socket must be easily accessible and allow fast disconnection in the event of an emergency.
- Do not lay tablecloths, cloths or serviettes under the feet of the appliance, the appliance could slide away.
- The mains cable may not hang down from the worktop and be within the reach of children.
- The appliance may not be used or stored outdoors.
- The mains cable must not be pulled tightly, bent, crushed or knotted or come into contact with hot surfaces.
- Always unwind the mains cable completely before connecting to the mains socket.
- The electrical safety of the appliance is only assured when it is connected to a properly installed protective conductor system. Connection to a mains socket without PE conductor is forbidden. If in doubt, the electrical system must be checked by a qualified electrician. The manufacturer assumes no liability for injury or damage caused by a missing or interrupted protective earth conductor.

Electrical connection

For safe and trouble-free operation of the appliance, the following instructions on the electrical connection must be observed:

- Before connecting the appliance, compare the connection data (voltage and frequency) on the rating plate with those of your mains power supply. This data must correspond in order to avoid damage to the appliance. If in doubt, ask your electrical appliance retailer.
- The mains socket must be protected by at least a 16 A fuse.
- Ensure that the mains cable is undamaged and is not laid over hot surfaces or sharp edges.

Symbols used

DANGER

This indicates an imminent hazardous situation, which could lead to severe physical injury or death.

- ▶ Follow these instructions to avoid danger.

WARNING

This indicates a possible hazardous situation, which could lead to severe physical injury or death.

- ▶ Follow these instructions to avoid danger.

CAUTION

This indicates a potentially hazardous situation, which could lead to minor injuries or material damage.

- ▶ Follow these instructions to avoid danger.

NOTE

- ▶ A note contains additional information to simplify the use of the appliance.

Symbols on the appliance

Symbol	Meaning
	Warning of hot surfaces

Protective equipment

The appliance is equipped with boil-dry safety protection.

NOTE

- ▶ If the kettle is filled with too little water or switched on without any water at all, heating is switched off automatically by a safety switch. See section **resetting the boil-dry protection (page 25)**.

Startup**Unpacking**

- ◆ Remove the appliance, all accessory parts and the user manual from the box.
- ◆ Remove all packaging materials and protective foils from the product and the accessories before using it for the first time.

NOTE

- ▶ Never remove the rating plate or any warning signs on the appliance.
- ▶ Keep the original packaging during the warranty or guarantee period of the appliance in order to return the appliance in the packaging in the event of a warranty or guarantee claim. Transport damage will invalidate the warranty or guarantee.

Checking the delivery contents





Check for visible signs of damage or missing items.

Report incomplete or damaged contents to your supplier immediately.

Appliance description**Overview / Delivery contents**

(refer to the fold-out page for illustration)

- 1 Toasting slot with bread centring guide
- 2 Bun rack
- 3 Start button
- 4 Lid, kettle
- 5 Lid release button
- 6 ON/OFF switch
- 7 Handle
- 8 Level indicator
- 9 Kettle
- 10 Kettle socket
- 11 Water container with level indicator
- 12 Operating panel
- 13 Electrical base station
- 14 Water tank cover
- 15 Glass jug rest
- 16 Glass jug
- 17 Glass jug lid
- 18 Permanent filter
- 19 Drip-stop
- 20 Crumb tray
- 21 Swivelling filter compartment
- 22 Button for bun rack

- 23  (Defrost)
- 24  (Warm-up)
- 25  Cancel, eject toast
- 26 Toaster browning level regulator
- 27  Coffee machine ON/OFF switch
- 28 Calcium filter
- 29 User manual (not illustrated)

Before using for the first time

- ◆ Clean the appliance as described in the section **Cleaning and maintenance** (page 26).
- ◆ Check whether the crumb tray is inserted properly.
- ◆ Insert the plug into a mains socket.

NOTE

- ▶ When using for the first time, it is possible that production-related additives such as grease could cause slight odour or smoke. This is completely normal. Ensure sufficient ventilation.

Prepare the appliance for use as follows:

Long slot toaster

- ◆ Operate the toaster twice at maximum browning level without bread (see section **Operating – Long slot toaster; S. 23**).

Kettle

- ◆ Fill the kettle up to the MAX mark with fresh water.
- ◆ Switch the kettle on by moving the on/off switch to the "1" position.
- ◆ Wait until the water boils and the appliance switches itself off.
- ◆ Pour out the water.
- ◆ Repeat the process.

Coffee machine

- ◆ Fill the water tank with fresh water up to the "MAX" mark.
- ◆ Switch on the coffee machine (see section **Operating – Coffee machine; page 25**). Allow the water to run through and pour it out.
- ◆ Repeat the process once again.
- ◆ Clean the appliance as described in the section **Cleaning and maintenance** (page 26).

General instructions

Combined use

The breakfast centre combines three appliances in one:

- Long slot toaster
- Kettle and
- Coffee machine.

NOTE

- ▶ It is possible to operate only two appliances simultaneously:
Coffee machine + long slot toaster
or
coffee machine + kettle.

In order not to overload the power connection, the kettle switches itself off automatically when the toaster is switched on. As soon as the toaster has finished, the kettle switches itself on again automatically.

Operating

Long slot toaster

General instructions

- The lifting lever only locks at the bottom when the appliance is connected to the mains.
- Only operate the toaster when the crumb tray has been correctly inserted.

- Various different levels of browning are necessary and depend on the type of bread (see section **Toasting**): white bread should be toasted at a low level, darker and heavier varieties require a higher setting.
- To begin and until the desired browning level has been found, set a medium browning level until familiar with the appliance.
- Only use bread slices that fit into the slot of the toaster. If the bread slice is too large the upper edge remains untoasted.
- If the toaster begins to smoke, stop toasting immediately by pressing the  button (25).

Toasting

- ◆ Insert one or two slices of bread into the toaster slot (1).
- ◆ Use the regulator (26) to set the desired level of browning.
Level 1: lowest browning level
Level 6: highest browning level.
- ◆ Press the start button (3) downwards until it snaps in. The indicator lamp on the  button (25) lights up and toasting starts automatically.
- ◆ After toasting is completed, the toaster switches itself off automatically and the lifting mechanism returns to its original position.
- ◆ Remove the bread from the slot.

Stop toasting

- ◆ Press  (25) to stop toasting. The lifting mechanism (3) returns to the original position.

Warming up toast

The appliance is equipped with a heating function that allows you to warm up already toasted food. The warm-up time is approximately 30 seconds and depends on the browning level set.

- ◆ Begin toasting as described in the section **Toasting (page 24)**.
- ◆ Also press  (24).

Toasting bagels

Bagels can be browned in the toasting slot (1) in the same way as bread slices or warmed up with the help of the bun rack (2).

NOTE

- ▶ Depending on the supplier, bagels have different thicknesses and may not always fit into the toaster slot. Cut the bagel into two halves or use the bun rack (2) to warm up the whole bagel.

Toasting frozen bread

- ◆ Begin toasting as described in the section **Toasting (page 24)**.
- ◆ Also press  (23).

Removing a stuck piece of toast

DANGER

Danger to life from electric current!

Contact with live wires or components can lead to serious injury or even death!

- ▶ Do not use sharp tools as these may damage the heating element and could also lead to injury.
- ◆ Remove the plug and allow the appliance cool down before removing toasted food.
- ◆ Remove the toasted food carefully to prevent damage to the slot.

Using the bun rack

- ◆ Press the button for the bun rack (22) downwards until it engages in order to fold up the bun rack (2).
- ◆ Put the rolls onto the bun rack.
- ◆ Use the regulator (26) to set the desired level of browning.

- ◆ Press the lifting mechanism (3) down until it snaps in. The indicator lamp on the  button (25) lights up and toasting starts automatically.
- ◆ After toasting is completed, the appliance switches itself off automatically and the lifting mechanism returns to its original position.
- ◆ Turn the buns over and push down the lifting mechanism (3) to switch on the toaster again.
- ◆ If you no longer require the bun rack (2), pull the button for the bun rack (22) upwards to fold in the bun rack.

Kettle

General instructions

- Observe the filling level indicator (8). Do not fill up over the MAX mark and not under the MIN mark.
- The kettle does not automatically switch off if the lid is not closed.
- You can interrupt water boiling at any time by moving the ON/OFF switch (6) to the "0" position or lifting the appliance out of the socket.

WARNING

Danger of burns!

- ▶ Only hold the kettle with the handle (7) since it can become very hot.

Using the kettle

- ◆ Remove the kettle (9) from the socket (10.)
- ◆ Press the release button (5) to open the lid (4).
- ◆ Fill the tank with the desired amount of water.
- ◆ Close the lid of the kettle (4) and allow it to snap in.
- ◆ Put the kettle onto the socket (10).

Turn it so that the spout snaps into the bulge of the base station.

- ◆ Switch on the appliance by moving the ON/OFF switch (6) to "1". The red lamps in the water level indicator (10) light up and the water is heated. As soon as the water is boiled, the kettle switches itself off and the power indicator extinguishes.

Resetting the boil-dry safety protection

If you inadvertently allow the kettle (9) to boil dry, the boil-dry protection switches off the kettle. The power indicator extinguishes.

To reset the boil-dry safety protection, proceed as follows:

- ◆ Allow the kettle (9) to cool down.
- ◆ Pour fresh water into the kettle.
- ◆ Continue to use the appliance as usual.

Coffee machine

General instructions

- To measure the desired quantity of water, there are cup marks on the water tank (11).
- Always use fresh, cold, non-carbonated mineral water or tap water. Never put other foodstuffs into the water tank (11).
- Observe the filling level indicator (11) on the water tank. Do not overfill!
- Thanks to the permanent filter (18), filter paper is us not necessary. Remove and clean the permanent filter after each use. Paper filters size 4 ca be used instead of permanent filters.
- If possible, use freshly ground coffee powder to assure optimum flavour.
- Clean and descale the coffee machine regularly as described in the section **Cleaning and maintenance (page 26)**. A dirty and/or scaled coffee machine impairs the aroma.

Automatic drip-stop function

- When the appliance is in use, the glass jug (16) must be standing under the filter compartment (21). The lid (17) of the glass jug pushes the drip-stop (19) upwards and the coffee can flow from the filter and through the lid into the glass jug.
- The drip-stop prevents water from leaking out of the filter when the glass jug (16) is removed from the coffee machine. The glass jug (16) may only be taken out if the coffee machine for a few seconds during operation, otherwise the filter will overflow.

Brewing coffee

- ◆ Open the lid (14) of the water tank.
- ◆ Only fill the amount of water required for the desired number of cups.
- ◆ Close the lid (14) of the water tank.
- ◆ Swivel out the filter compartment (21).
- ◆ Fill the permanent filter (18) with the desired amount of coffee powder. Recommendation: 4-6 g per 150 ml.
- ◆ Swivel in the filter compartment (21).
- ◆ Put the glass jug (16) with lid onto the the resting plate (15).
- ◆ Press the  button (27) to start brewing. The power indicator lights up.
- ◆ Roughly 1 minute after brewing has completed, you can remove the glass jug (16) and pour coffee.

Cancelling the brewing process

- ◆ Press the  button (27) to cancel brewing. The power indicator extinguishes.
- ◆ Press the button again to restart brewing.

NOTE

- ▶ The appliance switches itself off automatically after 40 minutes.

After brewing

Carry out the following after using the coffee machine each time in order to retain proper function of the appliance and prevent mould from forming:

- ◆ Press the  button (27) to switch off the coffee machine.
- ◆ Allow the coffee machine to cool down.
- ◆ Swivel out the filter compartment (21).
- ◆ Lift the permanent filter (18) out of the filter compartment (21).
- ◆ Empty and clean the permanent filter (18).

Cleaning and maintenance

*Before beginning any work, pay attention to the safety instructions in the section **Safety instructions (page 17)**!*

- ◆ Clean the appliance after each use.
- ◆ Pull the plug out of the mains socket and allow the appliance to cool down.
- ◆ Wipe all parts of the appliance with a damp cloth.

Long slot toaster

- ◆ Pull the crumb tray (20) out of the appliance, empty it and wipe it with a paper cloth.

Kettle

- ◆ Open the lid (4). Press the release button (5) for this purpose.

- ◆ Remove the calcium filter from the kettle. Release the pivot of the lid by pressing sideways and then remove the lid. The pivot of the calcium filter (28) can also be removed by pressing sideways.
- ◆ Clean the calcium filter thoroughly by hand or in the dishwasher.

NOTE

- ▶ If the calcium filter is damaged, replace it with a new calcium filter.

- ◆ Insert the calcium filter into the holder.
- ◆ Clean the inside of the kettle (9) with a soft brush and rinse it out.

Coffee machine

- ◆ Swivel out the filter compartment (21) completely and lift it slightly. You can now remove it for cleaning.
- ◆ Take out the permanent filter (18).
- ◆ Clean the permanent filter manually with warm water – **not** in the dishwasher.
- ◆ Clean the filter compartment with washing-up liquid and rinse with clean water. Push the drip-stop (19) several times while rinsing.
- ◆ Wipe condensed water from the underneath of the filter cover with a clean, dry cloth.
- ◆ Clean the glass jug (16) with warm water after each use and rinse with clean water.
- ◆ Put everything back together again.

Descaling**Kettle**

In order to increase the service life of the kettle, it must be descaled at regular intervals. The water hardness determines how often the appliance must be descaled. Calcium deposits can be recognized by the staining on the inside of the kettle.

To descale the kettle proceed as follows:

- ◆ Fill the kettle (9) up to the MAX mark with a mixture of fresh water and citric acid or vinegar essence (approx. 5% acid).
- ◆ Allow the descaling solution to soak in for approx. 30 minutes.
- ◆ To clean the calcium filter, remove it from the holder and soak it in the descaling solution.
- ◆ Empty the kettle and rinse it several times with fresh water.
- ◆ Clean the calcium filter under running water and insert it into the holder again.

NOTE

- ▶ If you use a commercially available descaling agent, observe the manufacturer's instructions for use.

Coffee machine

In order to increase the service life of the appliance and not impair the quality of the coffee, it must be descaled at regular intervals. The descaling interval depends on the water hardness (we recommend precautionary descaling every three months).

To descale the coffee machine proceed as follows:

- ◆ Fill the water tank (11) up to the MAX mark with a mixture of fresh water and citric acid or vinegar essence (approx. 5% acid).
- ◆ Swivel in the filter compartment (21) with the permanent filter (18) without coffee powder.
- ◆ Put the glass jug (16) with lid onto the the resting plate (15).
- ◆ Switch on the coffee machine.
- ◆ Wait until roughly one cupful has run through and switch off the coffee machine.

- ◆ Allow the descaling solution to soak for approx. 10 minutes and switch on the coffee machine again.
- ◆ The descaling procedure is complete when all of the solution has run through.
- ◆ After descaling, repeat the procedure twice with fresh water to rinse the coffee machine.
- ◆ Rinse the glass jug and the and permanent filter (18) thoroughly under running water.
- ◆ Push the drip-stop (19) several times while rinsing.

NOTE

- ▶ If you use a commercially available descaling agent, observe the manufacturer's instructions for use.
- ▶ If the appliance is severely scaled, it may be necessary to repeat the descaling process.

Care of stainless steel parts

We recommend using INOX-METAL-POLISH from for regular maintenance and the removal of difficult stains from stainless steel surfaces. The polish restores appliances to their original shine. INOX-METAL-POLISH is available in tubes and is suitable for pots as well as for other objects made of stainless steel, chromium, brass, copper, aluminium, silver and also hard plastics. INOX-METAL-POLISH is used in factories for polishing stainless steel.

You can obtain INOX-METAL-POLISH from your retailer or by phoning us or visiting our website at .

Storage

If you do not intend to use the appliance for a longer period of time, empty and clean it as described in the section **Cleaning and maintenance (page 26)**.

Store the appliance and all accessory parts at a dry, clean and frost-free location which is protected against direct sunlight.

General aspects**Guarantee**

In addition to the statutory warranty obligation, also grants an extended manufacturer's guarantee for some products.

Provided this is granted, the corresponding details for each product can be found either on the product-specific packaging, advertising material or on the website.

Please visit our website to obtain more information on comprehensive guarantee conditions, available accessories and spare parts as well as user manuals in various languages.

Copyright

This document is copyrighted. Any duplication or reprinting, in whole or in part, and the reproduction of the illustrations, even in modified form, is only permitted with the written approval of the manufacturer.

Notes on environmental protection

The packaging materials used can be recycled. When no longer required, dispose of the packaging materials according to local environmental regulations.



This product may not be disposed of in the domestic refuse within the European Union. Dispose of the appliance via communal collection points.

Limitation of liability

We assume no liability for damage or follow-up damage in the case of:

- failure to observe the instructions in the user manual,
- use for other than the intended purpose,
- improper or unsuitable handling,
- incorrectly performed repairs,
- unauthorised modifications,
- use of non-approved parts or spare parts,
- use of unsuitable supplementary or accessory parts.

Declaration of Conformity

hereby declares that this appliance complies with the fundamental requirements and other relevant provisions of 2004/108/EC and 2006/95/EC and 2009/125/EC directives.

Technical data

Model	Ecco 3 in 1 Breakfast Centre
Type number	MF3450-A
Operating voltage	230 V ~
Mains frequency	50 Hz
Overall power:	3000 W
Kettle	2200 W
Coffee machine	800 W
Toaster	750 W
Dimensions	470 x 315 x 300 mm (H x W x D)
Approximate weight	5.0 kg
Protection class	I

Spare parts and other accessories

Spare parts and accessories are available on request from our customer service.

Troubleshooting

The following table helps in localising and remedying minor faults:

Fault	Possible cause	Remedy
The indicator does not light up after inserting the mains plug	Fuse in electrical distribution board switched off.	Switch on fuse.
	The indicator lamp is defective.	Contact customer service.
The fuse in the distributor box triggers.	Too many appliances connected to the same power circuit.	Reduce the number of appliances on the power circuit.
	No fault detected.	Contact customer service.
Kettle (9) cannot be switched on. Power indicator does not light up.	Kettle (9) is not standing on the socket properly (10).	Put the kettle (9) onto the socket (10) so that it snaps in properly.
Kettle (9) does not automatically switch off.	On/off switch (6) is blocked.	Remove the blockage.
	Lid is not closed properly.	Close lid.
Kettle (9) switches off prematurely.	Boil-dry safety protection was triggered	Reset the dry-boil protection as described in the section Resetting the boil-dry protection (page 25) .
Filter compartment (21) cannot be swivelled out properly.	Permanent filter (18) is not properly seated in the filter compartment (21).	Pay attention to proper seating.
The coffee runs too slowly into the glass jug (16).	Drip-stop (19) is blocked.	Clean the drip-stop (19).
	Coffee machine scaled.	Descale coffee machine. See section Descaling (page 27) .

NOTE

- ▶ If you cannot resolve the problem with the steps described above, please contact customer service.



Sommaire

Consignes de sécurité	31
Mise en service	36
Description de l'appareil	37
Avant la première utilisation	37
Remarques générales.....	38
Manipulation	38
Nettoyage et entretien	41
Entreposage.....	43
Généralités.....	43
Caractéristiques techniques	44
Pièces de rechange et autres accessoires	44
Élimination des dysfonctionnements	45

Cher client,

Avant d'utiliser l'appareil, veuillez lire les instructions relatives à la mise en service, à la sécurité, à l'utilisation conforme ainsi qu'au nettoyage et à l'entretien contenues dans la présente notice d'utilisation.

Ouvrir la page dépliant qui se trouve au début au début et à la fin de la notice d'utilisation pour pouvoir voir les illustrations pendant la lecture de celle-ci.

Conserver la présente notice d'utilisation pour une utilisation ultérieure et la remettre avec l'appareil au propriétaire suivant.

Consignes de sécurité

- Avant d'utiliser l'appareil, le contrôler pour vérifier qu'il ne présente aucun dommage apparent. Ne pas mettre en service un appareil endommagé.
- Cet appareil peut être utilisé par des enfants de 8 ans ou plus et par des personnes aux capacités physiques, sensorielles ou mentales restreintes, ayant trop peu d'expérience et/ou de connaissances, que sous surveillance ou après avoir reçu des instructions sur la manière d'utiliser l'appareil en toute sécurité avec compréhension des risques résiduels.
- Les travaux de nettoyage et d'entretien de l'utilisateur sur l'appareil sont interdits aux enfants, hormis s'ils sont âgés d'au moins 8 ans et sous supervision.
- Les enfants ne doivent pas jouer avec l'appareil.
- Ranger l'appareil et ses accessoires hors de portée des enfants.
- Ne pas laisser l'appareil sans surveillance quand il fonctionne.
- Ne faire réparer l'appareil que par un vendeur spécialisé agréé ou par le service après-vente de l'usine. Ceci vaut tout particulièrement pour le remplacement d'un câble d'alimentation endommagé. Des réparations inappropriées peuvent entraîner des risques considérables pour l'utilisateur. En outre, le droit à la garantie perd toute validité.

- Pendant la période de garantie, toute réparation de l'appareil doit uniquement être effectuée par un service après-vente autorisé par le fabricant, faute de quoi les droits de garantie perdent leur validité en cas de dommages et de dysfonctionnements qui en résultent.
- Les composants défectueux doivent uniquement être remplacés par des pièces de rechange originales. Le respect des exigences de sécurité est uniquement garanti avec ces pièces.
- Ne pas utiliser cet appareil avec une minuterie externe ou un système de téléactionnement séparé.
- En cas de coupure de courant, débrancher l'appareil du secteur pour éviter une remise en service involontaire de l'appareil. Ne pas faire fonctionner l'appareil dans l'obscurité.
- Ne pas faire fonctionner l'appareil dans l'obscurité.

DANGER

Risque lié au courant électrique !

- ▶ Ne pas utiliser l'appareil lorsque le câble d'alimentation ou la fiche sont endommagés.

DANGER

- ▶ N'ouvrir en aucun cas le boîtier de l'appareil. Toucher à des pièces sous tension et modifier le montage électrique et mécanique entraînent un risque d'électrocution.
- ▶ Ne jamais immerger l'appareil ou la fiche secteur dans de l'eau ou dans d'autres liquides.
- ▶ Lors du ravitaillement en eau du réservoir, veiller qu'il n'y ait pas d'eau qui s'écoule sur l'unité moteur. Le liquide pourrait pénétrer dans le boîtier et constituer un risque.
- ▶ Ne pas tenir l'appareil sous l'eau courant pour le nettoyer.
- ▶ Ne pas saisir le câble d'alimentation avec les mains mouillées pour débrancher l'appareil de l'alimentation électrique.
- ▶ La vapeur ne doit pas être orientée directement sur des appareils électrique et des dispositifs qui contiennent des composants électriques.
- ▶ Débrancher la fiche secteur de la prise :
 - lorsque l'appareil n'est pas utilisé,
 - lorsqu'une panne survient en cours de fonctionnement ;
 - avant de nettoyer l'appareil.

⚠ DANGER

- ▶ Ne pas mettre de tranches de pain trop épaisse, de matériaux d'emballage, comme du film métallique, ni de couverts métalliques dans le grille-pain. Risque de choc électrique ou d'incendie.
- ▶ Ne pas griller d'aliments avec un remplissage liquide, comme du beurre.
- ▶ Ne pas essayer de sortir le produit grillé des fentes du grille-pain à l'aide d'un couteau ou d'autres outils. Débrancher la fiche secteur et laisser refroidir l'appareil avant d'éliminer le dérangement.

Risque d'étouffement !

- ▶ Les matériaux d'emballage ne doivent pas être utilisés pour jouer. Il y a risque d'étouffement.

⚠ AVERTISSEMENT*Risque de brûlures !*

- ▶ Pendant le fonctionnement, ne pas toucher les surfaces très chaudes de l'appareil.
- ▶ Pendant le fonctionnement, ne toucher l'appareil qu'aux poignées ou sur les boutons.
- ▶ Laisser refroidir l'appareil avant chaque nettoyage.
- ▶ Ne pas transporter ni déplacer l'appareil lorsqu'il fonctionne.

⚠ AVERTISSEMENT

- ▶ Pendant le fonctionnement de la cafetière, ne pas ouvrir le compartiment à filtre.
- ▶ Ne pas ouvrir le couvercle de la bouilloire électrique pendant l'ébullition et directement après.
- ▶ Maintenir une distance suffisante par rapport à la vapeur qui sort.
- ▶ Ne pas introduire les doigts dans la fente du grille-pain.
- ▶ Ne remplir la bouilloire que jusqu'au repère maximum. En cas de surremplissage, de l'eau très chaude peut être projetée.

Risque d'incendie

- ▶ Ne pas recouvrir les fentes du grille-pain.
- ▶ Le pain peut brûler. Ne jamais utiliser l'appareil à proximité ou en dessous de matériaux inflammables tels que des rideaux.

ATTENTION

- ▶ Toujours débrancher le câble d'alimentation en tirant sur la surface de préhension de la fiche et non sur le câble électrique lui-même.
- ▶ Ne jamais porter, soulever ou déplacer l'appareil par son câble d'alimentation.
- ▶ Ne pas toucher la plaque de maintien au chaud de la cafetière en service.

ATTENTION

- ▶ Pour nettoyer l'appareil, n'utiliser aucun détergent à récurer ni brosses métalliques, en nylon ou autre objet à gratter.
- ▶ Toujours remplir uniquement de l'eau du robinet froide et propre dans le réservoir d'eau de la cafetière et dans la bouilloire. Ne jamais utiliser d'autres liquides.
- ▶ Ne jamais utiliser la cafetière ou la bouilloire sans eau sous peine d'endommager l'appareil.
- ▶ N'utiliser le grille-pain qu'après avoir mis en place le tiroir ramasse-miettes.
- ▶ Détartrer la cafetière régulièrement.

Utilisation conforme

Cet appareil est destiné à griller du pain, des petites pains ou des bagels, à préparer du café et chauffer de l'eau, dans une utilisation domestique ou équivalente comme par exemple :

- les cuisines du personnel dans les magasins, les cafés, les bureaux ou d'autres environnements professionnels ;
- les exploitations agricoles ;
- l'utilisation par des clients dans les hôtels, les motels ou autres résidences ;
- les maisons d'hôte Bed and Breakfast.

Toute autre utilisation ou toute utilisation sortant de ce cadre est considérée comme non-conforme.

⚠ AVERTISSEMENT

En cas d'utilisation non conforme et/ou autre, l'appareil peut présenter des dangers.

- ▶ L'appareil doit être utilisé uniquement de manière conforme.
- ▶ Respecter les procédures décrites dans la présente notice d'utilisation.

Toutes réclamations pour cause de dommages survenus suite à une utilisation non-conforme sont exclues.

Seul l'utilisateur en assume les risques.

Conditions requises sur le lieu de mise en place

Afin que l'appareil fonctionne de manière sûre et sans défaut, le lieu de montage doit satisfaire aux conditions suivantes :

- Poser l'appareil sur une base plane, stable et résistant à la chaleur et aux éclaboussures d'eaux.
- Les surfaces des meubles peuvent présenter des composants susceptibles d'attaquer les pieds réglables de l'appareil et de les ramollir. Le cas échéant, poser un support sous les pieds de réglage de l'appareil.

- Ne pas placer l'appareil dans un environnement très chaud, humide, mouillé ou à proximité de matières inflammables.
- Ne pas placer l'appareil sous un placard suspendu.
- Veiller qu'aucun objet de valeur ou sensible à l'humidité ou à la chaleur ne se trouve à proximité de l'appareil pendant le fonctionnement afin d'éviter des détériorations dues à l'eau ou à la vapeur d'eau.
- Ne jamais mettre l'appareil ou des parties de l'appareil à proximité de fortes sources de chaleur et de surfaces chaudes (par ex. radiateur, four, barbecue).
- Choisir le lieu de pose de manière que les enfants ne puissent pas accéder aux surfaces très chaudes de l'appareil.
- La prise doit être facile d'accès afin de pouvoir débrancher rapidement l'appareil.
- Ne pas mettre de nappe, de chiffons ou de serviettes en dessous des pieds de l'appareil car ce dernier pourrait glisser.
- Le câble d'alimentation ne doit pas pendre des surfaces de travail et être hors de portée des enfants.
- Il est interdit d'utiliser et d'entreposer l'appareil en plein air.

Branchement électrique

Afin que l'appareil fonctionne de manière sûre et sans défaut, il convient de respecter les consignes suivantes lors du branchement électrique :

- Avant de brancher l'appareil, comparer les données d'alimentation (tension et fréquence) sur la plaque signalétique avec celles du réseau électrique. Ces données doivent concorder afin qu'aucun dommage ne se produise sur l'appareil. En cas de doute, consulter son vendeur d'appareils électriques.
- La prise de courant doit être protégée au moins par un coupe-circuit automatique de 16 A.
- S'assurer que le câble d'alimentation ne soit ni endommagé, ni posé sur des surfaces très chaudes et/ou des arêtes vives.
- Il est interdit de tendre le câble d'alimentation, de le plier, de le pincer, de faire des nœuds avec ou de le mettre en contact avec des surfaces très chaudes.
- Toujours dérouler le câble électrique complètement avant de brancher l'appareil dans la prise.

- La sécurité électrique de l'appareil est uniquement garantie lorsque celui-ci est branché à un conducteur de protection installé de manière réglementaire. Le fonctionnement sur une prise de courant sans conducteur de protection est interdit. En cas de doute, faire contrôler l'installation domestique par un électricien. Le fabricant décline toute responsabilité en cas de dommages occasionnés par l'absence ou le non-branchement d'un conducteur de protection.

Pictogrammes utilisés

DANGER

Est utilisé pour un danger imminent et pouvant occasionner des blessures graves voire mortelles.

- Pour prévenir ce risque, suivre les instructions indiquées ici.

AVERTISSEMENT

Est utilisé pour une situation potentiellement dangereuse pouvant occasionner des blessures graves ou mortelles.

- Pour prévenir ce risque, suivre les instructions indiquées ici.

ATTENTION

Est utilisé pour une situation potentiellement dangereuse pouvant occasionner des blessures légères ou des dommages matériels.

- Pour prévenir ce risque, suivre les instructions indiquées ici.

REMARQUE

- Une indication désigne les informations supplémentaires facilitant le maniement de l'appareil.

Symboles sur l'appareil

Symbole	Signification
	Mise en garde contre une surface brûlante

Dispositifs de sécurité

L'appareil est équipé d'une protection contre la marche à sec.

REMARQUE

- Si trop peu d'eau a été remplie dans la bouilloire ou si cette dernière est mise en service sans eau, la protection contre la marche à sec met automatiquement le chauffage hors service. Voir chapitre **Réinitialiser la protection contre la marche à sec (p. 40)**.

Mise en service

Déballage

- ◆ Retirer l'appareil, tous les accessoires et la notice d'utilisation du carton.
- ◆ Avant la première utilisation, retirer de l'appareil et des accessoires tous les matériaux d'emballage et films de protection.

REMARQUE

- Ne jamais retirer la plaque signalétique ou les éventuels avertissements.

REMARQUE

- ▶ Conserver l'emballage original pendant la période de garantie de l'appareil afin de pouvoir l'envoyer emballé de manière conforme en cas de garantie. Les dommages dus au transport entraînent l'invalidation du droit à la garantie.

Contrôler l'étendue de la livraison





Contrôler le contenu pour en vérifier l'intégralité et l'absence de dommages visibles.

Signaler dans les plus brefs délais une livraison incomplète ou endommagée à son fournisseur.

Description de l'appareil**Volume de livraison/vue d'ensemble de l'appareil**

(illustration, cf. page dépliant)

- 1 Fente de grille-pain avec guide de centrage de pain
- 2 Support à petits pains
- 3 Touche de démarrage
- 4 Couvercle de la bouilloire
- 5 Touche de déverrouillage du couvercle
- 6 Interrupteur marche/arrêt
- 7 Poignée
- 8 Affichage de niveau
- 9 Bouilloire électrique
- 10 Socle bouilloire électrique
- 11 Réservoir d'eau avec indicateur de niveau
- 12 Panneau de commande
- 13 Poste de base électrique
- 14 Couvercle du réservoir d'eau
- 15 Plaque-support pot en verre
- 16 Verseau
- 17 Couvercle du pot en verre
- 18 Filtre permanent
- 19 Stoppe-gouttes
- 20 Tiroir ramasse-miettes
- 21 Compartiment à filtre pivotant

- 22 Touche pour le support à petits pains
- 23  Décongeler
- 24  Réchauffer
- 25  Arrêt, Ejecter le toast
- 26 Régleur de niveau de brunissement grille-pain
- 27  Interrupteur Marche/Arrêt de la cafetière
- 28 Filtre anti-calcaire
- 29 Instructions de service (non représentées)

Avant la première utilisation

- ◆ Nettoyer l'appareil comme décrit au chapitre **Nettoyage et entretien (p. 41)**.
- ◆ Vérifier si le tiroir ramasse-miettes a été mis en place correctement.
- ◆ Brancher la fiche secteur dans une prise murale.

REMARQUE

- ▶ Lors de la première mise en service, de la fumée ou une odeur peuvent être générées du fait d'additifs requis pour la production, comme par ex. des graisses. Ceci est tout à fait normal. Veiller alors à aérer suffisamment.

Avant utilisation, préparer l'appareil comme suit :

Grille-pain à longue fente

- ◆ Faire fonctionner le grille-pain deux fois sur le degré de brunissement maximal sans pain (cf. chapitre **Utilisation – grille-pain à longue fente, p.38**).

Bouilloire électrique

- ◆ Remplir la bouilloire d'eau fraîche jusqu'au repère MAX.
- ◆ Mettre la bouilloire en service en mettant l'interrupteur Marche/Arrêt sur « 1 ».

- ◆ Attendre jusqu'à ce que l'eau boue et que la bouilloire se mette hors service.
- ◆ Déverser l'eau.
- ◆ Répéter l'opération.

Cafetière électrique

- ◆ Remplir le réservoir d'eau fraîche jusqu'au repère « Max ».
- ◆ Mettre la cafetière électrique en service (cf. chapitre **Utilisation – cafetière électrique; p 40**). Filtrer l'eau puis la jeter.
- ◆ Répéter l'opération encore une fois.
- ◆ Nettoyer l'appareil comme décrit au chapitre **Nettoyage et entretien (p. 41)**.

Remarques générales

Utilisation combinée

Le centre de petit déjeuner unit trois appareils en un :

- grille-pain à longue fente,
- bouilloire électrique et
- cafetière électrique.

REMARQUE

- ▶ On ne peut faire marcher que deux appareils en même temps:
Cafetière électrique + grille-pain à longue fente
ou
cafetière électrique + bouilloire électrique.

Pour éviter une surcharge du raccordement électrique, la bouilloire électrique s'éteint automatiquement lorsque le grille-pain est enclenché. La bouilloire se réenclenche automatiquement dès que le toast est terminé.

Manipulation

Grille-pain à longue fente

Remarques générales

- Le levier du grille-pain ne reste bloqué dans la position inférieure que si l'appareil est branché au secteur.
- N'utiliser le grille-pain qu'après avoir mis correctement en place le tiroir ramasse-miettes.
- Sélectionner le degré de brunissement en fonction de la sorte de pain (cf. chapitre: **Griller du pain**): le pain blanc clair doit être grillé à un degré plus bas, les types de pain sombres ou lourds nécessitent un réglage plus élevé.
- Au début, sélectionner un degré de brunissement moyen jusqu'à être familiarisé avec l'appareil et avoir trouvé le degré de brunissement souhaité.
- N'utiliser que du pain dont l'épaisseur lui permet de rentrer dans la fente du grille-pain. Lorsque le pain est trop grande, le bord supérieur reste non bronzé.
- Lorsque le grille-pain commence à fumer, terminer immédiatement la procédure de grillade en appuyant sur la touche  (25).

Griller du pain

- ◆ Insérer une ou deux tranches de pain dans la fente du grille-pain (1).
- ◆ Sélectionner le degré de brunissement souhaité à l'aide du thermostat (26). Niveau 1 > degré de brunissement le plus faible
Niveau 6 > degré de brunissement maximum.
- ◆ Pousser la touche de démarrage (3) vers le bas jusqu'à son enclenchement. Le voyant de signal sur la touche

 (25) s'allume et la procédure de grillade commence automatiquement.

- ◆ Après la fin du grillade, le grille-pain s'arrête automatiquement et la touche de démarrage se remet en position initiale.
- ◆ Retirer le pain de la fente du grille-pain.

Interrompre le processus de grillade

- ◆ Appuyer sur la touche  (25), pour interrompre le processus de grillade. La touche de démarrage (3) retourne en position initiale.

Réchauffer un toast

L'appareil est pourvu d'une fonction de réchauffage permettant de réchauffer un toast. Le temps de réchauffement est d'env. 30 secondes, en fonction du degré de brunissement.

- ◆ Démarrer le grillage comme décrit au chapitre **Pour faire griller du pain, p. 38**.
- ◆ Appuyer en plus sur la touche  (24).

Griller des bagels

Les bagels peuvent être grillés comme des tranches de toast dans la fente du grille-pain (1) ou à l'aide du support à petits pains (2).

REMARQUE

- ▶ Le bagels des différents fournisseurs peuvent avoir une épaisseur différente et ne se laissent éventuellement pas insérer dans la fente du grille-pain. Dans ce cas, couper le bagel longitudinalement en deux moitiés ou utiliser le support à petits pains (2) pour réchauffer le bagel entier.

Griller du pain congelé

- ◆ Démarrer le grillage comme décrit au chapitre **Pour faire griller du pain, p. 38**.
- ◆ Appuyer en plus sur la touche  (23).

Enlever le produit grillé coincé

DANGER

Danger de mort causé par le courant électrique !

Danger mortel en cas de contact avec des lignes ou des composants sous tension !

- ▶ Ne pas utiliser d'outils aux arêtes tranchantes, ceux-ci risquant d'endommager l'élément chauffant et de provoquer des blessures.
- ◆ Débrancher la fiche réseau et laisser refroidir l'appareil avant d'enlever le produit grillé.
- ◆ Enlever prudemment le produit grillé afin de ne pas endommager la fente du grille-pain.

Utiliser le support à petits pains

- ◆ Pousser vers le bas la touche pour le support à petits pains (22) jusqu'à ce qu'elle s'enclenche pour rabattre le support à petits pains (2) vers le haut.
- ◆ Mettre les petits pains sur le support.
- ◆ Sélectionner le degré de brunissement souhaité à l'aide du thermostat (26).
- ◆ Pousser la touche de démarrage (3) vers le bas jusqu'à ce qu'elle s'enclenche. Le voyant de signal  (25) s'allume et la procédure de grillade commence automatiquement.
- ◆ Après la fin de la grillade, l'appareil s'arrête automatiquement et la touche de démarrage revient en position initiale.
- ◆ Retourner les petits pains et remettre le grille-pain en service en abaissant la touche de démarrage (3).
- ◆ Lorsque le support à petits pains (2) n'est plus nécessaire, tirer la touche du support (22) en haut pour le fermer.

Bouilloire électrique

Remarques générales

- Respecter l'indication de niveau (8). Ne pas remplir l'eau au-dessus du repère MAX et en dessous du repère MIN.
- La bouilloire ne s'arrête pas automatiquement lorsque le couvercle n'est pas fermé.
- Il est possible d'interrompre à tout moment l'opération de chauffage en mettant la touche Marche/Arrêt (6) en position « 0 » ou en enlevant l'appareil du socle.

AVERTISSEMENT

Risque de brûlures !

- ▶ Ne saisir la bouilloire que par la poignée (7), car elle devient très chaude.

Utiliser la bouilloire

- ◆ Retirer la bouilloire électrique (9) du socle (10).
- ◆ Ouvrir le couvercle (4) en appuyant sur la touche de déverrouillage (5).
- ◆ Remplir la quantité d'eau souhaitée.
- ◆ Fermer le couvercle de la bouilloire électrique (4) jusqu'à ce qu'il s'encliquète.
- ◆ Mettre la bouilloire sur le socle (10). Ce faisant, la tourner de sorte à ce que l'écoulement s'enclenche dans la station de base.
- ◆ Mettre l'appareil en service en mettant la touche Marche/Arrêt (6) sur « 1 ». Les voyants de signal rouges dans l'indicateur de niveau de remplissage de l'eau (10) s'allument et l'eau est chauffée. Dès que l'eau boue, la bouilloire électrique se met hors service et le voyant de service s'éteint.

Réinitialiser la protection contre la marche à sec

Si, par mégarde, la bouilloire (9) devait fonctionner sans eau, elle sera automatiquement mise hors service par la protection contre la marche à sec. Le voyant de service s'éteindra en même temps.

Procéder comme suit pour réinitialiser la protection contre la marche à sec :

- ◆ Laisser refroidir la bouilloire électrique (9).
- ◆ Remplir la bouilloire d'eau fraîche.
- ◆ Utiliser la bouilloire comme d'habitude.

Cafetière électrique

Remarques générales

- Il y a des repères de tasses sur le réservoir d'eau (11) pour doser la quantité d'eau souhaitée.
- Toujours utiliser de l'eau minérale fraîche et froide non pétillante ou de l'eau du robinet. Ne jamais remplir d'autres liquides dans le réservoir d'eau (11).
- Respecter l'indication de niveau (11) dans le réservoir d'eau. Ne pas trop remplir !
- Le filtre permanent (18) rend les filtres en papier superflu. Vider et nettoyer le filtre permanent après chaque utilisation. Il est aussi possible d'utiliser des filtres papier de taille 4 au lieu du filtre permanent.
- Si possible, utiliser du café en poudre fraîchement moulu pour développer la saveur de manière optimale.
- Nettoyer et détartrer régulièrement la cafetière comme décrit au chapitre **Nettoyage et entretien (p. 41)**. Une cafetière sale et/ou entartrée nuit à l'arôme.

Fonction stoppe-gouttes automatique

- Lorsque l'appareil est en marche, la verseuse en verre (16) doit se trouver sous le compartiment de filtre (21). Le couvercle (17) de la verseuse en verre appuie le stoppe-gouttes (19) vers le haut et le café peut s'écouler à travers le couvercle depuis le filtre jusque dans la verseuse.
- Le stoppe-gouttes empêche l'échappement d'eau du filtre lorsque la verseuse en verre (16) est retirée de la machine. Toutefois, pendant la percolation, la verseuse en verre (16) ne peut être retirée que quelques secondes de la machine, sinon le filtre déborde.

Préparation de café

- ◆ Ouvrir le couvercle (14) du réservoir d'eau.
- ◆ Introduire le volume d'eau nécessaire au nombre de tasses souhaité.
- ◆ Fermer le couvercle (14) du réservoir d'eau.
- ◆ Basculer le compartiment à filtre (21) pivotant vers l'extérieur.
- ◆ Verser la quantité de mouture de café souhaitée dans le filtre permanent (18). Recommandation : 4 à 6 g par 150 ml.
- ◆ Rebasculer le compartiment à filtre (21) entièrement vers l'intérieur.
- ◆ Placer la verseuse (16) avec le couvercle sur la plaque de support (15).
- ◆ Appuyer sur la touche  (27) pour lancer la percolation. Le voyant de service s'allume.
- ◆ Environ 1 minute après la fin de la percolation, il est possible de retirer la verseuse (16) et de servir le café.

Arrêt de la préparation

- ◆ Appuyer sur la touche  (27) pour arrêter la percolation. Le voyant de service s'éteint.

- ◆ Appuyer une nouvelle fois sur cette touche pour redémarrer la percolation.

REMARQUE

- ▶ L'appareil se met automatiquement hors service au bout de 40 minutes.

Après la préparation

Afin de garder la cafetière électrique en bon état de fonctionnement et d'éviter la formation de moisissures, effectuer les opérations suivantes après chaque utilisation de l'appareil.

- ◆ Appuyer sur la touche  (27) pour éteindre la cafetière.
- ◆ Laisser refroidir la cafetière.
- ◆ Basculer le compartiment à filtre (21) pivotant vers l'extérieur.
- ◆ Sortir le filtre permanent (18) du compartiment de filtre (21).
- ◆ Vider et nettoyer le filtre permanent après chaque utilisation (18).

Nettoyage et entretien

*Avant de commencer les travaux, observer les consignes de sécurité du chapitre **Consignes de sécurité (p. 31)**.*

- ◆ Nettoyer l'appareil après chaque utilisation
- ◆ Débrancher la fiche électrique de la prise et laisser refroidir l'appareil.
- ◆ Nettoyer toutes les parties de l'appareil avec un chiffon humide.

Grille-pain à longue fente

- ◆ Retirer le tiroir ramasse-miettes (20) de l'appareil, le vider et l'essuyer avec un chiffon papier.

Bouilloire électrique

- ◆ Ouvrir le couvercle (4). Pour ce faire, appuyer sur la touche de déverrouillage (5).

- ◆ Enlever le filtre anti-calcaire de la bouilloire électrique. Une poussée latérale permet de sortir l'axe du couvercle de la bouilloire et d'ôter le couvercle. De même, une pression latérale détache l'axe du filtre à calcaire (28) du couvercle.
- ◆ Nettoyer à fond le filtre anti-calcaire à la main ou au lave-vaisselle.

REMARQUE

- ▶ Si le filtre anti-calcaire est endommagé, le remplacer par un nouveau filtre.

- ◆ Mettre le filtre anti-calcaire dans la fixation.
- ◆ Nettoyer la bouilloire (9) de l'intérieur avec une brosse douce à manche long et bien la laver.

Cafetière électrique

- ◆ Basculer le compartiment à filtre (21) entièrement vers l'extérieur et le soulever légèrement. Il peut maintenant être enlevé pour le nettoyer.
- ◆ Sortir le filtre permanent (18).
- ◆ Nettoyer le filtre permanent à la main dans de l'eau chaude – **et non** dans un lave-vaisselle.
- ◆ Nettoyer le compartiment de filtre avec du produit-vaisselle et le rincer à l'eau claire. Actionner le stoppe-gouttes (19) pendant le rinçage.
- ◆ Éliminer les gouttes de condensation sur la partie inférieure du couvercle du compartiment à filtre avec un chiffon propre et sec.
- ◆ Nettoyer la verseuse (16) après chaque utilisation à l'eau de vaisselle chaude et la rincer à l'eau claire.
- ◆ Réassembler le tout.

Détartrage

Bouilloire électrique

Afin de ne pas altérer la durée de vie de la bouilloire électrique, celle-ci doit être détartrée régulièrement. La fréquence des détartrages de la bouilloire dépend de la dureté de l'eau. Les dépôts de calcaire sont visibles lorsque l'intérieur de la bouilloire prend une coloration blanche.

Pour détartrer la bouilloire, procéder comme suit:

- ◆ Remplir la bouilloire (9) jusqu'au repère MAX avec un mélange d'eau fraîche et d'acide citrique ou d'essence de vinaigre (acide à env. 5%).
- ◆ Laisser le fluide de détartrage agir pendant env. 30 minutes.
- ◆ Pour nettoyer le filtre anti-calcaire, le sortir de sa fixation et le mettre dans une solution de détartrage.
- ◆ Vider la bouilloire et la rincer à plusieurs reprises à l'eau fraîche.
- ◆ Nettoyer le filtre anti-calcaire sous l'eau courante et le remettre dans la fixation.

REMARQUE

- ▶ En cas d'utilisation d'un détartrant du commerce, respecter les consignes d'utilisation du fabricant.

Cafetière électrique

Afin de ne pas altérer la durée de vie de la cafetière électrique ni la qualité du café, la cafetière doit être détartrée régulièrement. L'écart entre les intervalles de détartrage dépend de la dureté de l'eau (par précaution, nous recommandons un détartrage trimestriel).

Pour détartrer la cafetière, procéder comme suit:

- ◆ Remplir le réservoir d'eau (11) jusqu'au repère MAX avec un mélange d'eau fraîche et d'acide citrique ou d'essence de vinaigre (acide à env. 5%).
- ◆ Faire entrer complètement en le pivotant le compartiment de filtre (21) avec le filtre permanent (18) sans mouture de café.
- ◆ Placer la verseuse (16) avec le couvercle sur la plaque de support (15).
- ◆ Mettre la cafetière en service.
- ◆ Patienter jusqu'à ce qu'env. une tasse soit passée et mettre la cafetière électrique hors service.
- ◆ Laisser agir le détartrant pendant env. 10 minutes et remettre la cafetière en service.
- ◆ Le détartrage est terminé lorsque tout le liquide est passé.
- ◆ Après le détartrage, répéter cette procédure encore deux fois à l'eau claire pour rincer la cafetière.
- ◆ Rincer soigneusement la verseuse et le filtre permanent (18) à l'eau courante.
- ◆ Actionner le stoppe-gouttes (19) à plusieurs reprises pendant le rinçage.

REMARQUE

- ▶ En cas d'utilisation d'un détartrant du commerce, respecter les consignes d'utilisation du fabricant.
- ▶ En cas de fort entartrage, il peut être nécessaire de répéter la procédure.

Entretien des pièces en inox

Pour l'entretien régulier et pour éliminer des taches tenaces sur les parties en inox, nous recommandons d'utiliser l'agent lustrant INOX-METAL-POLISH de Cet agent lustrant redonne aux appareils leur

brillance d'origine. INOX-METAL-POLISH est disponible en tube et convient non seulement aux casseroles, mais aussi à tous les autres objets en inox, en chrome, en laiton, en cuivre, en aluminium, en argent tout comme en plastiques durs. INOX-METAL-POLISH est aussi utilisé dans les usines pour le polissage de l'inox.

Il est possible de commander le produit INOX-METAL-POLISH auprès de son revendeur, en nous téléphonant ou sur notre site Web

Entreposage

Si l'appareil n'est pas utilisé pendant une période prolongée, le vider et le nettoyer de la manière décrite au chapitre **Nettoyage et entretien (p. 41)**.

Ranger l'appareil et tous les accessoires dans un endroit sec, propre et à l'abri du gel, où il ne sera pas exposé directement aux rayons du soleil.

Généralités

Garantie

Outre l'obligation de garantie légale, accorde une garantie fabricant étendue sur certains produits.

Si elle est octroyée, les informations correspondantes se trouvent sur l'emballage du produit en question, sur sa documentation promotionnelle ou sur le site Internet de

Sur notre site Internet sont détaillés les conditions de garantie, les accessoires et les pièces de rechange disponibles ainsi que les notices d'utilisation en différentes langues.

Droits d'auteur

Ce document est soumis à la protection des droits d'auteur. Toute reproduction ou impression ultérieure, même partielle, ainsi que la retranscription d'illustrations, même modifiée, est seulement possible sur autorisation écrite du fabricant.

Indications relatives à la protection de l'environnement



Les matériaux d'emballage utilisés sont recyclables. Éliminer les matériaux d'emballage non nécessaires conformément aux directives locales en vigueur.



A l'intérieur de l'Union européenne, il est interdit de mettre ce produit aux ordures ménagères normales. Éliminer l'appareil par l'intermédiaire des points de collecte communaux.

Limite de responsabilité

Nous n'assumons aucune responsabilité pour les dégâts ou dommages consécutifs en cas de :

- non-respect de la notice d'utilisation,
- une utilisation non-conforme,
- manipulation non-conforme ou incorrecte ;
- réparations effectuées de manière inappropriée ;
- modifications non autorisées ;
- utilisation de pièces et pièces de rechange autres que celles du fabricant ;
- utilisation d'accessoires ou de pièces complémentaires inappropriés.

Déclaration de conformité

Par la présente, la société déclare que cet appareil est conforme aux exigences fondamentales et aux autres dispositions applicables des directives 2004/108/CE, 2006/95/CE et 2009/125/CE.

Caractéristiques techniques

Modèle	Centre de petit déjeuner Ecco 3 in 1
Numéro de type	MF3450-A
Tension de service	230 V ~
Fréquence secteur	50 Hz
Puissance totale:	3000 W
Bouilloire	2200 W
Cafetière	800 W
Grille-pain	750 W
Dimensions	470 x 315 x 300 mm (L x l x H)
Poids env.	5,0 kg
Classe de protection	I

Pièces de rechange et autres accessoires

Les accessoires et pièces de rechange sont disponibles sur demande auprès de notre service après-vente.



Élimination des dysfonctionnements

Le tableau suivant aide à localiser et à remédier aux petites perturbations :

Défaut	Cause possible	Résolution
Le signal ne s'allume pas après le branchement de la fiche secteur.	Fusible non enclenché dans la distribution électrique.	Enclencher le fusible.
	Voyant de signal en panne	Informez le service après-vente.
Le fusible dans la distribution électrique est déclenché.	Trop d'appareils raccordés au même circuit électrique.	Réduire le nombre des appareils dans le circuit électrique.
	Aucune erreur déterminable.	Informez le service après-vente.
Impossible de mettre la bouilloire en service (9). Le voyant de service ne s'allume pas.	La bouilloire (9) n'est pas mise correctement en place sur le socle (10).	Placer la bouilloire (9) sur le socle (10) de sorte qu'elle s'enclenche
La bouilloire (9) ne s'arrête pas automatiquement.	Touche Marche/Arrêt (6) est bloquée.	Remédier au blocage.
	Le couvercle n'est pas bien fermé.	Fermer le couvercle.
La bouilloire (9) s'arrête prématurément.	La protection contre la marche à sec a été déclenchée.	Réinitialiser la protection contre le fonctionnement à sec de la manière décrite au chapitre Réinitialiser la protection contre la marche à sec (p. 40) .
Le compartiment à filtre (21) ne rentre pas correctement.	Le filtre permanent (18) n'est pas bien en place dans le compartiment à filtre (21).	Veiller à la bonne fixation.
Le café s'écoule trop lentement dans la verseuse (16).	Le stoppe-gouttes (19) est bouché.	Nettoyer le stoppe-gouttes (19).
	La cafetière est entartrée.	Détartrer la cafetière. Cf. le chapitre Détartrage (p. 42) .

REMARQUE

- ▶ Si les actions mentionnées ci-dessus ne résolvent pas le problème, s'adresser au service après-vente.

Contenido

Indicaciones de seguridad 46

Puesta en marcha 51

Descripción del aparato 52

Antes de utilizar por primera vez 52

Indicaciones generales 53

Manejo 53

Limpieza y cuidados 56

Almacenamiento 58

Generalidades 58

Datos técnicos 59

Piezas de repuesto y otros accesorios 59

Solución de problemas 60

Estimado cliente:

Antes de usar el aparato, lea las indicaciones contenidas en este manual de instrucciones acerca de la puesta en marcha, seguridad, uso conforme al previsto así como su limpieza y cuidado.

Abra la página desplegable al principio del manual de instrucciones para poder observar las figuras durante la lectura.

Guarde debidamente este manual de instrucciones para su uso posterior y entréguelo junto al aparato en caso de transferencia a otra persona.

Indicaciones de seguridad

- Antes de utilizar el aparato, revise que el aparato no presente daños externos. No ponga un aparato dañado en funcionamiento.

- Este aparato puede ser utilizado por niños mayores de 8 años y por personas cuyas limitaciones físicas, psíquicas o sensoriales, así como su falta de experiencia y/o de conocimientos, no les permitan saber cómo funciona el aparato, siempre bajo la vigilancia o las instrucciones de una persona responsable que les indique cómo utilizar el aparato y asegurándose de que comprenden los peligros derivados del uso del aparato.
- Los trabajos de limpieza y de usuario en el aparato no pueden ser realizados por niños excepto que tengan como mínimo 8 años y estén bajo vigilancia.
- Los niños no deben jugar con el aparato.
- Guarde el aparato y sus accesorios fuera del alcance de los niños.
- No deje el aparato sin vigilancia cuando esté en funcionamiento.
- Encargue las reparaciones del aparato siempre a un distribuidor autorizado o al servicio técnico de fábrica; esto tiene especial importancia si se tiene que sustituir un cable de conexión deteriorado. Una reparación indebida puede provocar situaciones graves de peligro para el usuario. Además, la garantía quedará invalidada.



- Las reparaciones del aparato dentro del periodo de garantía deberán ser realizadas únicamente por un servicio técnico autorizado por el fabricante, ya que de lo contrario cualquier daño o avería derivada del mismo quedará excluido de la garantía.
- Los componentes defectuosos se deberán sustituir únicamente por piezas de repuesto originales. Esta es la única forma de garantizar que se cumplan los requisitos de seguridad.
- No utilice este aparato en combinación con un temporizador externo o un sistema de mando a distancia separado.
- En caso de fallo de corriente y con el fin de evitar una reconexión involuntaria del aparato, separe el aparato de la red eléctrica.
- No utilice el aparato en la oscuridad.

⚠ PELIGRO

¡Peligro relacionado con la electricidad!

- ▶ No utilice el aparato si el cable de alimentación o la clavija de red están dañados.

⚠ PELIGRO

- ▶ No abra la carcasa del aparato bajo ningún concepto. Si se tocan las conexiones eléctricas o se altera la estructura eléctrica y mecánica del aparato, existe peligro de descarga eléctrica.
- ▶ Nunca sumerja en agua u otros líquidos el aparato o la clavija de red.
- ▶ Cuando llene el depósito, tenga mucho cuidado de que no se moje la unidad del motor. El líquido podría penetrar dentro de la carcasa y provocar riesgos.
- ▶ Para la limpieza del aparato no lo coloque debajo del grifo de agua.
- ▶ No toque el cable de red con las manos mojadas cuando separe el aparato de la alimentación eléctrica.
- ▶ El vapor saliente no deben orientarse directamente sobre aparatos eléctricos y dispositivos que contengan componentes eléctricos.
- ▶ Desenchufe la clavija de red de la toma de corriente,
 - cuando no esté utilizando el aparato,
 - si se produce algún fallo durante el funcionamiento,
 - antes de limpiar el aparato.

⚠ PELIGRO

- ▶ Está prohibido introducir en la tostadora rebanadas demasiado gruesas o materiales de embalaje, como papel de aluminio o utensilios metálicos. Podría producirse una descarga eléctrica o un incendio.
- ▶ Está prohibido tostar productos que tengan un relleno líquido (p.ej. de mantequilla).
- ▶ No intente extraer una tostada atrapada de la ranura de la tostadora con un cuchillo o bien con otro tipo de herramienta. Antes de solucionar la anomalía, desenchufe la clavija de red y deje que el aparato se enfríe completamente.

¡Peligro de asfixia!

- ▶ El material de embalaje no debe utilizarse para jugar. Existe peligro de asfixia.

⚠ ADVERTENCIA*¡Peligro de quemaduras!*

- ▶ No toque las superficies calientes del aparato cuando esté en marcha.
- ▶ Cuando el aparato esté encendido, cójalo únicamente por las asas o las agarraderas.
- ▶ Antes de limpiar el aparato, déjelo enfriar.
- ▶ No mueva ni cambie de lugar nunca el aparato mientras esté en marcha.

⚠ ADVERTENCIA

- ▶ No abra durante el funcionamiento de la cafetera el alojamiento de filtro.
- ▶ No abra la tapa del hervidor de agua durante la cocción o inmediatamente después.
- ▶ Manténgase a suficiente distancia del vapor emanante.
- ▶ No introduzca la mano en la ranura de la tostadora.
- ▶ Llene el hervidor de agua sólo hasta la marca MAX. Si se llena en exceso podrían producirse salpicaduras de agua caliente.

¡Peligro de incendio!

- ▶ No cubra las ranuras de la tostadora.
- ▶ El pan puede incendiarse. No utilice el aparato cerca ni debajo de materiales inflamables, como p.ej. cortinas.

ATENCIÓN

- ▶ Para desenchufar el cable de conexión de la toma de corriente, tire siempre cogiéndolo por la clavija de red y nunca por el propio cable de alimentación.
- ▶ No utilice nunca el cable de red para transportar, levantar o mover el aparato.

ATENCIÓN

- ▶ No toque la placa calentadora de la cafetera durante el funcionamiento.
- ▶ No limpie el aparato con productos de limpieza agresivos ni cepillos de metal, de nailon u otros objetos que puedan rayarlo.
- ▶ Añada siempre agua fría limpia del grifo en el depósito de agua de la cafetera y en el hervidor de agua. No use nunca otros líquidos.
- ▶ No ponga nunca en marcha la cafetera o bien el hervidor de agua sin agua, ya que podría resultar dañado el aparato.
- ▶ Utilice la tostadora sólo con la chapa recogemigas insertada.
- ▶ Descalcifique periódicamente el hervidor de agua y la cafetera.

Uso conforme al previsto

Este aparato se ha diseñado tanto para tostar pan, panecillos o bagels como para preparar café y calentar agua para el uso doméstico o ámbitos similares tales como p. ej.:

- cocinas del personal en tiendas, cafés, oficinas y otros entornos de trabajo;
- casas agrícolas;
- uso por huéspedes en hoteles, moteles y zonas residenciales similares;

- pensiones de alojamiento y desayuno.

Cualquier uso diferente o excesivo se considerará no conforme al previsto.

⚠ ADVERTENCIA

Si el aparato no se utiliza de la forma prevista y/o si se utiliza con otra finalidad pueden producirse situaciones de peligro.

- ▶ Utilice el equipo únicamente conforme a su uso previsto.
- ▶ Cumpla los procedimientos que se describen en este manual de instrucciones.

Las reclamaciones por daños derivados del uso no conforme al previsto quedarán invalidadas de forma inmediata.

El riesgo es responsabilidad única del usuario.

Requisitos al lugar de colocación

A fin de que el aparato funcione de forma segura y sin problemas, debe colocarse en un lugar que cumpla con los siguientes requisitos:

- Coloque el aparato sobre una superficie plana, estable, resistente al calor y resistente a las salpicaduras de agua.
- En algunos casos, las superficies de los muebles contienen compuestos que pueden agredir o ablandar los pies del aparato.

- Si fuera necesario, coloque una base debajo de los pies del aparato.
- No coloque el aparato en lugares calientes, mojados o demasiado húmedos ni cerca de materiales inflamables.
 - No coloque el aparato debajo de armarios colgantes.
 - Con el fin de prevenir daños por vapor caliente y agua, preste atención de que no existan durante el funcionamiento objetos sensibles al calor, al agua o valiosos en las proximidades del aparato.
 - No coloque el aparato o partes del mismo cerca de fuentes de calor intensas y superficies calientes (p. ej. calefacción, horno, grill).
 - A la hora de elegir el lugar de colocación del aparato, procure que los niños no puedan alcanzar las superficies calientes del aparato.
 - La toma de corriente debe encontrarse en un lugar de fácil acceso y que permita separar rápidamente el aparato de la red eléctrica.
 - No coloque ningún mantel, paños o servilletas debajo de los apoyos del aparato, el aparato podría deslizarse.

- El cable de red no debe colgar de la encimera y de este modo queda fuera del alcance de los niños.
- El aparato no debe utilizarse ni guardarse en el exterior.

Conexión eléctrica

Para que el aparato funcione de forma segura y sin problemas, deben respetarse las siguientes indicaciones en relación a la instalación eléctrica:

- Antes de conectar el aparato, compare los datos de conexión (tensión y frecuencia) de la placa de características con los de la red eléctrica. Para que el aparato no resulte dañado, ambos datos deben coincidir. En caso de duda, consulte a un técnico electricista.
- La toma de corriente debe estar protegida como mínimo por medio de un interruptor automático de 16 A.
- Asegúrese de que el cable de alimentación esté en perfecto estado y de que no quede colocado sobre superficies calientes y/o bordes afilados.
- La línea de conexión no debe tenderse tirante, doblada o anudada ni entrar en contacto con superficies calientes.
- Antes de enchufar el aparato a la toma de corriente, desenrolle completamente el cable de red.

- La única manera de garantizar la seguridad eléctrica del aparato es conectándolo a una toma de tierra instalada en conformidad con la normativa. Queda prohibido utilizar una toma de corriente sin toma de tierra. En caso de duda encargue la revisión de la instalación de la casa a un técnico electricista autorizado. El fabricante no se hace responsable de los daños provocados por la ausencia o por un fallo en la toma de tierra.

Símbolos utilizados

⚠ PELIGRO

Se utiliza cuando exista una situación de peligro inminente que pueda conllevar lesiones corporales graves o incluso la muerte.

- ▶ Para evitar el peligro siga fielmente estas instrucciones.

⚠ ADVERTENCIA

Se utiliza cuando exista una situación potencial de peligro que pueda conllevar lesiones corporales graves o incluso la muerte.

- ▶ Para evitar el peligro siga fielmente estas instrucciones.

ATENCIÓN

Se utiliza cuando exista una situación potencial de peligro que pueda conllevar lesiones leves o daños materiales.

- ▶ Para evitar el peligro siga fielmente estas instrucciones.

INDICACIÓN

- ▶ Una indicación contiene información adicional para facilitar el uso del aparato.

Símbolos en el aparato

Símbolo	Significado
	Advertencia de superficie caliente

Dispositivos de protección

El aparato incorpora una protección contra el funcionamiento en seco.

INDICACIÓN

- ▶ Si se ha añadido demasiado poca agua o el hervidor de agua se ha puesto en marcha sin agua, un interruptor de seguridad desactiva automáticamente el calentamiento. Véase el capítulo **Restablecimiento de la protección contra el funcionamiento en seco** (pág. 55).

Puesta en marcha

Desembalaje

- ◆ Extraiga de la caja el aparato, todos los accesorios y el manual de instrucciones.
- ◆ Antes de utilizar el aparato por primera vez, retire todos los materiales de embalaje y todos los plásticos de protección del aparato y los accesorios.

INDICACIÓN

- ▶ No retire nunca la placa de características ni las posibles advertencias.

INDICACIÓN

- ▶ Guarde el embalaje original durante todo el plazo de garantía del aparato para poderlo embalar y enviar correctamente en caso de aplicación de la garantía. Los daños de transporte provocarán la anulación de la garantía legal o comercial.

Comprobar el suministro





Compruebe que el contenido esté completo y que no presente daños visibles.

Si el volumen de suministro está incompleto o en mal estado, informe inmediatamente al proveedor.

Descripción del aparato**Suministro/sinóptico de aparato**

(Véase la figura en la página desplegable)

- 1 Ranura de tostadora con guía de centrado de pan
- 2 Accesorio para panecillos
- 3 Tecla de inicio
- 4 Tapa hervidor de agua
- 5 Tecla desbloqueo de tapa
- 6 Interruptor de encendido y apagado
- 7 Mango
- 8 Indicación de nivel de llenado
- 9 Hervidor de agua
- 10 Zócalo hervidor de agua
- 11 Depósito de agua con indicador de nivel de llenado
- 12 Panel de operación
- 13 Estación base eléctrica
- 14 Tapa, depósito de agua
- 15 Base de apoyo jarra de cristal
- 16 Jarra de cristal
- 17 Tapa jarra de cristal
- 18 Filtro permanente
- 19 Antigoteo
- 20 Chapa recogemigas
- 21 Alojamiento de filtro pivotante
- 22 Tecla de accesorio para panecillos

- 23  Descongelar
- 24  Recalentar
- 25  Cancelar, expulsar la tostada
- 26 Regulador grado de tueste tostadora
- 27  Botón de encendido/apagado cafetera
- 28 Filtro para la cal
- 29 Manual de instrucciones (no ilustrado)

Antes de utilizar por primera vez

- ◆ Limpie el aparato de acuerdo con las instrucciones del capítulo **Limpieza y cuidados (pág. 56)**.
- ◆ Compruebe si está insertada correctamente la chapa recogemigas.
- ◆ Enchufe la clavija de red a la toma de corriente.

INDICACIÓN

- ▶ Durante la primera puesta en servicio se pueden producir olores o ligero humo, condicionados por los aditivos usados durante la producción como p.ej. grasas. ¡Esto es normal! Asegúrese de que haya suficiente ventilación.

Prepare el aparato para el uso del modo siguiente:

Tostadora de ranura larga

- ◆ Utilice la tostadora dos veces con graduación de tueste máximo sin pan (véase capítulo **Manejo – Tostadora de ranura larga; pág. 53**).

Hervidor de agua

- ◆ Llene el hervidor de agua hasta la marca MAX con agua fresca.
- ◆ Encienda el hervidor de agua colocando el botón de encendido / apagado en "1".
- ◆ Espere hasta que hierva el agua y se desconecte el hervidor de agua.

- ◆ Vacíe el agua.
- ◆ Repita esta operación.

Cafetera

- ◆ Llene el depósito de agua hasta la marca MAX con agua fresca.
- ◆ Encienda la cafetera (véase capítulo **Manejo – Cafetera; pág. 55**). Espere que circule el agua y luego tire el agua.
- ◆ Vuelva a repetir el proceso.
- ◆ Limpie el aparato de acuerdo con las instrucciones del capítulo **Limpieza y cuidados (pág. 56)**.

Indicaciones generales

Uso combinado

El centro de desayuno unifica tres aparatos en uno:

- tostadora de ranura larga,
- hervidor de agua y
- cafetera.

INDICACIÓN

- ▶ Sólo puede utilizarse dos aparatos simultáneamente:
Cafetera + tostadora de ranura larga o bien
Cafetera + hervidor de agua.

Para no sobrecargar la conexión eléctrica, el hervidor de agua se apaga automáticamente si la tostadora está encendida. Al finalizar la tostadora vuelve a encenderse automáticamente el hervidor de agua.

Manejo

Tostadora de ranura larga

Indicaciones generales

- La palanca de inicio encaja en la posición inferior, sólo si se encuentra conectado el aparato a la red eléctrica.
- Utilice la tostadora sólo con la chapa recogemigas insertada correctamente.

- Dependiendo del tipo de pan se necesita una selección diferente del grado de tueste (véase capítulo **Tostar**):
El pan blanco claro deberá tostarse a una graduación baja, los tipos de panes oscuros y pesados necesitan una graduación mayor.
- Ajuste al principio una graduación de tueste media hasta familiarizarse con el aparato, de este modo aprenderá muy pronto a elegir el grado de tueste que más le conviene.
- Utilice sólo productos a tostar que quepan en la ranura de la tostadora. Cuando el pan es demasiado grande, el borde superior no se tuesta.
- Si aprecia generación de humo en la tostadora, finalice el proceso de tostado de inmediato, pulsando la tecla  (25).

Tostar

- ◆ Introduzca una o dos rebanadas de pan en la ranura de la tostadora (1).
- ◆ Ajuste el grado de tueste deseado con el regulador (26).
Nivel 1: grado de tueste más bajo
Nivel 6: grado de tueste máximo.
- ◆ Presione la tecla de inicio (3) hacia abajo hasta que encaje. La lámpara de señalización en el botón  (25) se ilumina y el proceso de tostar arranca automáticamente.
- ◆ Finalizado el proceso de tostar, la tostadora se apaga automáticamente y la tecla de inicio regresa a su posición inicial.
- ◆ Extraiga el pan de la ranura de la tostadora.

Cancelar el proceso de tostar

- ◆ Pulse el botón  (25), para cancelar el proceso de tostar. La tecla de inicio (3) regresa de nuevo a la posición inicial.

Recalentar la tostada

El aparato dispone de una función de recalentamiento, con la cual puede calentar la tostada. El tiempo de recalentamiento independientemente del grado de tueste ajustado suele ser unos 30 segundos.

- ◆ Inicie el proceso de tostar tal como se describe en el capítulo **Tostar** (pág. 53).
- ◆ Pulse además el botón  (24).

Tostar bagels

Los bagels los puede tostar igual que las tostadas en la ranura de la tostadora (1) o calentar con la ayuda del accesorio para panecillos (2).

INDICACIÓN

▶ Dependiente del fabricante los bagels tienen grosores diferentes, por consiguiente no todos caben en la ranura de la tostadora. Corte los bagels longitudinalmente en dos mitades o utilice el accesorio para panecillos (2) para calentar el bagel entero.

Tostar pan congelado

- ◆ Inicie el proceso de tostar tal como se describe en el capítulo **Tostar** (pág. 53).
- ◆ Pulse además el botón  (23).

Retirar tostadas atrapadas

⚠ PELIGRO

¡Peligro de muerte debido a la corriente eléctrica!

¡El contacto con los cables y componentes cargados con tensión constituye peligro de muerte!

- ▶ No utilice herramientas cortantes ya que podría dañar el elemento calefactor que conllevaría lesiones.

- ◆ Antes de retirar la tostada, desenchufe la clavija de red y deje que el aparato se enfríe completamente.
- ◆ Para no dañar la ranura de la tostadora, retire la tostada con cuidado.

Utilizar el accesorio para panecillos

- ◆ Presione el botón del accesorio para panecillos (22) hacia abajo, hasta que encaje, a continuación puede desplegar el accesorio para panecillos (2) hacia arriba.
- ◆ Coloque los panecillos sobre el accesorio para panecillos.
- ◆ Ajuste el grado de tueste deseado con el regulador (26).
- ◆ Pulse el botón de inicio (3) hacia abajo, hasta que encaje. La lámpara de señalización en el botón  (25) se ilumina y el proceso de tostar arranca automáticamente.
- ◆ Finalizado el proceso de tostar, el aparato se apaga automáticamente y la tecla de inicio regresa a su posición inicial.
- ◆ Dele la vuelta a los panecillo y vuelva a encender la tostadora pulsando la tecla de inicio (3) hacia abajo.
- ◆ Cuando no necesite el accesorio para panecillos (2), tire de la tecla para el accesorio para panecillos (22) hacia arriba y vuelva a plegar así el accesorio para panecillos.

Hervidor de agua

Indicaciones generales

- Observe la indicación del nivel de llenado (8). No llene por encima de la marca MÁX. ni por debajo de la marca MÍN.
- Si la tapa no está cerrada, el hervidor de agua no se apaga automáticamente.



- Puede cancelar en todo momento el proceso de cocción, colocando el interruptor de encendido/apagado (6) en la posición „0” o levantando el aparato del zócalo.

ADVERTENCIA

¡Peligro de quemaduras!

- ▶ Coja el hervidor de agua sólo por el asa (7), ya que el hervidor de agua está muy caliente.

Usar el hervidor de agua

- ◆ Retire el hervidor de agua (9) del zócalo (10).
- ◆ Abra la tapa (4), pulsando la tecla de desbloqueo (5).
- ◆ Llene la cantidad de agua que desee.
- ◆ Cierre la tapa del hervidor de agua (4) hasta que encaje.
- ◆ Coloque el hervidor de agua sobre el zócalo (10). Gírelo de modo que la salida encaje en la convexidad de la estación base.
- ◆ Encienda el aparato colocando el interruptor de encendido/apagado (6) en "1". Las lámparas de señalización rojas en el indicador de nivel de agua (10) se iluminan, calentándose el agua. Al momento que hierve el agua se desconecta el hervidor de agua y el piloto se apaga.

Restablecimiento de la protección contra el funcionamiento en seco

Si utilizase por equivocación el hervidor de agua (9) vacío, la protección contra funcionamiento en seco lo apagaría automáticamente. Simultáneamente se apaga el piloto de funcionamiento.

Para restablecer la protección contra el funcionamiento en seco, proceda del siguiente modo:

- ◆ Deje que el hervidor de agua (9) se enfríe.
- ◆ Reponga agua fresca.
- ◆ Vuelva a usar el hervidor de agua normalmente.

Cafetera

Indicaciones generales

- Para calcular la cantidad de agua deseada, aparecen marcas de tazas en el depósito de agua (11).
- Utilice siempre agua mineral fresca y fría no carbonatada o agua del grifo. No introduzca nunca otros alimentos en el depósito de agua (11).
- Observe la indicación del nivel de llenado en el depósito de agua (11). ¡No sobrepase la marca!
- Gracias al filtro permanente (18) no necesita ningún filtro de papel. Vacíe y limpie el filtro permanente después de cada uso. En lugar del filtro permanente también puede usar filtro de papel del tamaño 4.
- Utilice preferiblemente café recién molido con el fin de que su sabor se desarrolle óptimamente.
- Limpie y descalcifique la cafetera periódicamente conforme a lo descrito en el capítulo **Limpieza y cuidados (pág. 56)**. Una cafetera sin limpiar y/o sin descalcificar influye negativamente sobre el aroma.

Función antigoteo automática

- Durante el funcionamiento del aparato, la jarra de cristal (16) deberá estar situada debajo del alojamiento de filtro (21). Con la tapa (17) de la jarra de cristal se presiona el antigoteo (19) hacia arriba y el café puede fluir desde el filtro a través de la tapa dentro de la jarra de cristal.

- El antigoteo evita que salga agua del filtro al extraer la jarra de cristal (16) de la cafetera. Durante el proceso de ebullición sólo se podrá retirar la jarra de cristal (16) unos segundos de la cafetera, de lo contrario el filtro se desborda.

Preparar café

- ◆ Abra la tapa (14) del depósito de agua.
- ◆ Añada la cantidad de agua suficiente para el número de tazas deseado.
- ◆ Cierre la tapa (14) del depósito de agua.
- ◆ Bascule el alojamiento de filtro (21) pivotante hacia fuera.
- ◆ Añada al filtro permanente (18) la cantidad deseada de café molido. Consejo: 4-6 g por cada 150 ml.
- ◆ Bascule el alojamiento de filtro (21) hacia dentro del todo.
- ◆ Coloque la jarra de cristal (16) con la tapa sobre la base de apoyo (15).
- ◆ Pulse el botón  (27), para iniciar el proceso de ebullición. Se ilumina el piloto de funcionamiento.
- ◆ Después de 1 minuto aproximadamente de finalizar el proceso de ebullición, puede retirar la jarra de cristal (16) y servir el café.

Cancelar proceso de ebullición

- ◆ Pulse el botón  (27), para interrumpir el proceso de ebullición. El piloto de funcionamiento se apaga.
- ◆ Pulse de nuevo el botón para volver a iniciar el proceso de ebullición.

INDICACIÓN

- ▶ El aparato se desconecta después de 40 minutos automáticamente.

Después de la preparación

Para mantener el funcionamiento correcto de su cafetera y para evitar la formación de moho, realice después de cada uso de la cafetera, los trabajos siguientes:

- ◆ Pulse el botón  (27), para apagar la cafetera.
- ◆ Deje que se enfríe la cafetera.
- ◆ Bascule el alojamiento de filtro (21) pivotante hacia fuera.
- ◆ Extraiga el filtro permanente (18) del alojamiento de filtro (21).
- ◆ Vacíe y limpie el filtro permanente (18).

Limpieza y cuidados

*Antes de iniciar las tareas, preste atención a las indicaciones de seguridad en el capítulo **Indicaciones de seguridad (pág. 46)***

- ◆ Limpie el aparato siempre que termine de utilizarlo.
- ◆ Desenchufe la clavija de red de la toma de corriente y deje que el aparato se enfríe completamente.
- ◆ Limpie todas las piezas del aparato con un paño húmedo.

Tostadora de ranura larga

- ◆ Extraiga la chapa recogemigas (20) del aparato, vacíela y límpiela con papel de cocina.

Hervidor de agua

- ◆ Abra la tapa (4). Para ello deberá pulsar el botón de desbloqueo (5).
- ◆ Retire el filtro antical del hervidor de agua. Con un desplazamiento de presión lateral puede soltar el eje de la tapa del hervidor de agua y retirar la tapa. Además con la presión lateral se suelta el eje del filtro antical (28) de la tapa.
- ◆ Limpie a fondo el filtro antical a mano o en el lavavajillas.

INDICACIÓN

- ▶ Si el filtro antical está dañado, reemplácelo en su caso por uno nuevo.

- ◆ Inserte el filtro antical en su soporte.
- ◆ Limpie el interior del hervidor de agua (9) con un cepillo suave y luego lávelo.

Cafetera

- ◆ Bascule el alojamiento de filtro (21) hacia fuera y levántelo ligeramente. A continuación puede extraerlo para su limpieza.
- ◆ Extraiga el filtro permanente (18).
- ◆ Limpie el filtro permanente con agua templada a mano – **no** en el lavavajillas.
- ◆ Limpie el alojamiento de filtro con detergente lavavajillas y enjuáguelo a continuación con agua limpia. Accione durante el enjuague varias veces el antigoteo (19).
- ◆ Elimine las gotas de condensación en el lado inferior de la tapa del alojamiento de filtro con un paño limpio y seco.
- ◆ Limpie la jarra de cristal (16) después de cada uso con una solución templada de lavavajillas y enjuáguelo a continuación con agua limpia.
- ◆ Vuelva a montar el conjunto.

Descalcificar**Hervidor de agua**

Para conservar la vida útil del hervidor de agua debe descalcificarse periódicamente. La frecuencia de descalcificación, depende de la dureza del agua. Los depósitos de cal se identifican por la aparición de incrustaciones blancas en el interior del hervidor de agua.

Proceda del siguiente modo para descalcificar el hervidor de agua:

- ◆ Llene el hervidor de agua (9) hasta la marca de MAX con una mezcla de

agua limpia y ácido cítrico o esencia de vinagre (aprox. un 5% de sustancia ácida).

- ◆ Deje que actúe el líquido descalcificador durante 30 minutos aprox.
- ◆ Para limpiar el filtro antical, extraígallo de su soporte y colóquelo dentro de una solución descalcificadora.
- ◆ Vacíe el hervidor de agua y enjuáguelo varias veces con agua fresca.
- ◆ Limpie el filtro antical con agua corriente del grifo y colóquelo de nuevo en su soporte.

INDICACIÓN

- ▶ Si decide utilizar un producto descalcificador de venta en comercios, siga las instrucciones de uso del fabricante.

Cafetera

Para conservar la vida útil de la cafetera y la calidad del café, la cafetera debe descalcificarse de forma regular. La duración de los intervalos de descalcificación depende de la dureza del agua (se recomienda realizar una descalcificación preventiva trimestralmente).

Para eliminar la cal de la cafetera, proceda del modo siguiente:

- ◆ Llene el depósito de agua (11) hasta la marca de MAX con una mezcla de agua limpia y ácido cítrico o esencia de vinagre (aprox. un 5% de sustancia ácida).
- ◆ Bascule el alojamiento de filtro (21) con el filtro permanente (18) sin café molido hacia dentro del todo.
- ◆ Coloque la jarra de cristal (16) con la tapa sobre la base de apoyo (15).
- ◆ Encienda la cafetera.
- ◆ Espere hasta que haya pasado la cantidad de agua completa de una taza y apague la cafetera.

- ◆ Deje que actúe la solución descalcificadora durante 10 minutos aprox., vuelva a encender de nuevo la cafetera.
- ◆ El proceso de descalcificación ha concluido cuando termine de pasar el líquido por completo.
- ◆ Para enjuagar la cafetera, repita el proceso de descalcificar dos veces con agua limpia.
- ◆ Enjuague bien la jarra de cristal y filtro permanente (18) con agua corriente.
- ◆ Accione durante el enjuague varias veces el antigoteo (19).

INDICACIÓN

- ▶ Si decide utilizar un producto descalcificador de venta en comercios, siga las instrucciones de uso del fabricante.
- ▶ Si hay mucha cal es posible que sea necesario repetir la descalcificación.

Cuidado de las piezas de acero inoxidable

Para realizar el cuidado regular y para eliminar manchas resistentes en las piezas de acero inoxidable, se recomienda utilizar el pulimento INOX-METAL-POLISH de [redacted]. Este pulimento devuelve el brillo original a los aparatos.

INOX-METAL-POLISH está disponible en tubos y no solo se puede utilizar con cazuelas, sino también con otros objetos de acero inoxidable, cromo, latón, cobre, aluminio, plata y también de plástico duro. INOX-METAL-POLISH también se utiliza para pulir el acero inoxidable en fábricas.

Puede obtener INOX-METAL-POLISH en su comercio especializado o directamente de nosotros por teléfono o a través de nuestro sitio web [redacted]

Almacenamiento

Si no tiene previsto utilizar el aparato durante un periodo prolongado, vacíelo y límpielo de acuerdo con las instrucciones del capítulo **Limpieza y cuidados (pág. 56)**.

Guarde el aparato y todos los accesorios en un lugar limpio y protegido contra el frío y contra la luz directa del sol.

Generalidades

Garantía

Además de la garantía legal obligatoria, [redacted] también ofrece una garantía del fabricante ampliada para algunos productos.

En caso de estar cubierto por la garantía, puede encontrar la información correspondiente en el embalaje del producto, el material publicitario o el sitio web de [redacted] para el producto en cuestión.

En nuestra página web [redacted] encontrará las condiciones de garantía detalladas, accesorios y repuestos que puede adquirir, así como los manuales de instrucciones en idiomas diferentes.

Derechos de autor

Este documento está protegido por las leyes de derechos de autor. Queda prohibida la reproducción y reimpresión total o parcial del manual, así como la copia de sus ilustraciones, con o sin modificaciones, sin la autorización por escrito del fabricante.

Indicaciones acerca de la protección medioambiental



Los materiales de embalaje utilizados son reciclables. Elimine los materiales de embalaje que no necesite de acuerdo con la normativa en vigor.



En la Unión Europea no está permitido eliminar este aparato junto con la basura doméstica. El aparato debe desecharse a través de los centros de recogida municipales.

Exenciones de responsabilidad

No nos hacemos responsables de los daños directos o indirectos derivados de:

- El incumplimiento del manual de instrucciones.
- El uso no conforme a lo previsto.
- La manipulación incorrecta o inadecuada.
- La realización incorrecta de reparaciones.
- Las modificaciones no permitidas.
- El uso de piezas o repuestos de terceros.
- El uso de complementos y accesorios inadecuados.

Declaración de conformidad

Mediante la presente, declara que este aparato cumple con los requisitos básicos y las demás disposiciones relevantes de las directivas 2004/108/CE, 2006/95/CE y 2009/125/CE.

Datos técnicos

Modelo	Centro de desayuno Ecco De Luxe 3 in 1
N.º de tipo	MF3450-A
Tensión de funcionamiento	230 V ~
Frecuencia de red	50 Hz
Potencia total:	3000 W
Hervidor de agua	2200 W
Cafetera	800 W
Tostador	750 W
Dimensiones	470 x 315 x 300 mm (largo x ancho x alto)
Peso aprox.	5,0 kg
Categoría de protección	I

Piezas de repuesto y otros accesorios

Los repuestos y accesorios los puede adquirir a petición en nuestro servicio técnico autorizado.

Solución de problemas

El contenido de la siguiente tabla le ayudará a localizar y solucionar pequeños problemas.

Problema	Causa posible	Solución
La señal no se ilumina tras enchufar la clavija de red.	Interruptor automático del cuadro eléctrico desconectado.	Conecte el fusible.
	Lámpara de señalización averiada.	Informe al servicio de atención al cliente.
Se ha disparado el fusible en el cuadro de mando y protección.	Hay demasiados aparatos conectados al mismo circuito eléctrico.	Reduzca el número de aparatos conectados al circuito eléctrico.
	No se encuentra ningún fallo.	Informe al servicio de atención al cliente.
El hervidor de agua (9) no se deja conectar. El indicador de funcionamiento no se ilumina.	El hervidor de agua (9) no asienta correctamente sobre el zócalo (10).	Colocar el hervidor de agua (9) en el zócalo (10) de modo que encaje.
El hervidor de agua (9) no se desconecta automáticamente.	Interruptor de encendido y apagado (6) bloqueado.	Elimine la obstrucción.
	La tapa no está cerrada correctamente.	Cerrar la tapa.
El hervidor de agua (9) se desconecta antes de tiempo.	Se ha disparado la protección contra el funcionamiento en seco	Restablezca la protección contra el funcionamiento en seco tal como se explica en el capítulo Restablecimiento de la protección contra el funcionamiento en seco (pág. 55).
El alojamiento de filtro (21) no se deja bascular hacia dentro correctamente.	Filtro permanente (18) no colocado correctamente en el alojamiento de filtro (21).	Observar que asiente correctamente.
El café cae muy lentamente en la jarra de cristal (16).	Antigoteo (19) obstruido.	Limpiar el antigoteo (19).
	Cafetera calcificada.	Descalcifique la cafetera. Véase capítulo Descalcificar (pág. 57).

INDICACIÓN

- Si no logra solucionar el problema con estas acciones, póngase en contacto con el servicio de atención al cliente.

Inhoud

Veiligheidsinstructies	61
Inbedrijfstelling	67
Beschrijving van het apparaat	67
Vóór het eerste gebruik	67
Algemene aanwijzingen	68
Bediening	68
Reiniging en verzorging	71
Opslag	73
Algemeen	73
Technische gegevens	74
Onderdelen en verder toebehoor	74
Storingsopheffing	75

Geachte klant,

Lees vóór het gebruik van het apparaat de in deze gebruiksaanwijzing vermelde aanwijzingen voor de inbedrijfstelling, de veiligheid, het gebruik volgens de voorschriften, de reiniging en verzorging door.

Sla de uitklappagina aan het begin van de gebruiksaanwijzing open om tijdens het lezen de afbeeldingen te kunnen zien.

Bewaar deze gebruiksaanwijzing voor later gebruik en geef haar met het apparaat door aan een volgende eigenaar.

Veiligheidsinstructies

- Controleer het apparaat vóór gebruik op zichtbare externe schade. Neem een beschadigd apparaat niet in gebruik.

- Dit apparaat kan door kinderen van 8 jaar of ouder en door personen met beperkte lichamelijke, sensorische of psychische vermogens of met gebrek aan ervaring en/of kennis worden gebruikt, mits zij onder toezicht staan of geïnstrueerd zijn in het veilige gebruik van het apparaat en de van het apparaat uitgaande gevaren begrepen hebben.
- Reinigingen en gebruikersonderhoud aan het apparaat mogen niet door kinderen worden verricht, tenzij die minimaal 8 jaar oud zijn en daarbij onder toezicht staan.
- Kinderen mogen niet met het apparaat spelen.
- Berg het apparaat en de accessoires buiten bereik van kinderen op.
- Laat het apparaat niet onbeheerd achter, zolang het ingeschakeld is.
- Laat reparaties aan het apparaat alleen door hiervoor officiële dealers of door de fabrieksklantenservice uitvoeren; dit geldt vooral voor de vervanging van een beschadigde aansluitkabel. Door ondeskundige reparaties kunnen er aanzienlijke gevaren voor de gebruiker ontstaan. Bovendien vervalt daardoor de garantie resp. garantiedekking.

- Een reparatie van het apparaat gedurende de garantieperiode mag alleen door een door de fabrikant hiervoor geautoriseerde klantenservice worden uitgevoerd, anders wordt er in geval van beschadigingen en daaruit resulterende storingen geen garantie of garantiedekking meer geboden.
- Defecte onderdelen mogen alleen door originele reserveonderdelen worden vervangen. Alleen bij deze onderdelen is gewaarborgd dat aan de veiligheidseisen is voldaan.
- Gebruik dit apparaat niet in combinatie met een externe tijdschakelklok of een afzonderlijk afstandsbedieningssysteem.
- In geval van een stroomuitval scheidt u het apparaat van het stroomnet om een ongewenste herinschakeling van het apparaat te vermijden.
- Gebruik het apparaat niet in het donker.

GEVAAR

Gevaar door elektrische stroom!

- ▶ Gebruik het apparaat niet, wanneer de voedingskabel of de stekker beschadigd zijn.

GEVAAR

- ▶ Open in geen geval de behuizing van het apparaat. Wanneer er onder spanning staande aansluitingen worden aangeraakt en de elektrische en mechanische opbouw worden gewijzigd, bestaat er een verhoogd risico op elektrische schokken.
- ▶ Dompel het apparaat of de netstekker nooit in water of andere vloeistoffen.
- ▶ Let er bij het vullen van de watertank op dat er geen water over de motoreenheid loopt. De vloeistof kan binnendringen in de behuizing en een gevaarlijke situatie veroorzaken.
- ▶ Houd het apparaat niet onder stromend water om het te reinigen.
- ▶ Pak de netkabel niet vast met natte handen, wanneer u het apparaat van de stroomvoorziening scheidt.
- ▶ De uittrekkende stoom mag niet rechtstreeks gericht worden op elektrische apparaten en voorzieningen die elektrische componenten bevatten.

⚠ GEVAAR

- ▶ Trek de stekker uit het stopcontact,
 - wanneer u het apparaat niet gebruikt,
 - wanneer tijdens het gebruik een storing optreedt,
 - voordat u het apparaat reinigt.
- ▶ Er mogen geen te dikke sneeën toast, verpakkingsmaterialen zoals aluminiumfolie of metalen bestek in de toaster worden gedaan. Er bestaat anders een risico op elektrische schokken en brand.
- ▶ Toast geen voedsel met vloeibare vullingen zoals bijv. boter.
- ▶ Probeer niet om ingeklemd brood met een mes of ander gereedschap uit de roosterleuf te verwijderen. Trek de stekker uit het stopcontact en laat het apparaat afkoelen voordat u de storing gaat verhelpen.

Gevaar voor verstikking!

- ▶ Verpakkingsmateriaal mag niet als speelgoed worden gebruikt. Kinderen kunnen erin stikken.

⚠ WAARSCHUWING***Verbrandingsgevaar***

- ▶ Raak tijdens het gebruik de hete oppervlakken van het apparaat niet aan.
- ▶ Pak het apparaat tijdens de werking alleen aan de handvaten of knoppen vast.
- ▶ Laat het apparaat vóór iedere reiniging afkoelen.
- ▶ Draag of verplaats het apparaat niet tijdens het gebruik.
- ▶ Open het filtervakje niet tijdens de werking van het koffiezetapparaat.
- ▶ Open het deksel van de waterkoker niet bij het koken of direct erna.
- ▶ Houd voldoende afstand t.o.v. vrijkomende stoom.
- ▶ Grijp niet in de roosterleuf.
- ▶ Vul de waterkoker slechts tot de MAX-markering. Als het reservoir te ver wordt gevuld, kan er water uitspatten.

Brandgevaar!

- ▶ Dek de roosterleuven niet af.
- ▶ Brood kan branden. Gebruik het apparaat nooit in de buurt van of onder brandbare materialen zoals bijv. gordijnen of vitrage.

LET OP

- ▶ Trek de aansluitkabel altijd aan de stekker uit het stopcontact, niet aan de voedingskabel zelf.
- ▶ Het apparaat mag niet aan de netkabel gedragen, opgetild of verplaatst worden.
- ▶ Pak de warmhoudplaat van het koffiezetapparaat niet vast tijdens het gebruik van het apparaat.
- ▶ Gebruik voor het schoonmaken van het apparaat geen schurende reinigingsmiddelen of metalen borstels, nylon borstels of andere krassende voorwerpen.
- ▶ Vul altijd alleen koud, schoon leidingwater in het waterreservoir van het koffiezetapparaat en in de waterkoker. Gebruik nooit andere vloeistoffen.
- ▶ Gebruik het koffiezetapparaat of de waterkoker nooit zonder water, omdat het apparaat anders beschadigd raakt.
- ▶ Gebruik de broodrooster alleen met een juist geplaatste kruimelopvangplaat.
- ▶ Ontkalk de waterkoker en het koffiezetapparaat regelmatig.

Gebruik volgens de voorschriften

Dit apparaat is voor het roosteren van brood, broodjes of bagels, voor het zetten van koffie en voor het koken van water voor het gebruik in het huishouden of eendere zaken bedoeld zoals bijvoorbeeld:

- personeelskeukens in winkels, café's, kantoren of andere werk-omgevingen,
- boerderijen,
- gebruik door gasten in hotels, motels of andere accomodaties,
- bed & breakfast-pensions.

Een ander of daar bovenuit gaand gebruik geldt als oneigenlijk, niet toegelaten gebruik.

⚠ WAARSCHUWING

In geval van oneigenlijk gebruik en/of niet voorzien gebruik van het apparaat kunnen van het apparaat gevaren uitgaan.

- ▶ Het apparaat mag uitsluitend voor het beoogde, toegelaten gebruiksdoel worden gebruikt.
- ▶ Leef de in deze gebruiksaanwijzing beschreven voorschriften na.

Claims en reclamaties van welke aard dan ook, die te herleiden zijn tot verkeerd of oneigenlijk gebruik, worden niet aanvaard.

Het risico berust dan uitsluitend bij de gebruiker.

Eisen aan de opstellingsplek

Voor een veilige en probleemloze werking van het apparaat moet de opstellingsplek aan de volgende eisen voldoen:

- Plaats het apparaat op een stabiele, vlakke, hittebestendige en voor spatwater ongevoelige ondergrond.
- De oppervlakken van meubels bevatten mogelijk stoffen die de stelvoetjes van het apparaat kunnen aantasten en week maken. Leg indien nodig een onderlegger onder de pootjes van het apparaat.
- Plaats het apparaat niet in een hete, natte of zeer vochtige omgeving of in de buurt van brandbaar materiaal.
- Zet het apparaat niet onder een hangkast.
- Let erop dat zich tijdens het bedrijf geen waardevolle of vocht- en hittegevoelige voorwerpen in de buurt van het apparaat bevinden om schade door hete stoom en water te vermijden.
- Plaats het apparaat of delen van het apparaat nooit in de buurt van sterke warmtebronnen of hete oppervlakken (bijv. verwarming, oven, barbecue).
- Kies de opstellingsplek zodanig dat kinderen niet bij de hete oppervlakken van het apparaat kunnen komen.

- Het stopcontact moet goed toegankelijk zijn, zodat de spanningstoevoer snel onderbroken kan worden.
- Leg geen tafellaken, doeken of servetten onder de stelvoeten van het apparaat. Het apparaat zou kunnen wegglijden.
- De netkabel mag niet vanaf het opstelvlak omlaag hangen en daardoor voor kinderen bereikbaar zijn.
- Het apparaat mag niet in de buitenlucht gebruikt of opgeslagen worden.

Elektrische aansluiting

Voor een veilige en probleemloze werking van het apparaat moeten bij de elektrische aansluiting de volgende instructies in acht worden genomen:

- Vergelijk vóór het aansluiten van het apparaat de aansluitgegevens (spanning en frequentie) op het typeplaatje met die van uw stroomvoorziening. Deze gegevens moeten met elkaar in overeenstemming zijn, zodat er geen schade aan het apparaat kan optreden. Raadpleeg in geval van twijfel uw dealer.
- Het stopcontact moet ten minste met een 16A-zekering zijn beveiligd.

- Ga na of de voedingskabel onbeschadigd is en niet over hete oppervlakken en/of scherpe randen wordt gelegd.
- De aansluitkabel mag niet strak gespannen, geknikt of bekneld worden, in een knoop getrokken worden of in aanraking komen met hete oppervlakken.
- Wikkel de netkabel altijd volledig af, voordat u het apparaat op het stopcontact aansluit.
- De elektrische veiligheid van het apparaat is alleen gewaarborgd, wanneer het op een correct geïnstalleerd randaardesysteem wordt aangesloten. Het gebruik via een stopcontact zonder randaarde is verboden. Laat in geval van twijfel de installatie van het huis door een elektricien controleren. De fabrikant aanvaardt geen verantwoordelijkheid voor schade die door een ontbrekende of onderbroken randaarde wordt veroorzaakt.

Gebruikte symbolen

GEVAAR

Wordt gebruikt voor een onmiddellijk dreigend gevaar dat ernstig of dodelijk lichamelijk letsel tot gevolg kan hebben.

- ▶ Ter voorkoming van het gevaar moeten de hier vermelde instructies worden nageleefd.

WAARSCHUWING

Wordt gebruikt voor een mogelijk gevaarlijke situatie die ernstig of dodelijk lichamelijk letsel zou kunnen veroorzaken.

- ▶ Ter voorkoming van het gevaar moeten de hier vermelde instructies worden nageleefd.

LET OP

Wordt gebruikt voor een mogelijk gevaarlijke situatie die lichte lichamelijke letsels of materiële schade kan veroorzaken.

- ▶ Ter voorkoming van het gevaar moeten de hier vermelde instructies worden nageleefd.

AANWIJZING

- ▶ Een opmerking bevat verdere informatie die de omgang met het apparaat eenvoudiger kan maken.

Symbolen op het apparaat

Symbool	Betekenis
	Waarschuwing voor hete oppervlakken

Veiligheidsvoorzieningen

Het apparaat is met een droogkookbescherming uitgevoerd.

AANWIJZING

- ▶ Mocht er te weinig water in het apparaat zitten of de waterkoker zonder water worden ingeschakeld, dan wordt de verwarming automatisch met de veiligheidsschakelaar uitgeschakeld. Zie hoofdstuk **Droogkookbescherming resetten (pag. 70)**.

Inbedrijfstelling

Uitpakken

- ◆ Haal het apparaat, alle accessoires en de gebruiksaanwijzing uit de doos.
- ◆ Verwijder vóór het eerste gebruik al het verpakkingsmateriaal en de beschermfolies van het apparaat en de accessoires.

AANWIJZING

- ▶ Verwijder nooit het typeplaatje en eventuele waarschuwingen.
- ▶ Bewaar de originele verpakking gedurende de garantieperiode van het apparaat om het in geval van een garantieclaim of -afhandeling correct te kunnen verpakken en opsturen. In geval van transportschade vervalt de aanspraak op garantie resp. garantiedekking.

Leveringsomvang controleren

Controleer de inhoud op volledigheid en op zichtbare schade.

Meld een onvolledige of beschadigde levering onmiddellijk aan uw leverancier.

Beschrijving van het apparaat

Inhoud van de levering/apparaatoverzicht

(zie uitklappagina voor afbeelding)

- 1 Roostersleuf met broodcentreergeleiding
- 2 Opzetrekje broodjes
- 3 Starttoets
- 4 Deksel waterkoker
- 5 Toets dekselontgrendeling
- 6 In-/uitschakelaar
- 7 Handgreep
- 8 Vulpeilweergave
- 9 Waterkoker
- 10 Voet waterkoker

- 11 Waterkan met vulpeilweergave
- 12 Knop
- 13 Elektrisch basisstation
- 14 Deksel waterkan
- 15 Plaat voor glazen kan
- 16 Glazen kan
- 17 Deksel glazen kan
- 18 Permanentfilter
- 19 Druppelstop
- 20 Kruimelopvangplaat
- 21 Uitzwenkbaar filtervak
- 22 Toets voor opzetrekje broodjes
- 23  Ontdooien
- 24  Opwarmen
- 25  Stoppen, geroosterd brood uitwerpen
- 26 Regelaar bruiningstrede toaster
- 27  In-/uitschakelaar koffiezetapparaat
- 28 Kalkfilter
- 29 Gebruiksaanwijzing (zonder afbeelding)

Vóór het eerste gebruik

- ◆ Reinig het apparaat zoals beschreven in het hoofdstuk **Reiniging en verzorging (pag. 71)**.
- ◆ Controleer of de kruimelopvangplaat is geplaatst.
- ◆ Steek de stekker in een stopcontact.

AANWIJZING

- ▶ Bij de eerste inbedrijfstelling kunnen door bij de productie gebruikte stoffen, zoals bijv. vetten, geur- en lichte rookvorming optreden. Dat is heel normaal! Zorg daarom voor voldoende ventilatie.

Bereid het apparaat voor gebruik als volgt voor:

Rooster met lange sleuf

- ◆ Gebruik de broodrooster twee keer bij maximum bruinheidsgraad zonder brood (zie hoofdstuk **Bediening - Rooster met lange sleuf; pag. 68**).

Waterkoker

- ◆ Vul de waterkoker tot aan de max-markering met vers water.
- ◆ Schakel de waterkoker in door de aan/uit-schakelaar op "1" te zetten.
- ◆ Wacht tot het water kookt en de waterkoker uitschakelt.
- ◆ Gooi het water weg.
- ◆ Herhaal de procedure.

Koffiezetapparaat

- ◆ Vul het waterreservoir tot aan de MAX-markering met vers water.
- ◆ Schakel het koffiezetapparaat in (zie hoofdstuk **Bediening - Koffiezetapparaat; pag. 70**). Laat het water doorlopen en gooi het vervolgens weg.
- ◆ Herhaal de procedure.
- ◆ Reinig het apparaat zoals beschreven in het hoofdstuk **Reiniging en verzorging (pag. 71)**.

Algemene aanwijzingen

Gecombineerd gebruik

Het ontbijtcenter is drie apparaten in één:

- broodrooster met lange sleuf,
- waterkoker en
- koffiezetapparaat.

AANWIJZING

- ▶ Er kunnen maar twee apparaten tegelijk worden gebruikt:
Koffiezetapparaat + broodrooster
of
Koffiezetapparaat + waterkoker.

Om de stroomaansluiting niet te sterk te belasten schakelt de waterkoker automatisch uit als de broodrooster wordt ingeschakeld. Zodra de broodrooster klaar is schakelt de waterkoker vanzelf weer in.

Bediening

Rooster met lange sleuf

Algemene aanwijzingen

- De starthendel klikt alleen vast in de onderste stand als het apparaat aan het spanningsnet is aangesloten.
- Gebruik de broodrooster alleen met een juist geplaatste kruimelopvangplaat.
- Afhankelijk van het broodsoort is een verschillende keuze van bruinheidsgraden noodzakelijk (zie het hoofdstuk **Roosteren**). Wittebrood moet met een lagere instelling worden geroosterd, donkerdere en zwaardere broodsoorten vereisen een hogere instelling.
- Stel in het begin een middelmatige bruinheidsgraad in tot u met het apparaat vertrouwd bent en de door u gewenste bruinheidsgraad heeft gevonden.
- Neem alleen brood dat in de rooster-sleuven past. Wanneer de toast te groot is, wordt de bovenste rand niet geroosterd.
- Als de broodrooster begint te walmen moet het roosteren meteen worden onderbroken door op de toets  (25) te drukken.

Roosteren

- ◆ Doe één of twee sneetjes brood in de roostersleuf (1).
- ◆ Stel met de regelaar (26) de gewenste bruiningsgraad in.
Trede 1: laagste bruiningsgraad
Trede 6: hoogste bruiningsgraad.
- ◆ Druk de starttoets (3) omlaag tot hij zich vergrendelt. De signallamp op de toets  (25) brandt en het toastproces start automatisch.

- ◆ Na afloop van de roosterprocedure gaat het apparaat automatisch uit en de starttoets (2) springt terug naar de beginstand.
- ◆ Neem het brood uit de roostersleuf.

Roosterprocedure onderbreken

- ◆ Druk meermaals op de toets  (25), om het roosterproces af te breken. De starttoets (3) springt terug naar de beginstand.

Geroosterd brood opwarmen

Het apparaat heeft een opwarmfunctie waarmee het geroosterde brood opgewarmd kan worden. De opwarmtijd is onafhankelijk van de ingestelde trap ongeveer 30 seconden.

- ◆ Start het roosterproces, zoals beschreven in hoofdstuk **Roosteren (pag. 68)**.
- ◆ Druk ook nog op de toets  (24).

Bagels roosteren

Bagels kunnen net als sneetjes brood in de roostersleuf (1) worden geroosterd of met het opzetrekje (2) worden warmgemaakt.

AANWIJZING

- ▶ Afhankelijk van de producent zijn bagels verschillend dik en passen misschien niet in de roostersleuven. Snijd in dat geval de bagel in twee lange helften of gebruik het opzetrekje (2) om de hele bagel warm te maken.

Bevroren brood roosteren

- ◆ Start het roosterproces, zoals beschreven in hoofdstuk **Roosteren (pag. 68)**.
- ◆ Druk ook nog op de toets  (23).

Ingeklemd brood verwijderen

GEVAAR

*Levensgevaar door elektrische stroom!
Bij contact met onder spanning staande kabels of onderdelen heerst levensgevaar!*

- ▶ Gebruik geen gereedschap met scherpe randen, omdat die het verwarmingselement beschadigen en letsels op kunnen leveren.

- ◆ Trek de stekker uit het stopcontact en laat het apparaat afkoelen voordat u het geroosterde brood uitneemt.
- ◆ Verwijder het brood voorzichtig om de roostersleuf niet te beschadigen.

Opzetrekje broodjes gebruiken

- ◆ Druk de toets voor het broodjesrekje (22) omlaag tot het vastklikt om het broodjesrekje (2) omhoog te klappen.
- ◆ Leg de broodjes op het opzetrekje voor broodjes.
- ◆ Stel met de regelaar (26) de gewenste bruiningsgraad in.
- ◆ Druk de starttoets (3) omlaag tot hij vastklikt. De signaallamp op de toets  (25) brandt en het toastproces start automatisch.
- ◆ Na afloop van de roosterprocedure gaat het apparaat automatisch uit en de starttoets springt terug naar de beginstand.
- ◆ Draai de broodjes om en schakel de broodrooster weer in door de starttoets (3) weer omlaag te drukken.
- ◆ Als het opzetrekje (2) niet meer wordt gebruikt trekt u de toets voor het opzetrekje (22) omhoog om het opzetrekje weer in te klappen.

Waterkoker

Algemene aanwijzingen

- Let op het vulpeil (8). Vul niet meer in dan de MAX-markering en niet minder dan de MIN-markering.
- De waterkoker schakelt niet automatisch uit als het deksel niet is gesloten.
- U kunt de kookprocedure op ieder tijdstip onderbreken door de aan-/uitschakelaar (6) op "0" te zetten of het apparaat van de voet te tillen.

WAARSCHUWING

Verbrandingsgevaar

- ▶ Pak de waterkoker alleen aan het handvat (7) aan want de waterkoker wordt heet.

Waterkoker gebruiker

- ◆ Til de waterkan (9) van de voet (10).
- ◆ Open het deksel (4) door de ontgrenselingstoets (5) in te drukken.
- ◆ Doe de gewenste hoeveelheid water in de kan.
- ◆ Sluit het deksel van de waterkoker (4) tot het vastklikt.
- ◆ Plaats de waterkoker op de voet (10). Draai hem daarbij zodanig dat de tuit in de uitsparing van het basisstation vastklikt.
- ◆ Schakel het apparaat in door de aan-/uitschakelaar (6) op "1" te zetten. De rode signaallampen in de waterpeilindicatie (10) lichten op en het water wordt verhit. Zodra het water kookt, schakelt de waterkoker uit en het indicatielampje dooft.

Droogkookbescherming resetten

Wanneer u de waterkoker (9) per ongeluk leeg inschakelt schakelt de droogkookbescherming de waterkoker automatisch uit.

Daarbij dooft het indicatielampje.

Om de droogkookbescherming te resetten gaat u als volgt te werk:

- ◆ Laat de waterkoker (9) afkoelen.
- ◆ Doe er vers water in.
- ◆ Gebruik de waterkoker weer normaal.

Koffiezetapparaat

Algemene aanwijzingen

- Voor het afmeten van de gewenste hoeveelheid water staat het aantal kopjes aangegeven op het waterreservoir (11).
- Gebruik altijd fris, koud mineraalwater zonder koolzuur of leidingwater. Vul nooit andere levensmiddelen in de wassertank (11).
- Let op het vulpeil aan de watertank (11). Doe er niet te veel water in!
- Vanwege het permanentfilter (18) heeft u geen papieren filters nodig. Leeg en reinig het permanentfilter na ieder gebruik. In plaats van het permanentfilter kunt u ook papieren filters maat 4 gebruiken.
- Gebruik indien mogelijk vers gemalen koffie voor een optimale smaakontwikkeling.
- Reinig en ontkalk het koffiezetapparaat regelmatig zoals beschreven in het hoofdstuk **Reiniging en verzorging (pag. 71)**. Een verontreinigd en/of verkalkt koffiezetapparaat is schadelijk voor het aroma.

Automatische druppelstopfunctie

- Als het apparaat ingeschakeld is moet de glazen kan (16) onder de filterhouder (21) staan. Door het deksel (17) van de glazen kan wordt de druppelstop (19) omhoog gedrukt en de koffie kan vanuit het filter door het deksel in de glazen kan stromen.

- De druppelstop voorkomt dat water uit het filter vrijkomt als de glazen kan (16) uit het koffiezetapparaat wordt gehaald. Tijdens het koffiezetten mag de glazen kan (16) slechts voor een paar seconden uit het koffiezetapparaat worden genomen, omdat anders het filter overstroomt.

Koffie zetten

- ◆ Open het deksel (14) van het waterreservoir.
- ◆ Doe de voor het gewenste aantal kopjes noodzakelijke hoeveelheid water in het reservoir.
- ◆ Sluit het deksel (14) van het waterreservoir.
- ◆ Zwenk het uitzwenkbare filtervakje (21) naar buiten toe.
- ◆ Doe de gewenste hoeveelheid gemalen koffie in het permanentfilter (18). Advies: 4-6 g per 150 ml.
- ◆ Zwenk het filtervakje (21) weer helemaal in.
- ◆ Zet de glazen kan (16) met deksel op de plaat (15).
- ◆ Druk meermaals op de toets  (27) om met koffie zetten te beginnen. Het indicatielampje brandt.
- ◆ Ongeveer 1 minuut na het einde van het koffie zetten kunt u de glazen kan (16) pakken en koffie inschenken.

Koffie zetten onderbreken

- ◆ Druk meermaals op de toets  (27) om het koffie zetten te onderbreken. Het indicatielampje dooft.
- ◆ Druk nog een keer op deze toets het koffie zetten weer te starten.

AANWIJZING

- ▶ Het apparaat schakelt na 40 minuten automatisch uit.

Na de bereiding

Voer de volgende werkzaamheden na ieder gebruik van het koffiezetapparaat uit om de functionaliteit van het apparaat te handhaven en om schimmelvorming te voorkomen:

- ◆ Druk meermaals op de toets  (27), om het koffiezetapparaat uit te schakelen.
- ◆ Laat het koffiezetapparaat afkoelen.
- ◆ Zwenk het uitzwenkbare filtervakje (21) naar buiten toe.
- ◆ Til het permanentfilter (18) uit het filtervak (21).
- ◆ Ledig en reinig de permanentfilter (18).

Reiniging en verzorging

*Neem vóór het begin van de werkzaamheden de veiligheidsinstructies in het hoofdstuk **Veiligheidsinstructies (pag. 61)** in acht!*

- ◆ Reinig het apparaat na ieder gebruik.
- ◆ Trek de stekker uit het stopcontact en laat het apparaat afkoelen.
- ◆ Veeg alle delen van het apparaat met een vochtige doek af.

Rooster met lange sleuf

- ◆ Trek de kruimelopvangplaat (20) uit het apparaat, maak hem leeg en veeg hem met een papieren doek af.

Waterkoker

- ◆ Open het deksel (4). Druk hiervoor op de ontgrendelingstoets (5).
- ◆ Verwijder het kalkfilter uit de waterkoker. Door deze opzij te drukken, kunt u de as van het deksel uit de waterkoker losmaken en het deksel verwijderen. Door deze eveneens opzij te duwen, komt de as van het kalkfilter (28) uit het deksel los.

- ◆ Reinig de kalkfilter grondig met de hand of in de vaatwasser.

AANWIJZING

- ▶ Indien de kalkfilter is beschadigd, dient u hem door een nieuwe te vervangen.

- ◆ Plaats de kalkfilter in de houder.
- ◆ Reinig de waterkoker (9) vanbinnen met een zachte borstel en spoel hem uit.

Koffiezetapparaat

- ◆ Zwenk het filtervak (21) helemaal naar buiten en til het licht omhoog. Nu kunt u het uitnemen om het te reinigen.
- ◆ Neem het permanentfilter (18) eruit.
- ◆ Reinig de permanentfilter met warm water met de hand - **niet** in de vaatwasser.
- ◆ Reinig het filtervak met afwasmiddel en spoel het met schoon water na. Bedien de druppelstop (19) tijdens het spoelen meerdere keren.
- ◆ Verwijder de condenswaterdruppels aan de onderkant van de filterafdekking (2) met een schone droge doek.
- ◆ Reinig de glazen kan (16) na elk gebruik met warm afwaswater en spoel deze met schoon water na.
- ◆ Zet alles weer in elkaar.

Ontkalken

Waterkoker

Om de levensduur van de waterkoker niet negatief te beïnvloeden, moet hij regelmatig worden ontkalkt. Hoe vaak de waterkoker moet worden ontkalkt is afhankelijk van de waterhardheid. U ziet de kalkaanslag als witte verkleuring in de waterkoker.

Om de waterkoker te ontkalken gaat u als volgt te werk:

- ◆ Vul de waterkoker (9) tot aan de max-markering met een mengsel van vers water en citroenzuur of schoonmaakazijn (ca. 5% zuur).
- ◆ Laat de ontkalkingsvloeistof ca. 30 minuten inwerken.
- ◆ Om het kalkfilter te reinigen, haalt u het uit de houder en legt u het in de ontkalkingsoplossing.
- ◆ Maak de waterkoker leeg en spoel deze meermaals met vers water uit.
- ◆ Reinig het kalkfilter onder stromend water en zet hem weer in de houder.

AANWIJZING

- ▶ Indien u een gebruikelijk ontkalkingsmiddel gebruikt, neem dan de toepassingsinstructies van de fabrikant in acht.

Koffiezetapparaat

Om de levensduur van het koffiezetapparaat en de kwaliteit van de koffie niet negatief te beïnvloeden, moet het koffiezetapparaat regelmatig worden ontkalkt. Het ontkalkingsinterval is afhankelijk van de waterhardheid (wij adviseren het ontkalken preventief om het kwartaal).

Om het koffiezetapparaat te ontkalken gaat u als volgt te werk:

- ◆ Vul het waterreservoir (11) tot aan de MAX-markering met een mengsel van vers water en citroenzuur of schoonmaakazijn (ca. 5% zuur).
- ◆ Zwenk het filtervak (21) met permanentfilter (18) zonder gemalen koffie helemaal naar binnen.
- ◆ Zet de glazen kan (16) met deksel op de plaat (15).
- ◆ Schakel het koffiezetapparaat in.
- ◆ Wacht tot ca. een kopje doorgelopen is en schakel het koffiezetapparaat uit.

- ◆ Laat de ontkalkingsoplossing ca. 10 minuten inwerken en schakel dan het koffiezetapparaat weer in.
- ◆ De ontkalkingsprocedure is voltooid als alle vloeistof is doorgestroomd.
- ◆ Herhaal de procedure na het ontkalken nog twee keer met helder water om het koffiezetapparaat te spoelen.
- ◆ Spoel de glazen kan en het permanentfilter (18) onder stromend water grondig af.
- ◆ Bedien de druppelstop (19) tijdens het spoelen meerdere keren.

AANWIJZING

- ▶ Indien u een gebruikelijk ontkalkingsmiddel gebruikt, neem dan de toepasingsinstructies van de fabrikant in acht.
- ▶ Bij sterke verkalking kan het noodzakelijk zijn om de ontkalkingsprocedure te herhalen.

Verzorging van de rvs onderdelen

Voor de regelmatige verzorging en ook ter verwijdering van hardnekkige vlekken aan rvs onderdelen adviseren wij het gebruik van INOX-METAL-POLISH van Dit middel geeft de apparaten hun oorspronkelijke glans terug. INOX-METAL-POLISH is in tubes verkrijgbaar en niet alleen geschikt voor pannen maar ook alle andere voorwerpen van roestvrij staal, chroom, messing, koper, aluminium, zilver en ook voor harde kunststoffen. INOX-METAL-POLISH wordt ook in fabrieken gebruikt voor het polijsten van RVS.

INOX-METAL-POLISH kunt u bij uw handelaar, telefonisch bij ons of op onze website bestellen.

Opslag

Wanneer u het apparaat gedurende een langere periode niet nodig heeft, maak het dan leeg en reinig het als beschreven in het hoofdstuk **Reiniging en verzorging (pag. 71)**.

Bewaar het apparaat en alle accessoires op een droge, schone en vorstvrije plek, waar het beschermd is tegen direct zonlicht.

Algemeen

Garantie

Naast de wettelijk verplichte garantie biedt voor enkele producten bovendien nog een uitgebreide fabrieksgarantie.

Voor zover deze geboden wordt, vindt u de desbetreffende informatie op de specifieke productverpakking, de reclamematerialen of bij de betreffende producten op de website.

Op onze website vindt u de uitvoerige garantiebepalingen, verkrijgbare accessoires en reserveonderdelen alsmede gebruiksaanwijzingen in verschillende talen.

Auteursrecht

Dit document is auteursrechtelijk beschermd. Iedere vermenigvuldiging resp. iedere herdruk, ook gedeeltelijk, alsmede de weergave van de afbeeldingen, ook in gewijzigde vorm, is uitsluitend met schriftelijke toestemming van de fabrikant toegestaan.

Instructies inzake milieubescherming



Het gebruikte verpakkingsmateriaal is herbruikbaar. Voer niet meer benodigd verpakkingsmateriaal volgens de plaatselijk geldende voorschriften af.



Dit product mag binnen de Europese Unie niet met het gewone huisvuil worden meegegeven. Breng het apparaat naar de plaatselijke inzamelpunten.

Beperking van de aansprakelijkheid

Wij aanvaarden geen aansprakelijkheid voor schades of vervolgschades in gevallen:

- waarin de bedieningshandleiding niet in acht genomen is,
- van niet-reglementair gebruik,
- van een inadequate of onjuiste behandeling,
- van niet deskundig uitgevoerde reparaties,
- van niet door ons geautoriseerde modificaties,
- waarbij onderdelen of vervangende onderdelen van derden werden gebruikt,
- waarbij ongeschikte aanvullende onderdelen of accessoires werden gebruikt.

Conformiteitsverklaring

Bij deze verklaart dat dit apparaat aan de principiële eisen en de overige van toepassing zijnde bepalingen van de richtlijnen 2004/108/EG, 2006/95/EG en 2009/125/EG voldoet.

Technische gegevens

Model	Ontbijtcenter Ecco 3 in 1
Typenummer	MF3450-A
Bedrijfs- spanning	230 V ~
Netfrequentie	50 Hz
Vermogen totaal:	3000 W
Waterkoker	2200 W
Koffiezetter	800 W
Toaster	750 W
Afmetingen	470 x 315 x 300 mm (L x B x H)
Gewicht ca.	5,0 kg
Beschermings- klasse	I

Onderdelen en verder toebehoo

Onderdelen en toebehoren zijn op aanvraag verkrijgbaar bij onze klantenservice.

Storingsopheffing

De volgende tabel is behulpzaam bij het opsporen en verhelpen van kleinere storingen.

Fout	Mogelijke oorzaak	Oplossing
Het signaallampje brandt niet na het insteken van de netstekker.	Zekering in de zekeringenkast is uitgeschakeld.	Zekering inschakelen.
	Signaallampje defect.	Contact opnemen met de klantenservice.
De zekering in de schakelkast werd geactiveerd / is doorgebrand.	Te veel apparaten op hetzelfde stroomcircuit aangesloten.	Aantal apparaten op het stroomcircuit reduceren.
	Geen storing vaststelbaar.	Contact opnemen met de klantenservice.
Waterkoker (9) kan niet worden ingeschakeld. Het indicatielampje brandt niet.	Waterkoker (9) staat niet goed op de voet (10).	Waterkoker (9) zodanig op de voet (10) zetten dat hij vastklikt.
Waterkoker (9) schakelt niet automatisch uit.	In-/uitschakelaar (6) geblokkeerd.	Verwijder de blokkering.
	Deksel niet goed gesloten.	Deksel sluiten.
Waterkoker (9) schakelt te vroeg uit.	Droogkookbescherming is geactiveerd.	Droogkookbescherming resetten zoals beschreven in hoofdstuk Droogkookbescherming resetten (pag. 70) .
Filtervakje (21) kan niet goed worden ingezwenkt.	Permanente filter (18) niet correct in het filtervak (21).	Let op de juiste plaatsing.
Koffie loopt te langzaam in de glazen kan (16).	Druppelstop (19) verstopt.	Druppelstop (19) reinigen.
	Koffiezetapparaat verkalkt.	Koffiezetapparaat ontkalken. Zie hoofdstuk Ontkalken (pag. 72) .

AANWIJZING

- Neem contact op met de klantenservice, wanneer u met de hier beschreven stappen het probleem niet kunt oplossen.

Содержание

Указания по безопасности	76
Ввод в эксплуатацию	82
Описание прибора	83
Перед первым использованием	83
Общие указания	84
Управление	84
Чистка и уход	87
Хранение	90
Общая информация	90
Технические параметры	91
Запасные части и принадлежности	91
Устранение неисправностей	92

Уважаемый покупатель!

Прежде чем пользоваться прибором, прочитайте содержащиеся в данном руководстве по эксплуатации указания по вводу в эксплуатацию, технике безопасности, использованию по назначению, а также чистке и уходу.

Разверните раскладную страницу в начале руководства по эксплуатации, чтобы сверяться с иллюстрациями во время чтения.

Сохраните это руководство по эксплуатации для последующего использования и передайте его вместе с прибором следующему владельцу.

Указания по безопасности

- Перед использованием проверьте прибор на наличие видимых внешних повреждений. Поврежденный прибор не эксплуатировать.

- Прибор может эксплуатироваться детьми в возрасте 8 лет и старше, а также лицами с ограниченными физическими, сенсорными и умственными способностями либо недостаточным опытом и недостаточными знаниями, только при условии, что они работают под присмотром или прошли инструктаж по вопросам безопасного пользования прибором и осознают сопряженные с прибором опасности.
- Работы по чистке и техобслуживанию, которые должны выполняться пользователем, запрещается выполнять детям, за исключением тех, которые достигли, как минимум, 8-летнего возраста и работают под присмотром.
- Детям запрещается играть с прибором.
- Храните прибор в недоступном для детей месте.
- Запрещается оставлять работающий прибор без присмотра.

- Передавайте прибор для ремонта только авторизованным дилерам или сервисной службе завода-изготовителя; это особенно относится к случаям замены поврежденного шнура питания. Ненадлежащее проведение ремонта может создать значительную опасность для пользователя. Кроме того, действие гарантии прекращается и гарантийные претензии не принимаются.
- Ремонт прибора в течение гарантийного срока может производиться только уполномоченной изготовителем сервисной службой, в противном случае претензии по гарантии за повреждения и сопряженные с ними неисправности не принимаются, а гарантийное обслуживание не производится.
- Неисправные узлы разрешается заменять только на оригинальные запасные части. Использование только таких частей гарантирует выполнение требований безопасности.
- Не используйте этот прибор с внешним таймером или с отдельной системой дистанционного управления.
- В случае сбоя электропитания отсоедините прибор от сети, чтобы не допустить непредвиденного повторного включения прибора.
- Не эксплуатируйте прибор в темноте.

⚠ ОПАСНОСТЬ!

Опасность поражения электрическим током!

- ▶ Не используйте прибор, если шнур питания или вилка повреждены.
- ▶ Ни в коем случае не открывайте корпус прибора. При контакте с находящимися под напряжением деталями и при изменении электрической и механической конструкции прибора существует опасность поражения током.
- ▶ Ни в коем случае не погружайте прибор или электрическую вилку в воду или другие жидкости.
- ▶ При заполнении бака для воды не допускайте, чтобы вода лилась на электрический узел. Проникновение жидкости внутрь прибора может привести к опасности для людей.
- ▶ Для чистки прибора не помещайте его под струю проточной воды.

⚠ ОПАСНОСТЬ!

- ▶ Отсоединяя прибор от электросети, не беритесь за шнур питания влажными руками.
- ▶ Струя выходящего пара не должна быть направлена прямо на электроприборы и устройства, которые имеют электрические компоненты.
- ▶ Выньте вилку из розетки
 - на время перерыва в пользовании прибором,
 - в случае выявления неисправности при эксплуатации прибора,
 - перед чисткой прибора.
- ▶ Запрещается вставлять в тостер слишком толстые ломти хлеба, упаковочные материалы, например, металлическую фольгу либо столовые приборы из металла. Возникает опасность удара током или возгорания.
- ▶ Не готовить тосты с добавлением жидкого наполнителя, напр., масла.

⚠ ОПАСНОСТЬ!

- ▶ Не пытайтесь достать зажатый тост из щели тостера с помощью ножа или другого инструмента. Выньте вилку из розетки и дождитесь охлаждения прибора, прежде чем устранять неисправность.

Опасность удушья!

- ▶ Детям запрещается играть с упаковочным материалом. Существует опасность удушья.

⚠ ПРЕДУПРЕЖДЕНИЕ!

Опасность ожога!

- ▶ Не прикасайтесь к горячим поверхностям во время работы прибора.
- ▶ Во время работы прибора разрешается прикасаться только к его ручкам и кнопкам.
- ▶ Перед каждой чисткой дождитесь остывания прибора.
- ▶ Не переносите и не передвигайте прибор во время работы.
- ▶ Не открывайте фильтровальный отсек во время работы кофеварки.

⚠ ПРЕДУПРЕЖДЕНИЕ!

- ▶ Не открывайте крышку электрочайника во время кипячения воды или сразу после этого.
- ▶ Находитесь на достаточном удалении от выходящего пара.
- ▶ Не просовывайте пальцы в щель тостера.
- ▶ Заливайте в электрочайник воду только до отметки „MAX“. При переполнении возможно разбрызгивание горячей воды.

Опасность пожара!

- ▶ Не перекрывайте щель тостера.
- ▶ Хлеб может гореть. Ни в коем случае не эксплуатируйте прибор вблизи предметов из горючих материалов (например, шторы) или под ними.

ВНИМАНИЕ!

- ▶ При отсоединении шнура питания от розетки всегда держитесь за вилку, а не за кабель.
- ▶ Ни в коем случае не используйте шнур питания для переноски, подъема или перемещения прибора.
- ▶ Не прикасайтесь к подогреваемой подставке кофеварки во время работы прибора.

ВНИМАНИЕ!

- ▶ Для чистки прибора запрещается использовать абразивные чистящие средства, металлические и нейлоновые щетки или какие-либо предметы, способные поцарапать поверхность.
- ▶ В бак для воды кофеварки и в электрочайник всегда следует заливать только холодную, чистую водопроводную воду. Ни в коем случае не пользуйтесь другими жидкостями.
- ▶ Ни в коем случае не эксплуатируйте кофеварку или электрочайник без воды, поскольку это может привести к повреждениям прибора.
- ▶ Пользуйтесь тостером только с установленным поддоном для крошек.
- ▶ Регулярно удаляйте накипь из электрочайника и кофеварки.

Использование по назначению

Данный прибор предназначен для поджаривания хлебных тостов, подогрева булочек и бубликов, приготовления кофе и нагрева воды для использования в бытовых и тому подобных условиях, например:

- комнаты отдыха для сотрудников в магазинах, кафе, офисах и другие помещения в условиях предприятия;
- сельскохозяйственные владения;
- для использования постояльцами в гостиницах, отелях и прочих коллективных средствах размещения;
- гостиницы с завтраком.

Любое иное или выходящее за рамки данного использование считается использованием не по назначению.

⚠ ПРЕДУПРЕЖДЕНИЕ!

В случае использования прибора не по назначению или для иных целей он может представлять собой опасность для окружающих.

- ▶ Используйте прибор исключительно в предусмотренных целях.
- ▶ Соблюдайте указания, приведенные в настоящем руководстве по эксплуатации.

Какие-либо претензии на возмещение убытков, возникших вследствие использования не по назначению, не принимаются.

Риск возлагается исключительно на пользователя.

Требования к месту установки

Для безопасной и безукоризненной эксплуатации прибора место установки должно отвечать следующим условиям.

- Установите прибор на прочную, ровную, теплостойкую и невосприимчивую к брызгам воды поверхность.
- Поверхности мебели могут содержать компоненты, способные агрессивно воздействовать на опорные ножки прибора и приводить к их размягчению. При необходимости уложите под опорные ножки прибора подкладку.
- Не устанавливайте прибор в горячих, сырых или очень влажных условиях либо вблизи горючего материала.
- Не устанавливайте прибор под навесным шкафом.
- Следите за тем, чтобы во время работы вблизи прибора не было ценных вещей, а также предметов, чувствительных к влажности или высокой температуре, во избежание повреждения горячим паром и водой.
- Ни в коем случае не располагайте прибор или его части вблизи источников сильного нагрева и горячих поверхностей (например, батарея отопления, печь, гриль).

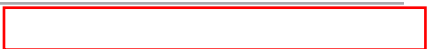

- Выбирайте место установки таким образом, чтобы доступ детей к горячим поверхностям прибора был исключен.
- Розетка должна быть легко доступна, чтобы в экстренном случае можно было быстро отсоединить шнур питания от электросети.
- Не подкладывайте под опорные ножки прибора скатерти, полотенца или салфетки, так как прибор может соскользнуть.
- Шнур питания не должен свисать с рабочей поверхности, чтобы до него не дотянулись дети.
- Запрещается эксплуатировать и хранить прибор вне помещения.
- специализированный магазин электроприборов.
- Для защиты розетки следует применять, как минимум, предохранитель, рассчитанный на ток 16 А и более.
- Убедитесь в том, что шнур питания не имеет повреждений и не проложен по горячим поверхностям и/или острым краям.
- Не допускается сильное натяжение шнура питания, а также наличие изгибов, заземлений, узлов или точек соприкосновения с горячими поверхностями.
- Разматывайте шнур питания всегда на полную длину, прежде чем вставлять вилку в розетку.

Электрическое подключение

Для безопасной и безукоризненной эксплуатации прибора при подключении к электросети необходимо соблюдать следующие указания.

- Перед подключением прибора сравните электрические параметры (напряжение и частота) на заводской табличке с параметрами электросети. Эти данные должны совпадать во избежание повреждений прибора. В случае сомнений обратитесь в

Используемые символы

ОПАСНОСТЬ!

Используется для обозначения непосредственно грозящей опасности, которая приводит к тяжким телесным повреждениям или смертельному исходу.

- ▶ Во избежание опасности следует соблюдать приведенные в этом пункте инструкции.

ПРЕДУПРЕЖДЕНИЕ!

Используется для обозначения возможной опасной ситуации, которая может привести к тяжким телесным повреждениям или смертельному исходу.

- ▶ Во избежание опасности следует соблюдать приведенные в этом пункте инструкции.

ВНИМАНИЕ!

Используется для обозначения возможной опасной ситуации, которая может привести к легким травмам или материальному ущербу.

- ▶ Во избежание опасности следует соблюдать приведенные в этом пункте инструкции.

УКАЗАНИЕ

- ▶ Указание обозначает дополнительную информацию, позволяющую облегчить обращение с прибором.

Символы на приборе

Символ

Значение



Предупреждение о горячей поверхности

Предохранительные устройства

Прибор оборудован защитой от включения пустого чайника.

УКАЗАНИЕ

- ▶ Если вы залили слишком мало воды, или включили электрочайник без воды, нагрев автоматически выключится защитным выключателем. См. раздел **Сброс защиты от включения пустого чайника (стр. 86)**.

Ввод в эксплуатацию

Распаковка

- ◆ Извлеките из коробки прибор, все принадлежности и руководство по эксплуатации.
- ◆ До начала использования следует снять с прибора и принадлежностей все упаковочные материалы и защитную пленку.

УКАЗАНИЕ

- ▶ Ни в коем случае не удаляйте заводскую табличку и имеющиеся предупреждающие указания.
- ▶ Храните оригинальную упаковку прибора в течение гарантийного срока (срока гарантийного обслуживания) с тем, чтобы в гарантийном случае или в случае гарантийного обслуживания прибор можно было отправить обратно изготовителю в надлежащей упаковке. Транспортные повреждения являются основанием для прекращения гарантии и не оказания гарантийных услуг.

Проверка объема поставки





Проверьте целостность комплекта поставки и убедитесь в отсутствии видимых повреждений.

В случае некомплектности поставки или повреждений немедленно сообщите об этом поставщику.

Описание прибора

Объем поставки, описание прибора

(иллюстрации см. раскладную страницу)

- 1 Щель тостера с центрирующими направляющими для ломтиков хлеба
- 2 Насадка для булочек
- 3 Пусковая кнопка
- 4 Крышка электрочайника
- 5 Кнопка разблокирования крышки
- 6 Выключатель
- 7 Ручка
- 8 Индикатор уровня заполнения
- 9 Электрочайник
- 10 Цоколь электрочайника
- 11 Бак для воды с индикатором уровня заполнения
- 12 Панель управления
- 13 Электрическая база
- 14 Крышка бака для воды
- 15 Подставка для стеклянной колбы
- 16 Стеклянная колба
- 17 Крышка стеклянной колбы
- 18 Постоянный фильтр
- 19 Противокапельная система
- 20 Поддон для крошек
- 21 Откидной фильтровальный отсек
- 22 Кнопка насадки для булочек
- 23  Оттаивание
- 24  Разогрев
- 25  Отмена, выбрасывание тостов
- 26 Регулятор степени подрумянивания тостов
- 27  Выключатель кофеварки

- 28 Фильтр против накипи
- 29 Руководство по эксплуатации (на рис. не показано)

Перед первым использованием

- ◆ Выполните чистку прибора, как описано в разделе **Чистка и уход (стр. 87)**.
- ◆ Проверьте, правильно ли вставлен поддон для крошек.
- ◆ Вставьте вилку в розетку.

УКАЗАНИЕ

- ▶ При первом включении прибора из-за наличия добавок, используемых на производстве (например, жиров) может появиться запах или легкий дымок. Это считается нормальным явлением! Позаботьтесь о достаточном проветривании.

Подготовьте прибор к использованию, как описано выше.

Тостер с длинной щелью

- ◆ Дважды включите тостер без хлеба на максимальной ступени подрумянивания (см. раздел **Управление – тостер с длинной щелью; стр. 84**).

Электрочайник

- ◆ Залейте в электрочайник свежую воду до отметки „МАХ“.
- ◆ Включите электрочайник, поставив выключатель в положение "1".
- ◆ Подождите, пока вода закипит, и выключите чайник.
- ◆ Слейте воду.
- ◆ Повторите эту процедуру.

Кофеварка

- ◆ Залейте в бак для воды свежую воду до отметки „МАХ“.
- ◆ Включите кофеварку (см. раздел **Управление – кофеварка; стр. 86**). Пускай вода пройдет через кофеварку, затем слейте воду.
- ◆ Повторите эту процедуру снова.
- ◆ Выполните чистку прибора, как описано в разделе **Чистка и уход (стр. 87)**.

Общие указания

Комбинированное пользование

Завтрак-центр объединяет три прибора в одном:

- тостер с длинной щелью
- электрочайник и
- кофеварку.

УКАЗАНИЕ

- ▶ Одновременно могут работать только два прибора: кофеварка + тостер или кофеварка + электрочайник.

Во избежание перегрузки электросети производится автоматическое отключение электрочайника, когда включен тостер. Как только тосты будут готовы, чайник автоматически включится снова.

Управление

Тостер с длинной щелью

Общие указания

- Пусковая кнопка только тогда фиксируется в крайнем нижнем положении, когда прибор подключен к сети электропитания.
- Пользуйтесь тостером только с правильно установленным поддоном для крошек.

- В зависимости от сорта хлеба, требуется выбрать различную степень подрумянивания (см. раздел **Поджаривание тостов**): для белого хлеба нужна меньшая настройка, для темных и тяжелых сортов требуется более высокая настройка.
- Вначале установите среднюю степень подрумянивания, пока не освоите прибор и не подберете степень поджаривания, которая вам подходит.
- Используйте тосты только такого размера, которые проходят в щель. Когда тосты являются слишком большим, чтобы верхний край не выпили.
- Если из тостера пошел дым, немедленно прекратите процесс поджаривания, нажав кнопку  (25).

Поджаривание тостов

- ◆ Вложите в щель тостера (1) один или два ломтика хлеба.
- ◆ Настройте с помощью регулятора (26) желаемую степень подрумянивания.
 Ступень 1: минимальная степень подрумянивания
 Ступень 6: максимальная степень подрумянивания.
- ◆ Вдавите пусковую кнопку (3) вниз до фиксации. Загорится сигнальная лампа на кнопке  (25), и процесс поджаривания тостов начнется автоматически.
- ◆ По окончании процесса поджаривания тостов происходит автоматическое выключение тостера, а пусковая кнопка выскакивает в исходное положение.
- ◆ Выньте хлеб из щели тостера.



Отмена процесса поджаривания тостов

- ◆ Нажмите кнопку  (25) для отмены процесса поджаривания тостов. Пусковая кнопка (3) выскакивает в исходное положение.

Разогрев тостов

Прибор имеет функцию разогрева, которая позволяет нагревать готовые тосты. Время разогрева составляет примерно 30 секунд, независимо от настроенной степени подрумянивания.

- ◆ Запустите процесс поджаривания тостов, как описано в разделе **Поджаривание тостов (стр. 84)**.
- ◆ Нажмите дополнительно кнопку  (24).

Поджаривание бубликов

Бублики можно подрумянивать, так же как и ломтики хлеба, в щели тостера (1), либо подогревать их на насадке для булочек (2).

УКАЗАНИЕ

- ▶ В зависимости от производителя, бублики могут быть разной толщины, поэтому они могут не подойти к щели тостера по размеру. Разрежьте бублик надвое в продольном направлении или воспользуйтесь насадкой для булочек (2), чтобы разогреть бублик целиком.

Поджаривание замороженного хлеба

- ◆ Запустите процесс поджаривания тостов, как описано в разделе **Поджаривание тостов (стр. 84)**.
- ◆ Нажмите дополнительно кнопку  (23).

Извлечение застрявших тостов

ОПАСНОСТЬ!

Опасность для жизни от воздействия электрического тока!

При контакте с находящимися под напряжением проводами или узлами существует опасность для жизни!

- ▶ Не пользуйтесь остроконечными инструментами, поскольку они могут повредить нагревательный элемент и привести к травмам.
- ◆ Выньте вилку из розетки и дождитесь охлаждения прибора, прежде чем извлекать застрявшие тосты.
- ◆ Извлекайте тосты осторожно, чтобы не повредить щель тостера.

Использование насадки для булочек

- ◆ Вдавите кнопку насадки для булочек (22) вниз до фиксации, чтобы откинуть вверх насадку для булочек (2).
- ◆ Уложить булочки на насадку.
- ◆ Настройте с помощью регулятора (26) желаемую степень подрумянивания.
- ◆ Вдавите пусковую кнопку (3) вниз до фиксации. Загорится сигнальная лампа на кнопке  (25), и процесс поджаривания тостов начнется автоматически.
- ◆ По окончании процесса поджаривания тостов происходит автоматическое выключение прибора, а пусковая кнопка выскакивает в исходное положение.
- ◆ Переверните булочки и снова включите тостер, вдавив вниз пусковую кнопку (3).
- ◆ Если насадка для булочек (2) больше не нужна, вытащите кнопку насадки (22) вверх, чтобы закрыть насадку для булочек.

Электрочайник

Общие указания

- Следите за индикатором уровня заполнения (8). Не заливайте воду выше отметки „MAX“ и ниже отметки „MIN“.
- Электрочайник не выключается автоматически при незакрытой крышке.
- Можно в любое время прекратить процесс кипячения воды, для этого нужно установить выключатель (6) в положение "0" или снять прибор с цоколя.

ПРЕДУПРЕЖДЕНИЕ!

Опасность ожога!

- ▶ Брать чайник можно только за ручку (7), поскольку чайник может быть горячим.

Пользование электрочайником

- ◆ Снимите электрочайник (9) с цоколя (10).
- ◆ Откройте крышку (4), для этого нажмите кнопку разблокировки (5).
- ◆ Залейте желаемое количество воды.
- ◆ Закройте крышку электрочайника (4) до фиксации.
- ◆ Поставьте электрочайник на цоколь (10). При этом поверните его так, чтобы носик зафиксировался в выемке базы.
- ◆ Включите прибор, поставив выключатель (6) в положение "1". Загорятся красные сигнальные лампы индикатора уровня воды (10) и вода начнет нагреваться. Как только вода закипит, электрочайник выключится, а рабочий индикатор погаснет.

Сброс защиты от включения пустого чайника

Если электрочайник (9) по недосмотру включен пустым, его автоматически выключит устройство защиты от включения пустого чайника. При этом рабочий индикатор погаснет.

Для сброса защиты от включения пустого чайника выполните следующие действия:

- ◆ Дождитесь остывания электрочайника (9).
- ◆ Налейте свежую воду.
- ◆ Продолжайте пользоваться электрочайником, как обычно.

Кофеварка

Общие указания

- Для определения желаемого объема воды на бак нанесены маркировки по количеству чашек (11).
- Всегда используйте свежую, холодную минеральную воду без газа или водопроводную воду. Ни в коем случае не наливать в бак для воды (11) другие пищевые продукты.
- Следите за уровнем заполнения (11) бака для воды. Не допускайте переполнения!
- При наличии постоянного фильтра (18) бумажные фильтры не нужны. После каждого использования опорожняйте и очищайте постоянный фильтр. Вместо постоянного фильтра можно также использовать бумажные фильтры размера 4.
- По возможности используйте свежемолотый кофе, чтобы получить оптимальные вкусовые качества напитка.

- Чистку и удаление накипи из кофеварки необходимо производить регулярно, как описано в разделе **Чистка и уход (стр. 87)**. Загрязненная и/или заизвесткованная кофеварка ухудшает аромат.

Автоматическая противокапельная функция

- Во время работы прибора стеклянная колба (16) должна находиться под фильтровальным отсеком (21). Крышка (17) стеклянной колбы прижимает противокапельную систему (19) вверх, и кофе вытекает из фильтра через крышку в стеклянную колбу.
- Противокапельная система препятствует вытеканию воды из фильтра, когда стеклянная колба (16) снята с кофеварки. Во время процесса приготовления кофе стеклянную колбу (16) нельзя снимать с кофеварки более чем на несколько секунд, в противном случае произойдет переполнение фильтра.

Приготовление кофе

- ◆ Откройте крышку (14) бака для воды.
- ◆ Залить столько воды, сколько нужно для требуемого количество чашек.
- ◆ Закройте крышку (14) бака для воды.
- ◆ Поверните откидной фильтровальный отсек (21) наружу.
- ◆ Насыпьте желаемое количество молотого кофе в постоянный фильтр (18). Рекомендация: 4-6 г на 150 мл.
- ◆ Снова поверните откидной фильтровальный отсек (21) внутрь.
- ◆ Поставьте стеклянную колбу (16), накрытую крышкой, на подставку (15).

- ◆ Нажмите кнопку  (27), чтобы начать процесс приготовления кофе. Загорается рабочий индикатор.
- ◆ Примерно через 1 минуту по окончании процесса приготовления кофе можно снимать колбу (16) и наливать кофе.

Отмена процесса приготовления кофе

- ◆ Нажмите кнопку  (27), чтобы прервать процесс приготовления кофе. Рабочий индикатор погаснет.
- ◆ Снова нажмите эту кнопку, чтобы продолжить процесс приготовления кофе.

УКАЗАНИЕ

► Прибор автоматически выключается через 40 минут.

После приготовления кофе

После каждого использования прибора необходимо выполнять следующие работы, чтобы поддерживать кофеварку в исправном состоянии и предотвратить образование плесени.

- ◆ Нажмите кнопку  (27), чтобы выключить кофеварку.
- ◆ Дождитесь остывания кофеварки.
- ◆ Поверните откидной фильтровальный отсек (21) наружу.
- ◆ Выньте постоянный фильтр (18) из фильтровального отсека (21).
- ◆ Опорожните и очистите постоянный фильтр (18).

Чистка и уход

*Перед началом работ ознакомьтесь с указаниями по технике безопасности в разделе **Указания по безопасности (стр. 76)!***

- ◆ Выполняйте чистку прибора после каждого использования.
- ◆ Выньте вилку из розетки и дождитесь охлаждения прибора.
- ◆ Протрите все части прибора влажной салфеткой.

Тостер с длинной щелью

- ◆ Вытащите поддон для крошек (20) из прибора, стряхните крошки и протрите поддон бумажной салфеткой.

Электрочайник

- ◆ Откройте крышку (4). Для этого нажмите кнопку разблокировки (5).
- ◆ Выньте из электрочайника фильтр против накипи. Сдвигая его в сторону, можно освободить ось крышки в чайнике и снять крышку. Также при боковом давлении освобождается и снимается с крышки ось фильтра против накипи (28).
- ◆ Тщательно прочистите фильтр против накипи вручную или вымойте его в посудомоечной машине.

УКАЗАНИЕ

- ▶ Если фильтр против накипи поврежден, замените его на новый.

- ◆ Вставьте фильтр против накипи в держатель.
- ◆ Прочистите электрочайник (9) внутри мягкой щеткой и промойте его.

Кофеварка

- ◆ Поверните откидной фильтровальный отсек (21) наружу до упора и слегка поднимите его. Теперь можно снимать его для чистки.
- ◆ Извлеките постоянный фильтр (18).

- ◆ Мыть постоянный фильтр следует теплой водой вручную – **не годится** для посудомоечной машины.
- ◆ Промойте фильтровальный отсек с моющим средством и ополосните чистой водой. Во время ополаскивания несколько раз нажмите кнопку противokaпельной защиты (19).
- ◆ Протрите капли водяного конденсата с нижней стороны крышки фильтровального отсека чистой сухой салфеткой.
- ◆ Промывайте стеклянную колбу (16) после каждого использования теплой водой с моющим средством и ополаскивайте чистой водой.
- ◆ Снова соберите все части вместе.

Удаление накипи

Электрочайник

Для поддержания исправности электрочайника необходимо регулярно удалять из него накипь. Периодичность удаления накипи из чайника зависит от жесткости воды. Распознать отложения накипи можно по белому налету внутри чайника.

Для удаления накипи из электрочайника действуйте следующим образом:

- ◆ В электрочайник (9) до отметки "MAX" залейте воду с добавлением лимонной кислоты или уксусной эссенции (прибл. 5%-й раствор).
- ◆ Этот раствор для удаления накипи оставьте в чайнике примерно на 30 минут.
- ◆ Для чистки фильтра против накипи его следует вынуть из держателя и положить в раствор для удаления накипи.

- ◆ Опорожните электрочайник и несколько раз промойте его свежей водой.
- ◆ Промойте фильтр против накипи под струей воды и снова вставьте его в держатель.

УКАЗАНИЕ

- ▶ При использовании бытового средства для удаления накипи следует соблюдать инструкции по применению от изготовителя.

Кофеварка

Для поддержания исправности кофеварки и сохранения вкусовых качеств завариваемого кофе необходимо регулярно удалять накипь из кофеварки. Периодичность удаления накипи зависит от жесткости воды (рекомендуем для профилактики производить удаление накипи один раз в квартал).

Для удаления накипи из кофеварки действуйте следующим образом:

- ◆ В бак для воды (11) до отметки "MAX" залейте воду с добавлением лимонной кислоты или уксусной эссенции (прибл. 5%-й раствор).
- ◆ Полностью поверните внутрь фильтровальный отсек (21) с постоянным фильтром (18) без молотого кофе.
- ◆ Поставьте стеклянную колбу (16), накрытую крышкой, на подставку (15).
- ◆ Включите кофеварку.
- ◆ Подождите, пока через нее пройдет примерно одна чашка воды, и выключите кофеварку.
- ◆ Оставьте раствор для удаления накипи прибл. на 10 минут, чтобы он подействовал, а затем снова включите кофеварку.

- ◆ Процесс удаления накипи будет закончен, когда весь раствор пройдет через кофеварку.
- ◆ После удаления накипи повторите процесс еще дважды с чистой водой, чтобы промыть кофеварку.
- ◆ Тщательно промойте стеклянную колбу и постоянный фильтр (18) под струей воды.
- ◆ Во время ополаскивания несколько раз нажмите кнопку противokaпельной защиты (19).

УКАЗАНИЕ

- ▶ При использовании бытового средства для удаления накипи следует соблюдать инструкции по применению от изготовителя.
- ▶ В случае сильной накипи может потребоваться повторное удаление накипи.

Уход за деталями из нержавеющей стали

Для регулярного ухода, а также для устранения стойких пятен на деталях из нержавеющей стали рекомендуем использовать средство для полировки INOX METAL POLISH от Это средство для полировки возвращает прибору его первоначальный блеск. Средство имеется в тубиках и пригодно не только для кастрюль, но и для любых других предметов из нержавеющей стали, хрома, латуни, меди, алюминия, серебра, а также жесткого пластика. Средство INOX-METAL-POLISH также используется в заводских условиях для полировки нержавеющей стали.

Вы можете заказать средство INOX METAL POLISH в специализированном магазине, у нас по телефону или на нашем сайте

Хранение

Если прибор не используется в течение продолжительного времени, опорожните прибор и выполните чистку, как описано в разделе **Чистка и уход (стр. 87)**

Храните прибор и все принадлежности к нему в сухом чистом месте, защищенном от заморозков и прямых солнечных лучей.

Общая информация

Гарантия

Кроме предусмотренной законом обязательной гарантии, компания для некоторых изделий дополнительно предоставляет расширенную гарантию изготовителя.

Если такая гарантия предоставляется, соответствующие данные указаны на упаковке конкретного изделия, в рекламных материалах или на сайте для конкретного изделия.

На нашем сайте www.beem.de приведены подробные условия гарантии, сведения об имеющихся принадлежностях и запасных частях, а также руководства по эксплуатации на различных языках.

Авторское право

Настоящий документ защищен авторским правом. Размножение или перепечатка, в том числе его частей, а также воспроизведение рисунков, в том числе в измененном виде, допускаются только с письменного согласия изготовителя.

Указания по защите окружающей среды



Используемые упаковочные материалы подлежат утилизации. Утилизируйте ненужные упаковочные материалы в соответствии с действующими местными предписаниями.



На территории Европейского Союза запрещено выбрасывать данный прибор вместе с бытовыми отходами. Необходимо сдать прибор в один из коммунальных пунктов приема отходов.

Ограничение ответственности

Мы не несем ответственности за ущерб или косвенные убытки в следующих случаях:

- несоблюдение руководства по эксплуатации;
- использование не по назначению;
- ненадлежащая или неправильная эксплуатация;
- неправильное проведение ремонтных работ;
- внесение недопустимых изменений в конструкцию прибора;
- использование деталей и запчастей сторонних производителей;
- использование недопустимых дополнительных деталей или принадлежностей.

Декларация о соответствии нормам ЕС

Настоящим фирма заявляет, что настоящий прибор полностью соответствует основополагающим требованиям и другим действующим положениям Директив 2004/108/ЕС, 2006/95/ЕС 2009/125/ЕС.



Технические параметры

Модель	Завтрак-центр Ecco 3 in 1
Номер типа	MF3450-A
Рабочее напряжение	230 В ~
Частота сети	50 Гц
Общая мощность	3000 Вт
Электрочайник	2200 Вт
Кофеварка	800 Вт
Тостер	750 Вт
Размеры	470 x 315 x 300 мм (Д x Ш x В)
Вес пригл.	5,0 кг
Класс защиты	I

Запасные части и принадлежности

Запасные части и принадлежности можно приобрести по запросу в нашей сервисной службе.

Устранение неисправностей

Следующая таблица помогает в поиске и устранении мелких неисправностей.

Неисправность	Возможная причина	Устранение
Сигнальная лампа не горит после включения вилки в розетку и во время нагрева.	Электрический предохранитель отключен.	Включить предохранитель.
	Сигнальная лампа неисправна.	Обратиться в сервисную службу.
Сработал электрический предохранитель.	Слишком много приборов подключено к одной электрической цепи.	Уменьшить количество приборов в электрической цепи.
	Ошибка не обнаружена.	Обратиться в сервисную службу.
Электрочайник (9) не включается. Рабочий индикатор не горит.	Электрочайник (9) неправильно установлен на цоколь (10).	Установить электрочайник (9) на цоколь (10), чтобы он зафиксировался.
Электрочайник (9) не выключается автоматически.	Выключатель (6) заблокирован.	Удалить блокировку.
	Крышка не закрыта, как нужно.	Закрыть крышку
Электрочайник (9) выключается раньше времени.	Сработал сброс защиты от включения пустого чайника.	Сбросить защиту от включения пустого чайника, как описано в разделе Сброс защиты от включения пустого чайника (стр. 86) .
Не откидывается фильтродержатель (21).	Постоянный фильтр (18) неправильно вставлен в фильтродержатель (21).	Соблюдать правильное положение.
Кофе слишком медленно поступает в стеклянную колбу (16).	Засорилась противонакапельная система (19).	Прочистить противонакапельную систему (19).
	В кофеварке образовалась накипь.	Удалить накипь из кофеварки. См. раздел Удаление накипи (стр. 88) .

УКАЗАНИЕ

- ▶ Если вам не удалось устранить неисправность путем выполнения указанных действий, обратитесь в сервисную службу.





Kundenservice:
Customer service:
Bureaux de service après-ventes:
Centros de atención al cliente:
Klantenservice:
Сервисные центры:



Elements of Lifestyle



© 2014 by 
Druckfehler vorbehalten.
Subject to printing error.
Sous réserve d'erreurs d'impression.
Queda reservado el derecho por errores de impresión.
Drukfouten voorbehouden.
Возможны опечатки.

Technische Änderungen vorbehalten.
Subject to technical modifications.
Sous réserve de modifications techniques.
Reservado el derecho a realizar modificaciones técnicas.
Technische wijzigingen voorbehouden.
Возможны технические изменения.

Für Kundenservicestellen in anderen Ländern kontaktieren Sie bitte Ihren Händler.
For service in other countries contact your local dealer.

Pour les bureaux de service après-vente dans d'autres pays, veuillez contacter votre vendeur.
Para obtener información sobre los centros de atención al cliente en otros países, póngase en contacto con su distribuidor.

Neem voor klantenservice in andere landen contact op met uw dealer.

Адреса центров сервисного обслуживания в других странах можно получить у местного торгового представителя.