

M754

Kofferroller

BEDIENUNGSANLEITUNG

LEES DEZE GEBRUIKSAANWIJZING ALSTUBLIEFT VOOR HET EERSTE GEBRUIK, BEWAAR DEZE GEBRUIKSAANWIJZING OP EEN VEILIGE PLEK VOOR TOEKOMSTIGE REFERENTIE!



A. WARNUNGEN

- Dieses Produkt ist kein Spielzeug. Es ist ein Transportmittel für Erwachsene.
- Zu Ihrer Sicherheit empfehlen wir Ihnen, den Roller mit Schutzausrüstung zu verwenden: Helm, Ellenbogenschützer, Knieschützer, Handschuhe.
- Dieser Roller ist zum Transport jeweils einer einzigen Person bestimmt. Steigen Sie niemals zu zweit darauf.
- Überladen Sie niemals den Koffer. Die maximale Ladekapazität von 25 kg darf nicht überschritten werden, da sonst das Risiko besteht, einen Gleichgewichts- und Kontrollverlust des Rollers herbeizuführen.
- Verwenden Sie den Roller niemals mit nackten Füßen, offenen Schuhen oder Stiletto.
- Achten Sie darauf, immer beide Hände am Lenker zu haben.
- Stellen Sie nur einen Fuß auf das Stützbrett.
- Um jedes Risiko zu vermeiden, sich oder einen Dritten zu verletzen, verwenden Sie den Roller nicht, wenn Sie müde sind oder unter Alkohol-, Drogen- oder Medikamenteneinfluss stehen.
- Dieser Roller ist nicht dazu bestimmt, akrobatische Figuren oder Stunts auszuführen. Springen Sie nicht über Hindernisse.
- **Verwenden Sie den Roller nicht, um bergab zu fahren.**
- Beachten Sie die geltende Straßenverkehrsordnung.
- Meiden Sie Orte mit großem Verkehrsaufkommen oder solche, die zu voll sind. Steuern Sie den Roller in jedem Fall vorsichtig und achten Sie auf sich, aber auch auf andere, vermeiden Sie plötzliche Bewegungen und achten Sie auf die Hindernisse, die Sie umgeben.
- Passen Sie Ihr Fahrverhalten immer an die Wetterbedingungen an. Treffen Sie Ihre Vorsichtsmaßnahmen und werden Sie langsamer, wenn Sie Kanaldeckel, Fußgängerüberwege usw. überqueren, die nach Regen äußerst rutschig werden können.
- Achten Sie auf die Art des Bodens, auf dem Sie fahren. Ein zu rauer oder zu unregelmäßiger Boden kann die Räder beschädigen, Vibrationen erzeugen und den Verlust des Gleichgewichts verursachen.
- Achten Sie darauf, nicht zu schnell zu fahren, wenn die Straßenbedingungen schlecht sind.
- Verwenden Sie den Roller auf sauberen und trockenen Flächen. Meiden Sie rutschige oder feuchte, eisige oder ölige Böden.

B. PRODUKTBESCHREIBUNG



Abb. 1 – Vorderansicht



Abb. 2 – Rückansicht

1. Knopf zur Höheneinstellung des Lenkers
2. Griff / Lenker
3. Teleskoplenkstange
4. Lasche zum Ein-/Aufklappen des Rollers
5. Sperrgriff
Höheneinstellung
Lenkstange
6. Koffer
7. Vorderrad (x2)
8. Stützbrett
9. Bremsen
10. Hinterrad

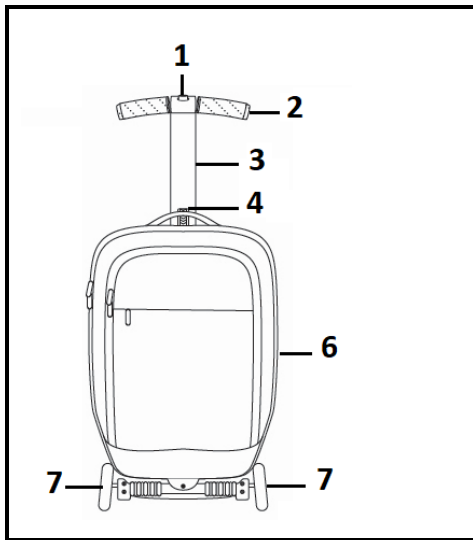
C. TECHNISCHE DATEN

- Höchstgewicht des Benutzers: 100 Kg
- Ladekapazität des Koffers: 25 Kg

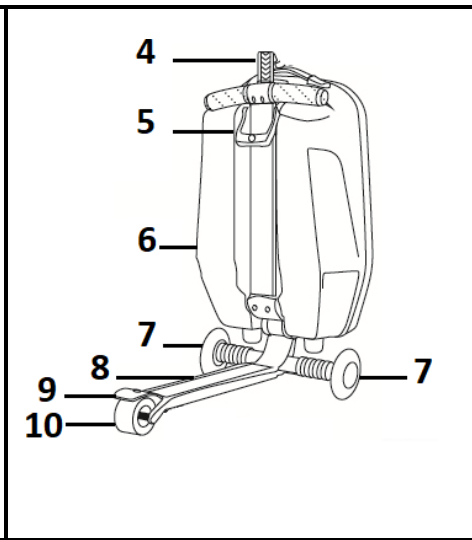
D. VERWENDUNG



Vor der Verwendung des Rollers müssen unbedingt die Sicherheitshinweise zur Kenntnis genommen werden, die in Teil A festgelegt sind, diese müssen bei jeder Verwendung angewendet werden und es ist zu beachten, dass Sie auch einen Koffer transportieren, der ein bestimmtes Gewicht hat, wenn er gefüllt ist.

Die nachstehenden Sicherheitsregeln müssen ebenfalls befolgt werden. Vergewissern Sie sich, dass:

- die Bremse in gutem Betriebszustand ist,
- die Schrauben fest angebracht sind,
- die Lenkstange gut verriegelt ist.

AUF-/EINKLAPPEN DES ROLLERS

AUF = ROLLERS

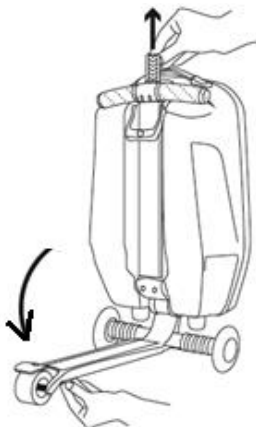

Ziehen Sie an der Lasche (4) und senken Sie das Stützbrett.

Abb. 3

EINKLAPPEN = Koffer mit Rädern

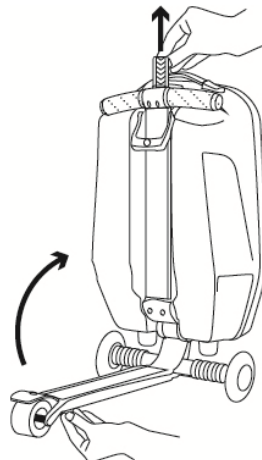

Ziehen Sie an der Lasche (4) und klappen Sie das Stützbrett ein.

Abb. 4

Hinweis: Der mitgelieferte rutschfeste Aufkleber ist auf das Stützbrett (8) zu kleben.

HÖHENEINSTELLUNG DES LENKERS

2 Höhen sind möglich. Sie werden auf der Lenkstange durch zwei Öffnungen angezeigt (siehe gegenüber).



Die Lenkstange anheben

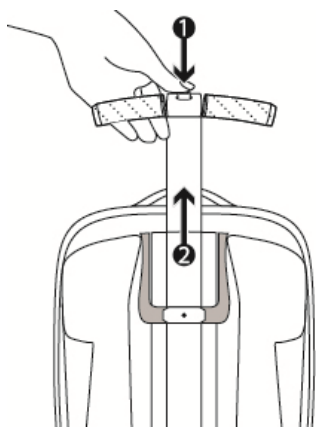

Die Lenkstange verriegeln

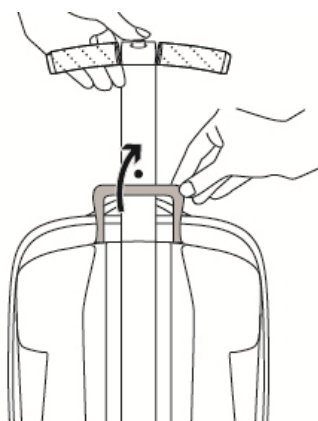

VORGEHENSWEISE:

Wenn Sie die Lenkstange auf die **erste Position** (erste Öffnung) einstellen möchten, drücken Sie auf den Knopf, halten Sie ihn gedrückt und heben Sie die Lenkstange um 2-3 cm an. Lassen Sie den Knopf genau in diesem Moment los und heben Sie die Stange weiter an; ein Klick ertönt.

Drücken Sie für die **zweite Position** auf den Knopf, halten Sie ihn gedrückt und heben Sie die Stange an. Nachdem Sie an der ersten Öffnung vorbei sind, lassen Sie den Knopf los und heben Sie die Stange weiter an, diesmal schnell, bis Sie ein Klick hören.

Nachdem Sie die Höhe eingestellt haben, klappen Sie den Sperrgriff hoch. Führen Sie den schwarzen Stab, der sich in der Mitte des oberen Teils des Griffs befindet, in die Öffnung der Stange ein, um sie zu verriegeln (Abb. 6).

Hinweis: Um den Griff zu entriegeln, kippen Sie den Griff ganz nach unten.



EINE KURVE AN(FAHREN)



- Passen Sie Ihre Geschwindigkeit je nach Kurve und Wetterbedingungen an.
- Beschleunigen Sie nicht heftig in einer Kurve und vermeiden Sie auch heftiges Bremsen. In beiden Fällen könnten Sie die Kontrolle über das Fahrzeug verlieren.

Linkskurve

Verschieben Sie Ihr Gewicht nach links, indem Sie sich leicht beugen.

Rechtskurve

Verschieben Sie Ihr Gewicht nach rechts, indem Sie sich leicht beugen.



ACHTUNG: Der Neigungswinkel ist auf höchstens 25° beschränkt.

BREMSEN

Verwenden Sie den Schwungfuß, um auf die Bremse zu drücken.



E. REINIGUNG, PFLEGE UND AUFBEWAHRUNG

REINIGUNG

- Reinigen Sie den Roller mit einem feuchten Tuch und einem milden Reinigungsmittel.
- Wischen Sie sie sofort mit einem weichen und sauberen Tuch ab.
- Niemals Scheuermittel verwenden.
- Geben Sie alle sechs Monate eine kleine Menge Fett oder Schmiermittel auf alle Gelenke des Rollers.

PFLEGE

- Kontrollieren Sie regelmäßig die Befestigung der verschiedenen Schraubverbindungen, insbesondere der Radachsen, der Achse für das Auf/Einklappen, der Bremsachse und des Sperrgriffs der Lenkstange.
- Überprüfen Sie den Roller und halten Sie ihn in gutem Zustand.
- Halten Sie ihn sauber und trocken.
- **Nehmen Sie keine Veränderungen oder Umformungen am Roller vor. Jede Veränderung des Rollers oder die Entfernung von Originalteilen können ihn gefährlich machen.**

AUFBEWAHRUNG

- Verstauen oder lagern Sie den Roller nicht in der prallen Sonne oder an feuchten und staubigen Orten.
- Bitte bewahren Sie ihn an einem trockenen Ort auf.

Importiert durch PRODIS SAS, 1 rue de Rome, 93110 Rosny-sous-Bois, Frankreich

Vermarktung durch EUROTOPS VERSAND GMBH D-40764 LANGENFELD, Deutschland

Hergestellt in VRC

